

ПАСПОРТ

ГРИМЕРНЫЙ СТОЛ / МОДЕЛЬ ГС5Led80

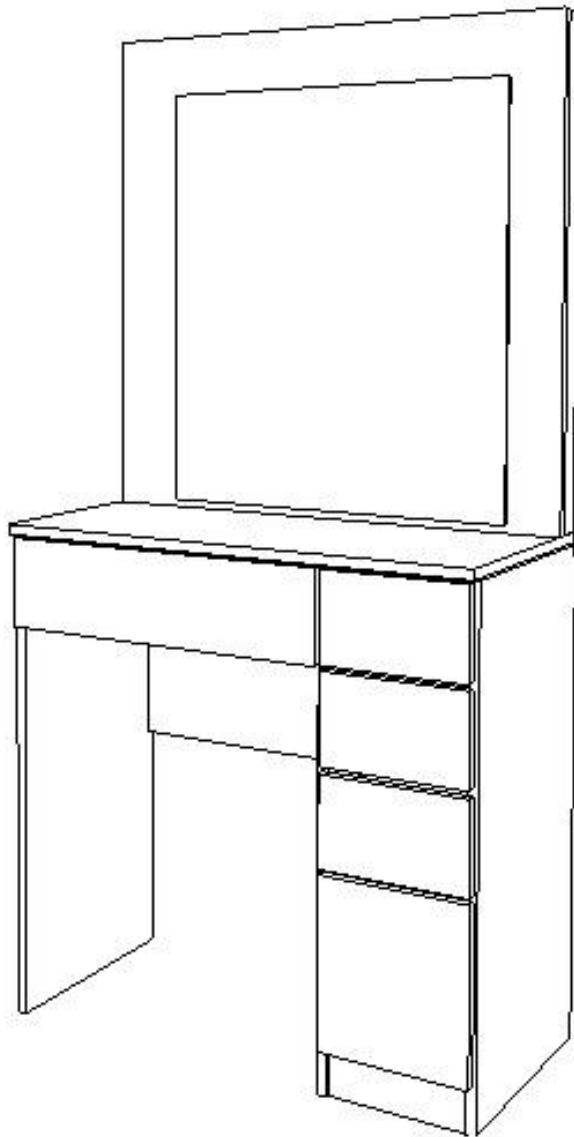

В 1600 / Ш 800 / Г 400

Внимание: При получении мебели необходимо полностью проверить комплектность получаемых деталей и фурнитуры. Сборку следует начинать с ознакомления со спецификацией, в которой подробно указан состав и количество деталей.

Для сборки понадобится: Шуруповёрт или отвёртка крестовая, молоток.

Комплектовочная ведомость на материалы			размер	Кол-во
1	Сторона левая	ЛДСП 16	784x380	1
2	Сторона левая внутренняя	ЛДСП 16	784x380	1
3	Сторона правая	ЛДСП 16	784x380	1
4	Царга	ЛДСП 16	532x400	1
4а	Соединительная планка	ЛДСП 16	532x50	1
5	Соединительная планка нижн.	ЛДСП 16	218x70	2
5а	Соединительная планка верхн.	ЛДСП 16	218x50	2
6	Столешница	ЛДСП 16	800x400	1
7	Стенка задняя ящика центр.	ЛДСП 16	474x100	1
8	Стенка передняя ящика центр.	ЛДСП 16	474x100	1
9	Стенка задняя ящ. нижнего	ЛДСП 16	160x250	1
10	Стенка передняя ящ. нижнего	ЛДСП 16	160x250	1
11	Стенка задняя ящика	ЛДСП 16	160x100	3
12	Стенка передняя ящика	ЛДСП 16	160x100	3
13	Боковая стенка ящиков левая	ЛДСП 16	300x100	4
14	Боковая стенка ящиков правая	ЛДСП 16	300x100	4
15	Боковая стенка ниж.ящ. левая	ЛДСП 16	300x250	1
16	Боковая стенка ниж.ящ. прав.	ЛДСП 16	300x250	1
17	Фасад ящика центр.	ЛДСП 16	545x137	1
18	Фасад ящика нижнего	ЛДСП 16	246x291	1
19	Фасад ящиков	ЛДСП 16	246x137	3
20	Дно ящиков	ДВПО 3	297x189	4
21	Дно ящика центр.	ДВПО 3	297x503	1
22	Задник тумбы	ДВПО 3	247x750	1
23	Короб с зеркалом и электр.		800x800	1
Комплектовочная ведомость на фурнитуру				
24	Розетка	установлен		1
25	Выключатель	установлен		1
26	Провод с вилкой	установлен		1
27	Направляющая д./ящ	установлен	35x300	5
28	Подпятник	установлен		6
29	Скотч	установлен		
30	Евровинт		7x50	40
31	Заглушка евровинта			40

32	Эксцентрик			6
33	Саморез желтый		3x12	7
34	Саморез желтый		3,5x25	13
35	Гвозди мебельные		1x17	150
36	Лампы не предусмотрены			0
37	Ключ шестигранный для евров			1
38	Проставки для зазоров 3мм	ДВПО 3		2
39	Ручка «кнопка»	железные		5
40	Винт потай		4x20	5
41	Стекло на столешницу	4мм	800x333	1

Сборку рекомендуется производить с помощью специалиста, так как неправильная сборка может привести к нежелательным последствиям. Для сборки вам понадобится крестовая отвертка и молоток.

Перед сборкой самостоятельно без навыков, рекомендуем посмотреть следующее ролики в интернете:

- 1) **«Установка фасадов на выдвигаемые ящики»**
- 2) **«Как быстро снять и установить ящик на шариковых направляющих»**

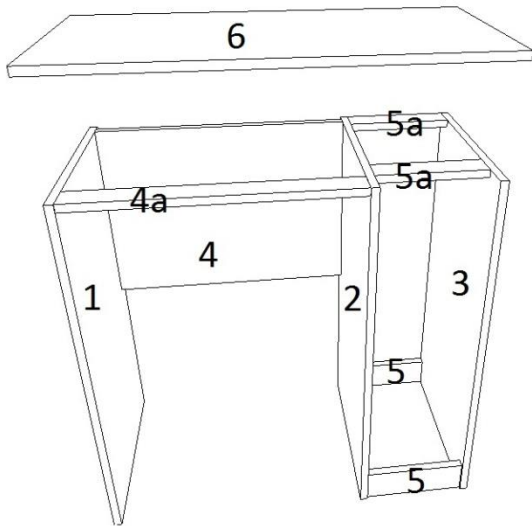

Сборка стола

- 1) С помощью евровинта **30** соединить стороны **2** и **3** используя соединительные планки **5** и **5a** (направляющими для ящиков во внутрь)
- 2) Соединить сторону **1** и **2** с царгой **4** и соед. Планкой **4a**
- 3) Вкрутить шток (6 шт) эксцентрика **32** в столешницу **6**.
- 4) Вставить ответную часть (цилиндрической формы) эксцентрика **32** в детали **1, 2, 3** стрелочкой вверх.
- 5) Соединить столешницу **6** с деталями **1, 2, 3** и затянуть эксцентрики.

Сборка Ящиков

Внимание: у передних сторон ящиков наклеен скотч и есть отверстия для крепления фасадов

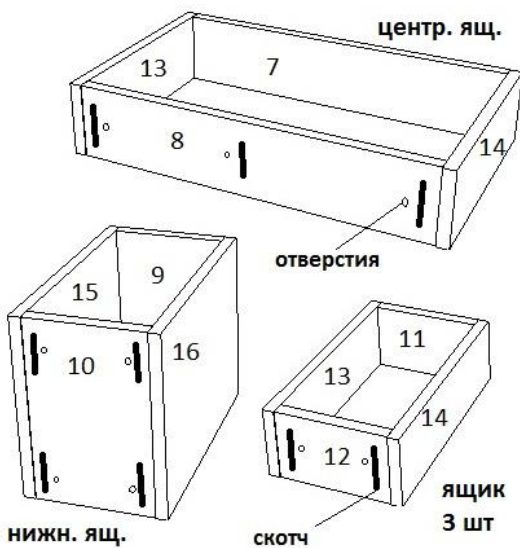

- 6) Центральный ящик: соедините детали **13,7,14,8** с помощью евровинтов **30**
- 7) Нижний ящик: так же соедините детали **15,9,16,10**
- 8) Остальные три ящика: соедините детали **13,11,14,12**
- 9) После сборки ящиков переверните их кромкой вниз и прибейте на гвозди **35** дно ящика **20** и **21** с шагом между гвоздями 5см- 7см (гвоздь вбивать с отступом 7-8 мм от края ящ)

Установка зеркала и фасадов

- 11) Установите ровно зеркало **23** на стол и прижмите выступ к столешнице.
- 12) Прикрутите выступ к столешнице **6** с помощью саморезов **33**
- 13) Через низ столешнице **6** вкрутите два евровинта **30**
- 14) Вставьте по полозьям ящики.
- 15) К фасадам **17,19,18** прикрутите железные ручки **39** с помощью винтов **40**
- 16) Отклейте ленту скотча от передних стенок ящиков.
- 17) Приклейте фасад **19** к ящику по центру тумбы оставляя зазор между фасадом и столешницей 3 мм (используйте проставки **38**)
после чего откройте ящик и надавливая на фасад закрепите его с помощью саморезов **34** через переднюю стенку ящика
- 17) Тоже самое выполните с фасадом **17**
- 18) Все остальные фасады **19** и **18** крепить с расстоянием 3 мм между друг другом используя проставку **38**
- 19) Прибейте заднюю стенку тумбы гвоздями с шагом 20 см.
- 20) Стол готов! Вкрутите лампочки в патроны и вставьте шнур с вилкой в вашу розетку.

