

DE Anforderungen an die Sicherheit, Lagerung und Verwendung

EN Requirements for security, storage, and use

1. Lesen Sie bitte die Anforderungen dieser Anleitung sorgfältig durch.
Please read carefully the requirements of this manual.
Внимательно ознакомьтесь с требованиями настоящего руководства по эксплуатации.
请仔细阅读使用说明书要求
2. Schützen Sie den Artikel vor Schlägen und mechanischer Beschädigung.
Protect the item from shocks and mechanical damage.
Оберегайте изделие от ударов и механических повреждений.
防止产品冲击和机械损伤
3. Zur Vermeidung von Verletzungen stellen Sie vor dem ersten Gebrauch sicher, dass das Produkt gemäß den Montageanweisungen richtig und sicher zusammengebaut wurde.
To avoid injury, ensure the correct and secure assembly in accordance with the requirements of this manual before the first use of the product.
Для исключения травмирования, перед началом эксплуатации убедитесь в правильности и надежности сборки изделия в соответствии с требованиями настоящего руководства.
为防止受伤, 根据本使用说明书要求, 使用前请确认组装正确和牢固

RU Требования по технике безопасности, правила хранения и эксплуатации

CN 安全、保存和使用要求

4. Das Produkt sollte im Innenbereich bei einer Temperatur von nicht weniger als +2°C und relativen Luftfeuchtigkeit von 45 bis 70% gelagert werden.
The product should be stored indoors at a temperature not less than +2°C and relative humidity of 45% to 70%.
Изделие должно храниться в крытых помещениях при температуре не ниже +2°C и относительной влажности воздуха от 45 до 70%.
产品应存放在密闭房间, 使用环境为 +2°C 上和 45-70% 相对湿度
5. Zur Reinigung wird empfohlen, das Produkt mit einem feuchten Tuch abzuwischen und dann mit einem weichen Tuch nachzutrocknen.
The product is recommended to be cleaned with a damp cloth and then dried with a soft clean cloth.
Изделие рекомендуется протирать влажной тканью и затем насухо мягкой чистой тканью.
清洁时推荐用湿抹布擦拭灰尘, 然后用干软抹布擦拭

DE Garantie des Herstellers

EN Warranty from the manufacturer

RU Гарантия изготовителя

CN 制造厂家保证

1. Der Hersteller garantiert, dass der Artikel den Anforderungen der Norm entspricht, unter Einhaltung von dem Benutzer die Bedingungen für Lagerung, Transport, Gebrauch und Montage.
The manufacturer guarantees the conformity of product to the requirements of normative documents under condition of the observance of rules of storage, transportation, operation and assembly.
Предприятие-изготовитель гарантирует соответствие изделия требованиям нормативных документов при условии соблюдения потребителем правил хранения, транспортирования, эксплуатации и сборки.
如果用户遵守保存、运输、使用和组装要求, 制造厂家保证本产品符合标准文件要求
2. Die Garantiezeit beträgt 24 Monate.
The warranty period is 24 months.
Гарантийный срок эксплуатации изделия - 24 месяца.
保修期24个月
3. Während der Garantiezeit werden eventuelle Mängel kostenlos beseitigt. Der Hersteller wird die Garantie durch Ersatzteilversand oder Reparatur zu erfüllen.
During the warranty period any defects are eliminated free of charge. If a defect is found, you should immediately inform the manufacturer. The decision to repair or supply a spare part is at the discretion of the manufacturer.
В течение гарантийного срока любые дефекты устраняются бесплатно. При обнаружении дефекта Вам необходимо немедленно сообщить об этом производителю. Решение вопроса о ремонте изделия или поставки запасной части остается на усмотрение производителя.
保修期内正常使用中出现的问题免费保修
4. Dieses Gerät ist nicht für eine kommerzielle oder gewerbliche Nutzung geeignet. Eine Zuwiderhandlung hat eine Garantieverkürzung zur Folge.

This product is not suitable for commercial or industrial use. Violation of terms of use results in the reduction of the warranty period.
Данный продукт не подходит для коммерческого или промышленного использования. Нарушение приводит к сокращению срока гарантии.
产品不适用于工业和商业用途

5. Die Garantieleistung gilt nur für Material oder Fabrikationsfehler. Bei Verschleißteilen oder Beschädigungen die ohne vorherige Absprache mit unserer Service Abteilung vorgenommen werden, erlischt die Garantie.
The warranty covers only materials or manufacturing defects. Spare parts' deterioration or damage which may occur as a result of incorrect exploitation, use of force or intervention which took place without prior consultation with our service Department, are not covered by warranty.
Гарантия распространяется только на материал или производственный брак. Износ деталей или повреждения, вызванные неправильным использованием, применением силы или вмешательством, которые имели место без предварительной консультации с нашим сервисным отделом, не покрываются гарантийным обслуживанием.
非正常使用会减少产品的寿命

6. Bitte bewahren Sie, falls möglich, die Originalverpackung für die Dauer der Garantiezeit auf, um im Falle einer Retoure die Ware ausreichend zu schützen und senden Sie keine Ware unfrei zur Service Abteilung ein!
Please keep the original packaging during the warranty period to ensure safe transportation of the product in case of return. Do not send the item to our service department without packaging!
Пожалуйста, сохраните оригинальную упаковку на протяжении действия гарантийного срока, чтобы в случае возврата иметь возможность безопасной транспортировки товара. Не отправляйте товар в сервисный отдел без упаковки!
产品使用过程中的磨损不在保修范围内

DE Bescheinigung über die Annahme

EN Acceptance certificate

RU Свидетельство о приемке

CN 验收报告

Das Produkt # _____ wurde in Übereinstimmung mit obligatorischen Anforderungen der geltender technischen Dokumentation hergestellt und angenommen und wurde als gebrauchstauglich erklärt.

The product # _____ is made and accepted in accordance with obligatory requirements of standards, current technical documentation and is acknowledged to fit for service.

Изделие № _____ изготовлено и принято в соответствии с обязательными требованиями стандартов, действующей технической документацией и признано годным для эксплуатации.
第 _____ 号产品是根据国家标准、现行技术文件的必然要求制造的和接受的, 被认定适于使用

Der Vertreter der Abteilung für technische Kontrolle Herstellungsdatum Verpacker / The technical control representative / Представитель ОТК / 技术检查部代表 _____

Herstellungsdatum / Manufacture date / Дата изготовления / 制造日期 _____

Verpacker / Packer / Упаковщик / 包装工 _____

DE Der Hersteller behält sich das Recht vor, geringe technische Änderungen vorzunehmen, die in dieser Anleitung nicht dargestellt wurden.

EN The manufacturer reserves the right to make minor technical changes not reflected in this guide.

RU Изготовитель оставляет за собой право на внесение незначительных технических изменений, не отраженных в данном руководстве.

CN 生产保留对产品进行更改的权利, 在词说明书内不另行通知。

DE Reparatur, Ersatz von Teilen und Komponenten der Ware, während der Garantiezeit erfolgt unter der Adresse: /
EN Repair, replacement of parts and components of the goods during the warranty period are made at the following address:
Polini GmbH
Dieselstraße 2, 40721 Hilden, Deutschland
tel.: +49 (0) 211-17607990, e-mail: info@polini-group.de

RU Ремонт, замена деталей и узлов изделия в период гарантийного срока производится по адресу:
142531, Московская обл., г. Электрогорск, ул. Советская, промзона, служба сервиса
тел. + 7 903 197 1576, e-mail: kmk@topol.ru, pel@topol.ru

Verkaufsdatum / Sale date / Дата продажи / 销售日期 _____

Stempel der Verkaufsorganisation / Stamp of the selling company / Штамп торгующей организации / 销售单位印章

CN 保修期内的保修和零件更换请联系以下地址:

中国总经销: 宁波神马集团慈溪车业有限公司
地址: 浙江省宁波市慈溪市新浦镇余家路
电话: 057463591856
网址: www.cnsm.cn



DE Bitte lesen Sie vor Gebrauch des Produktes die Bedienungsanleitung sorgfältig durch. WICHTIG Für späteres nachschlagen aufbewahren.

EN Please read this manual carefully before using the product. Please follow all instructions in this manual. Keep the manual for future reference.

RU Внимательно прочтите это руководство перед эксплуатацией изделия. Пожалуйста, следуйте всем указаниям данного руководства. Сохраняйте руководство в течение всего срока эксплуатации изделия.

CN 使用本产品前请仔细阅读使用说明书。请按说明书的步骤进行操作。在使用本产品时, 请保存本使用说明书。



www.topol.ru

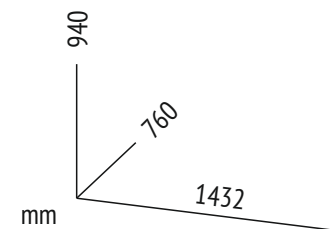
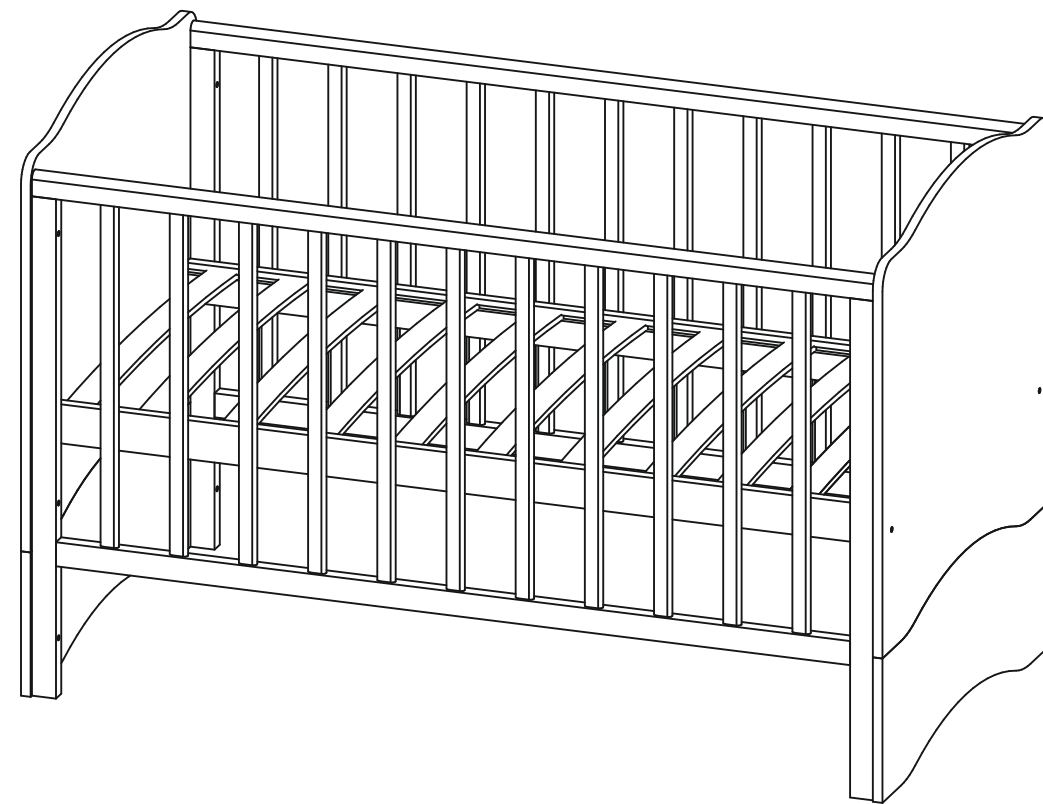

DE POLINI Kombi-Kinderbett 140x70

EN POLINI Cot bed 140x70

RU Кровать детская POLINI 140x70

CN 婴儿床 FAIRY 140x70

DE Hergestellt von: VOTKINSK INDUSTRIEUNTERNEHMEN AG, 142531, Russland, Moskauer Gebiet, Stadt Elektrogorsk, Sowjetskaja Straße, Industriezone

EN Produced by: «VOTKINSK INDUSTRIAL COMPANY», JSC, Industrial area, Sovetskaya Str., Elektrogorsk, Moscow region, Russia, 142531

RU Произведено: ОАО "Воткинская промышленная компания", Россия, 142531, Московская обл., г. Электрогорск, ул. Советская, промзона

CN 制造: 沃特金斯金工业股份公司, 邮政编码 142531, 俄罗斯莫斯科州埃列克特洛戈尔斯克市

Unternehmenssitz: AG "Votkinsk Industrieunternehmen", Rechnaya Strasse 2, 427430 Votkinsk, Russland

Legal address: «VOTKINSK INDUSTRIAL COMPANY», JSC, 4, Rechnaya Str., Votkinsk, Udmurtian Republic, Russia, 427430

Юридический адрес: ОАО "Воткинская промышленная компания", Россия, 427430, г. Воткинск, ул. Речная 2

法定地址: 沃特金斯金工业股份公司, 邮政编码 427430, 俄罗斯沃特金斯克市大河街2号

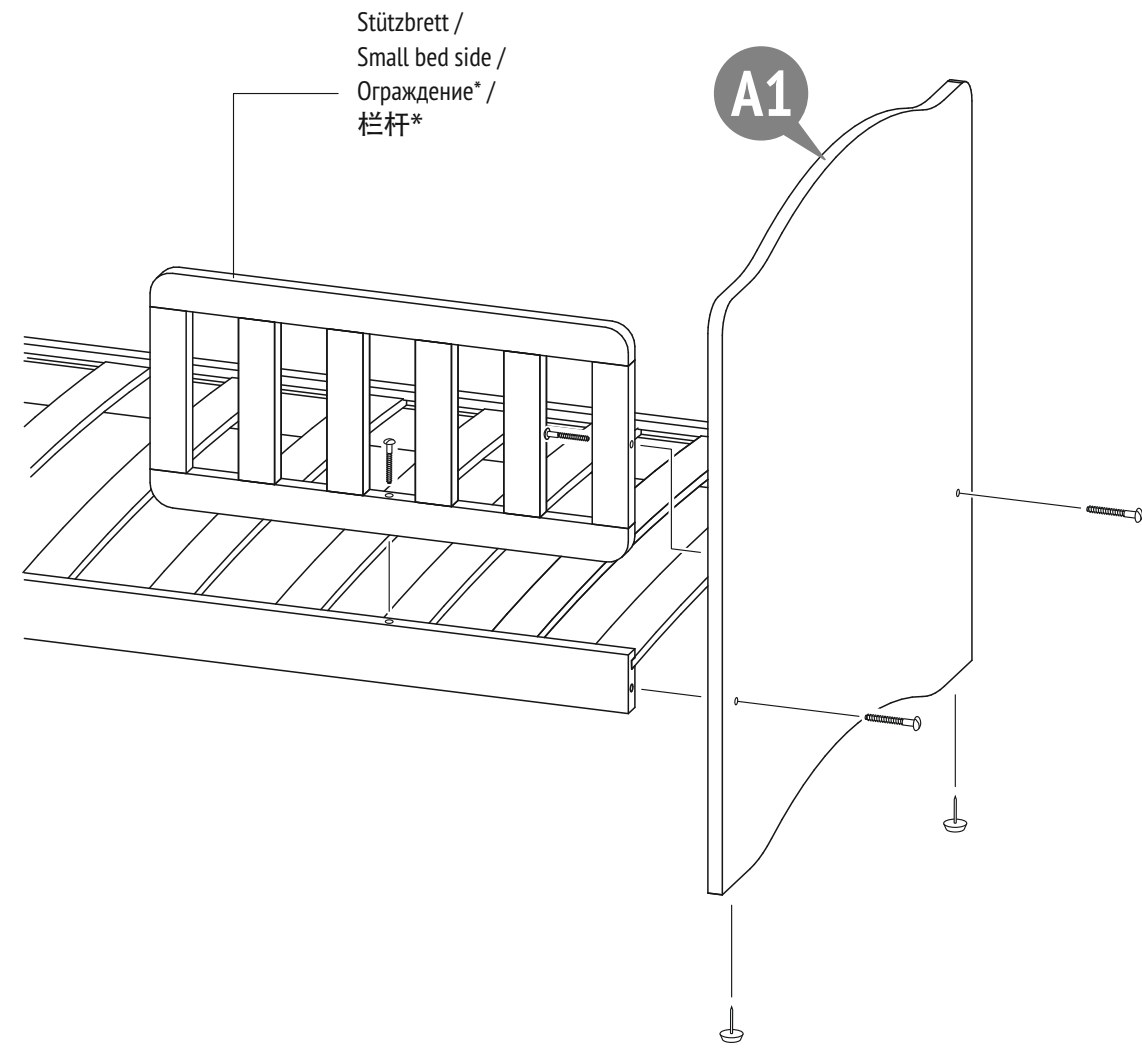
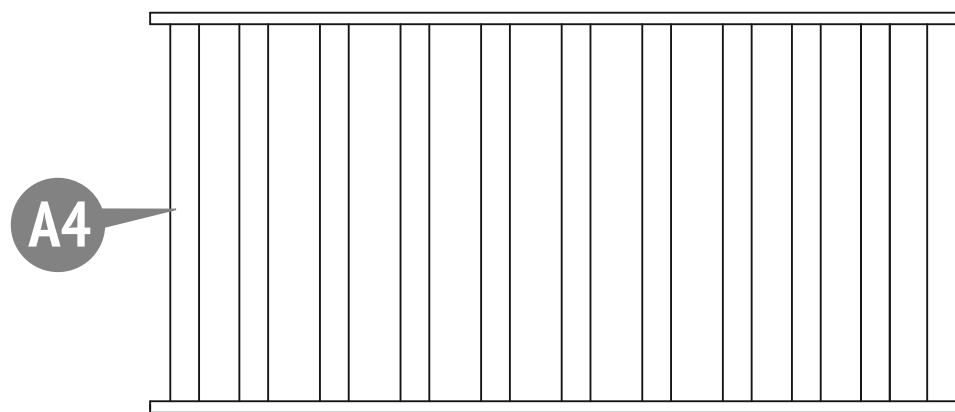
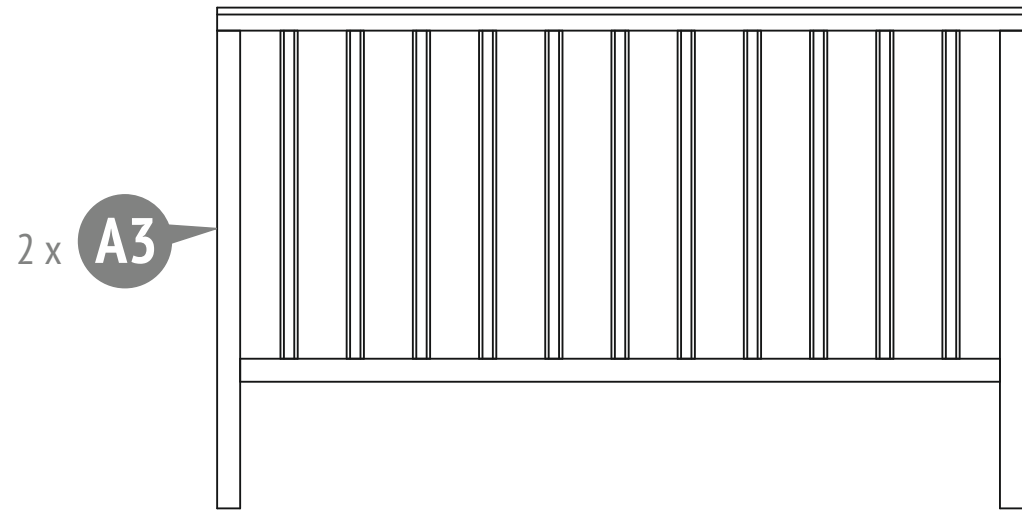
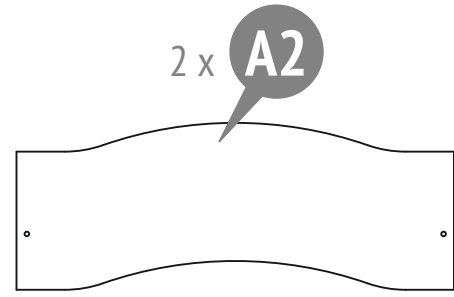
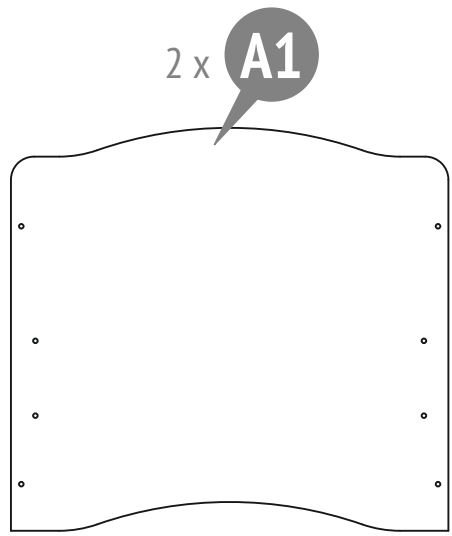

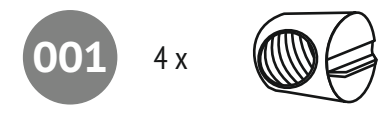
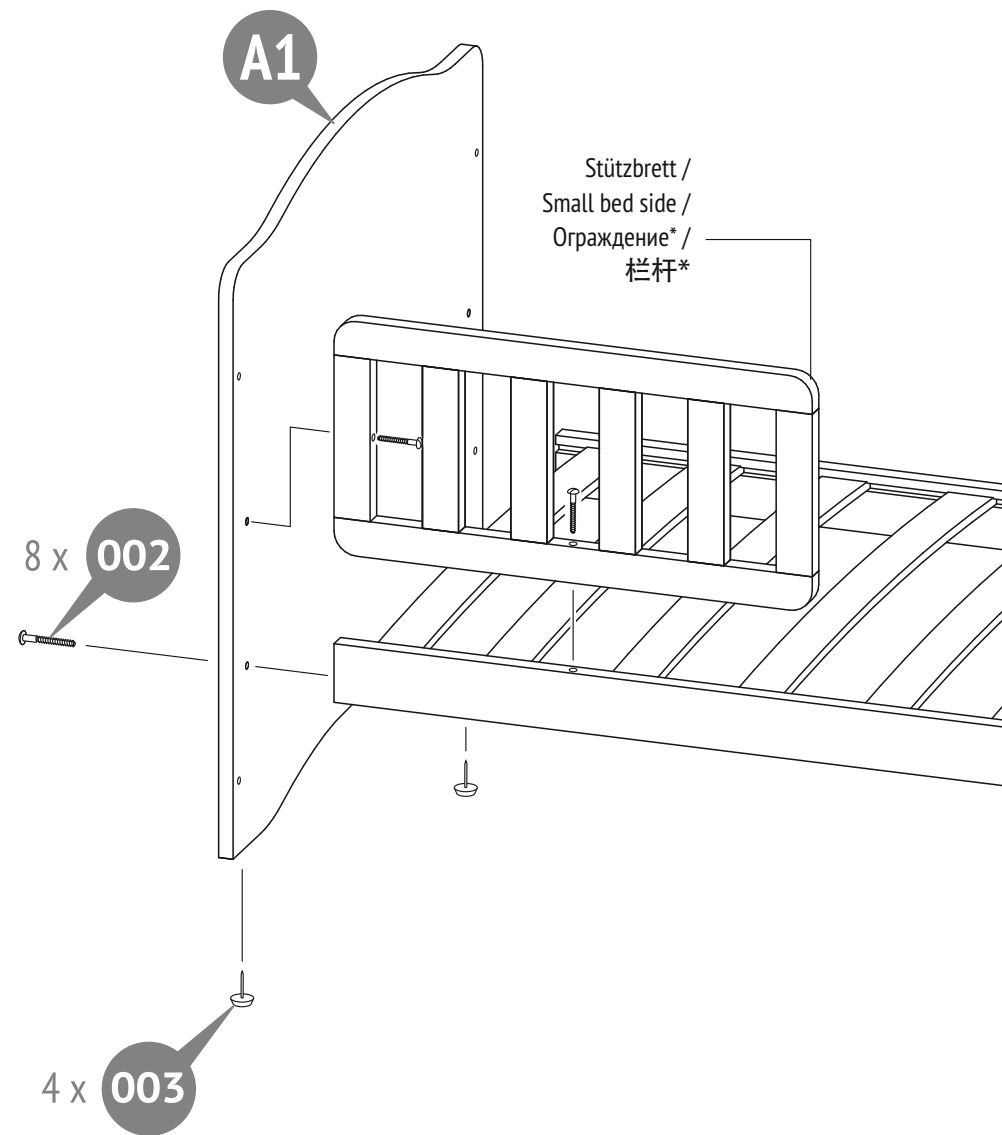

Rundmutter /
Round nut /
Гайка-бочонок /
螺帽

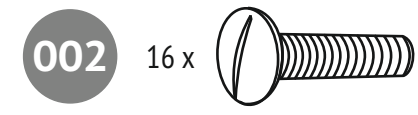

Gewindeschraube 6x50 /
Screw 6x50 /
Винт 6x50 /
螺丝 6x50

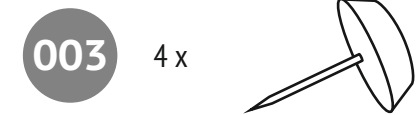

Fußgleiter mit Nagel /
Toe nail /
Подпятник с гвоздем /
插件轴承和钉子的

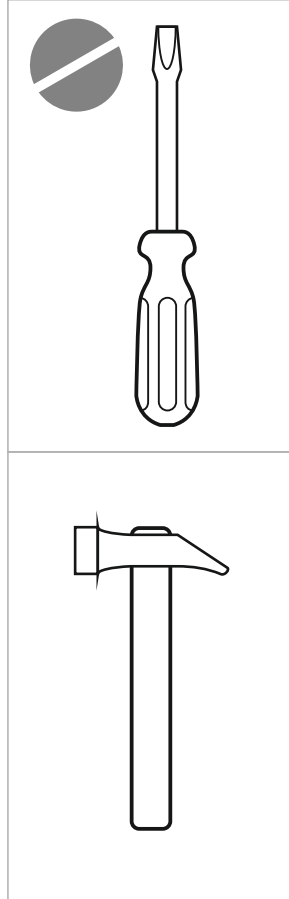

Nummer in der Zeichnung / Number on the picture / Номер на рисунке / 图号	Stückzahl der Teile im Produkt / Number of parts in the product / Кол-во деталей в изделии / 零件数量	Bezeichnung / Parts description / Наименование деталей / 零件名称	Verpackung / Laying / Укладка / 组装
			Karton 1 / Box 1 / Место 1 / 盒子1
A1	2	Kopfteil groß / Big cot's back / Спинка большая / 大床头	+
A2	2	Kopfteil klein / Small cot's back / Спинка малая / 小床头	+
A3	2	Seitenschutz / Cot bed side / Боковое ограждение / 侧栏杆	+
A4	1	Lattenrost / Cot bed's bottom / Дно кроватки / 床底排骨架	+
	1	Beschläge /Set of fittings / Комплект фурнитуры / 坚固件套装	+

* Separat erhältlich / Sold separately / Приобретается отдельно / 另购

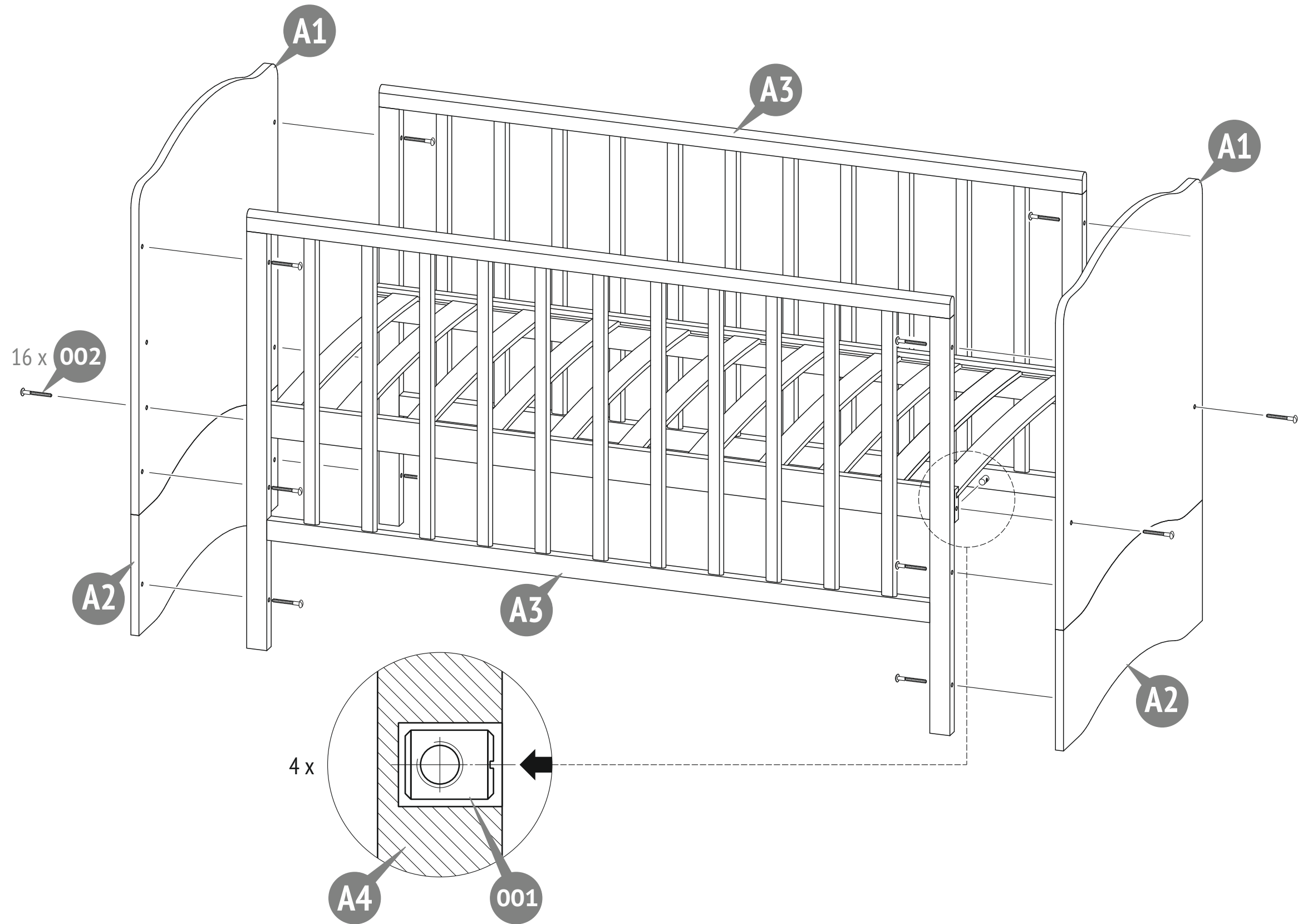

140x70