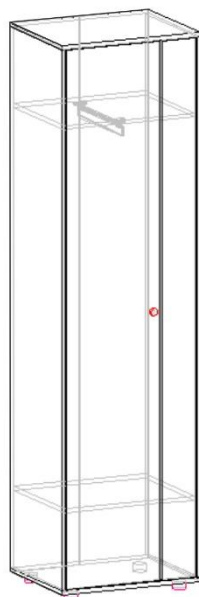

ИП Телицин А.В.606019, Нижегородская обл.
г.Дзержинск, ул.Пирогова д, 3А
Тел. (8313) 25-18-81**Инструкция по сборке****Шкаф для одежды МЛ-2****Комплектовочная ведомость**

№ п/п	Наименование	Размер	Кол-во	Цвет
1	Стойка левая	2108 x 468	1	1
2	Стойка правая	2108 x 468	1	1
3	Крыша	582 x 468	1	1
4	Дно	582 x 468	1	1
5	Полка	550 x 450	2	1
6	Фасад 1	2102 x 146	1	1
7	Фасад 2	2102 x 396	1	2
8	Стенка задняя (ДВП)	2138 x 288	2	

Фурнитура

1ф	Ключ для евровинта		1
2ф	Евровинт		8
3ф	Заглушка для евровинта		8
4ф	Эксцентриковая стяжка (дюбель+эксцентрик)		8
5ф	Заглушка для эксцентрика		8
6ф	Гвозди		40
7ф	Штанга выдвигная 400		1
8ф	Петля 4-х шарнирная внутренняя		8
9ф	Опора регулируемая ОР-30к		4
10ф	Ручка-кнопка стразы+винт+шайба		1
11ф	Шкант дерево 8*30		6
12ф	Саморез 3,5 x 16		48
13ф	Саморез с пресшайбой 4 x 16		4
14ф	Планка стыковочная L=2105		1

Уважаемый покупатель! Для максимального увеличения срока эксплуатации нашей мебели необходимо соблюдать условия её хранения, правила эксплуатации и ухода за ней.

1. В мебели, имеющей крепление болтами, винтами, шурупами, при ослаблении соединений необходимо периодически их подкручивать.
2. Оберегайте мебель от механических повреждений, от попадания на ее поверхность воды, растворителей, щелочей и кислот. При случайном попадании жидкости немедленно вытереть сухой мягкой тканью.
3. При уборке мебели нельзя использовать абразивные материалы. Пользуйтесь специальными чистящими средствами. Пыль с поверхности удаляйте сухой мягкой тканью.
4. Мебель должна быть защищена от прямого попадания солнечных лучей, не должна размещаться вблизи отопительных приборов, сырых и холодных стен.
5. Мебель рекомендуется эксплуатировать в помещениях с температурой воздуха не ниже +10°C и относительной влажности 65±15%.
6. Не следует ставить на поверхность мебели горячие предметы.

Фирма-изготовитель оставляет за собой право проводить конструктивно-художественные изменения, связанные с внедрением новых материалов и технологий, направленных на повышение качества изделий.

Гарантийный срок эксплуатации мебели 24 месяца, при соблюдении условий хранения, сборки и эксплуатации. По дефектам, появившимся из-за несоблюдения правил эксплуатации и ухода за мебелью претензии не принимаются. Претензии по качеству принимаются в течении гарантийного срока эксплуатации (24 месяца), по месту покупки с предъявлением товарного чека и ярлыка с упаковки.

рис.1



рис.2



рис.3

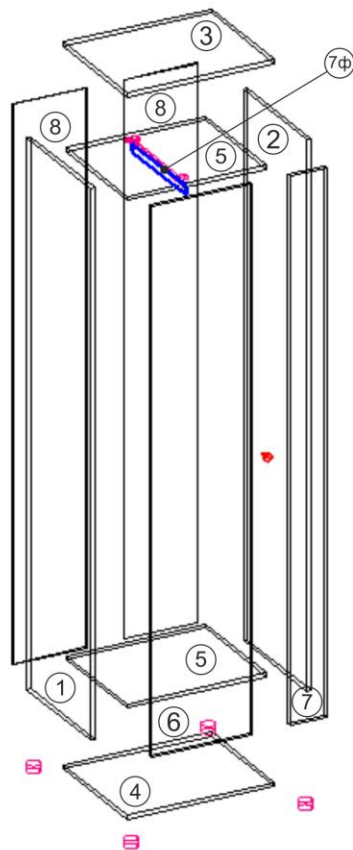
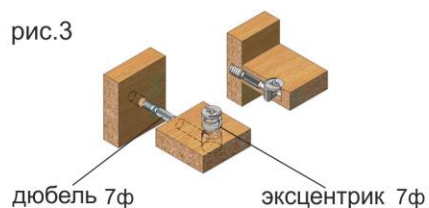

1. На боковые стойки (1) и (2) в намеченные отверстия устанавливаем установочную площадку петли (8ф). Вкручиваем дюбеля (4ф) для установки полок (5).
2. На одну из полок (5) крепим штангу выдвижную (7ф) с помощью саморезов с прессшайбой (13ф) штанга крепиться строго по середине полки, выдвижной частью в сторону кромки. Крепится штанга со стороны где отверстия под эксцентрики.
3. В полки (5) вставляем эксцентрики (4ф), чтобы стрелки показывали на ближайший торец детали.
4. Крепим на дно (4) опору регулируемую с помощью саморезов 3,5 x 16 (12ф).
5. С помощью евровинтов (2ф) крепим к шкафу крышу (3) и дно (4).
6. Кладем шкаф на лицевую сторону. Выравниваем по диагонали (обязательно). Приколачиваем заднюю стенку (8) гвоздями (6ф), используя для стыковки задних стенок стыковочную планку (14ф)
7. Навешиваем фасады (6) и (7) на шкаф. Выравниваем их.
8. Устанавливаем на большой фасад (2) ручку с помощью винта.
9. Установите заглушки на эксцентрики и евровинты.

ИП Телицин А.В.

606019, Нижегородская обл.
г.Дзержинск, ул.Пирогова д, 3А
Тел. (8313) 25-18-81

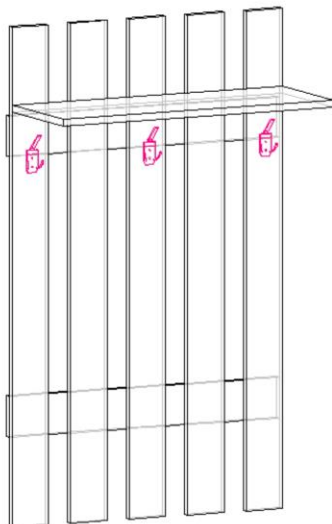
Инструкция по сборке**Вешалка МЛ-3****Комплектовочная ведомость**

№ п/п	Наименование	Размер	Кол-во	Цвет
1	Полка	740 x 275	1	1
2	Планка вертикальная	1230 x 100	5	1
3	Планка горизонтальная	740 x 100	2	2

Фурнитура

1ф	Ключ для евровинта		1
2ф	Евровинт		5
3ф	Заглушка для евровинта		5
4ф	Саморез 4 x 19		6
5ф	Саморез 3,5 x 16		4
6ф	Саморез 4 x 30		12
7ф	Крючок трехрожковый		3
8ф	Подвес прямой		2

Уважаемый покупатель! Для максимального увеличения срока эксплуатации нашей мебели необходимо соблюдать условия её хранения, правила эксплуатации и ухода за ней.

1. В мебели, имеющей крепление болтами, винтами, шурупами, при ослаблении соединений необходимо периодически их подкручивать.
2. Оберегайте мебель от механических повреждений, от попадания на ее поверхность воды, растворителей, щелочей и кислот. При случайном попадании жидкости немедленно вытереть сухой мягкой тканью.
3. При уборке мебели нельзя использовать абразивные материалы. Пользуйтесь специальными чистящими средствами. Пыль с поверхности удаляйте сухой мягкой тканью.
4. Мебель должна быть защищена от прямого попадания солнечных лучей, не должна размещаться вблизи отопительных приборов, сырых и холодных стен.
5. Мебель рекомендуется эксплуатировать в помещениях с температурой воздуха не ниже +10°C и относительной влажности 65±15%.
6. Не следует ставить на поверхность мебели горячие предметы.

Фирма-изготовитель оставляет за собой право проводить конструктивно-художественные изменения, связанные с внедрением новых материалов и технологий, направленных на повышение качества изделий.

Гарантийный срок эксплуатации мебели 24 месяца, при соблюдении условий хранения, сборки и эксплуатации. По дефектам, появившимся из-за несоблюдения правил эксплуатации и ухода за мебелью претензии не принимаются. Претензии по качеству принимаются в течении гарантийного срока эксплуатации (24 месяца), по месту покупки с предъявлением товарного чека и ярлыка с упаковки.

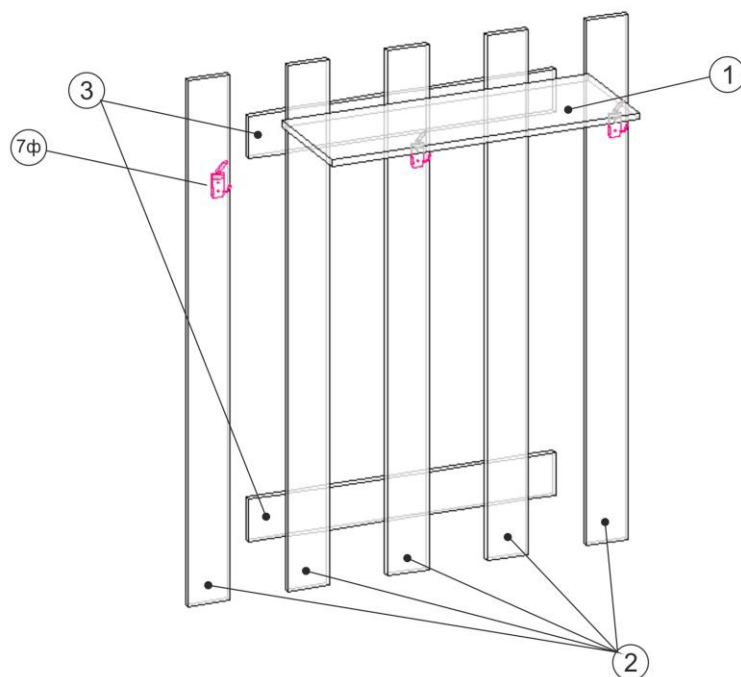

Сборку вешалки производить на ровной поверхности, предварительно ознакомившись с инструкцией.

1. Разложить вертикальные планки (2) с наметкой под саморезы в верх.
2. Положить сверху горизонтальные планки (3).
3. Через намеченные отверстия скрепить их при помощи саморезов (6ф).
4. Используя саморезы (5ф) прикрутить подвес прямой (8ф).
5. Перевернуть конструкцию и при помощи саморезов (4ф) прикрутить крючок трехрожковый (7ф) в удобном для вас месте.
6. Евровинтами (2ф) ключом (1ф) прикрутить полку (1) к конструкции.
7. Поставит заглушки на евровинты.

**ИП Телицин А.В.**

606019, Нижегородская обл.
г.Дзержинск, ул.Пирогова д, 3А
Тел. (8313) 25-18-81

Тумба для обуви МЛ-4**Комплектовочная ведомость****Инструкция по сборке**

№ п/п	Наименование	Размер	Кол-во	Цвет
1	Фасад	588 x 340	1	2
2	Фасад ящика	588 x 120	1	2
3	Стойка	835 x 316	2	1
4	Крыша	624 x 316	1	1
5	Дно	624 x 316	1	1
6	Полка	592 x 316	1	2
7	Стенка	592 x 337	1	1
8	Боковина ящика	250 x 100	1	1
9	Боковина ящика	250 x 100	1	1
10	Задняя стенка ящика	534 x 100	1	1
11	Фальш-панель ящика	534 x 100	1	1
12	Полка съемная	588 x 290	1	2
13	Вставка (ЛДСП 10 мм)	577 x 135	2	1
14	Вставка (ЛДСП 10 мм)	577 x 85	1	1
15	Задняя стенка (ДВП)	514 x 310	2	1
16	Дно ящика (ДВП)	564 x 250	2	1
17	Планка соединительная (пластмассовая)	L-456	1	

Фурнитура

1ф	Ключ для евроинта		1
2ф	Заглушка для евроинта		12
3ф	Заглушка для эксцентрика		12
4ф	Гвозди		40
5ф	Опора регулируемая		4
6ф	Ручка-кнопка+винт+шайба		2
7ф	Поворотный механизм обувницы		1 комплект
8ф	Направляющие шариковые 250		1 комплект
9ф	Саморез 3,5 x 30		2
10ф	Саморез 3,5 x 16		18
11ф	Дюбель-гвоздь 6 x 60		2
12ф	Эксцентриковая стяжка (дюбель+эксцентрик)		8
13ф	Шкант		2
14ф	Евроинт		4
15ф	Полкодержатель		4

Уважаемый покупатель! Для максимального увеличения срока эксплуатации нашей мебели необходимо соблюдать условия её хранения, правила эксплуатации и ухода за ней.

1. В мебели, имеющей крепление болтами, винтами, шурупами, при ослаблении соединений необходимо периодически их подкручивать.
2. Оберегайте мебель от механических повреждений, от попадания на ее поверхность воды, растворителей, щелочей и кислот. При случайном попадании жидкости немедленно вытереть сухой мягкой тканью.
3. При уборке мебели нельзя использовать абразивные материалы. Пользуйтесь специальными чистящими средствами. Пыль с поверхности удаляйте сухой мягкой тканью.
4. Мебель должна быть защищена от прямого попадания солнечных лучей, не должна размещаться вблизи отопительных приборов, сырых и холодных стен.
5. Мебель рекомендуется эксплуатировать в помещениях с температурой воздуха не ниже +10°C и относительной влажности 65±15%.
6. Не следует ставить на поверхность мебели горячие предметы.

Фирма-изготовитель оставляет за собой право проводить конструктивно-художественные изменения, связанные с внедрением новых материалов и технологий, направленных на повышение качества изделий.

Гарантийный срок эксплуатации мебели 24 месяца, при соблюдении условий хранения, сборки и эксплуатации. По дефектам, появившимся из-за несоблюдения правил эксплуатации и ухода за мебелью претензии не принимаются. Претензии по качеству принимаются в течении гарантийного срока эксплуатации (24 месяца), по месту покупки с предъявлением товарного чека и ярлыка с упаковки.



Рис. 1

Рис. 3

Рис. 2

Рис. 5

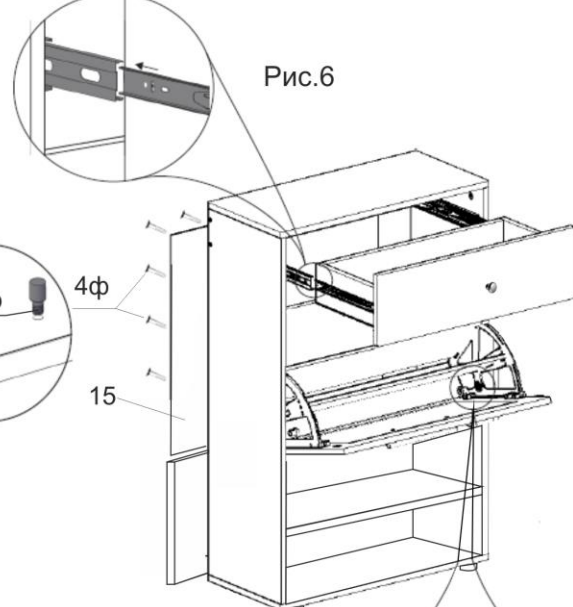
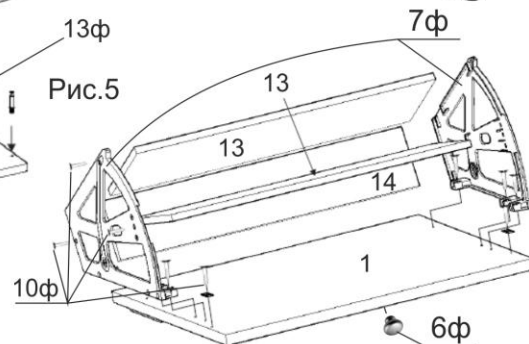
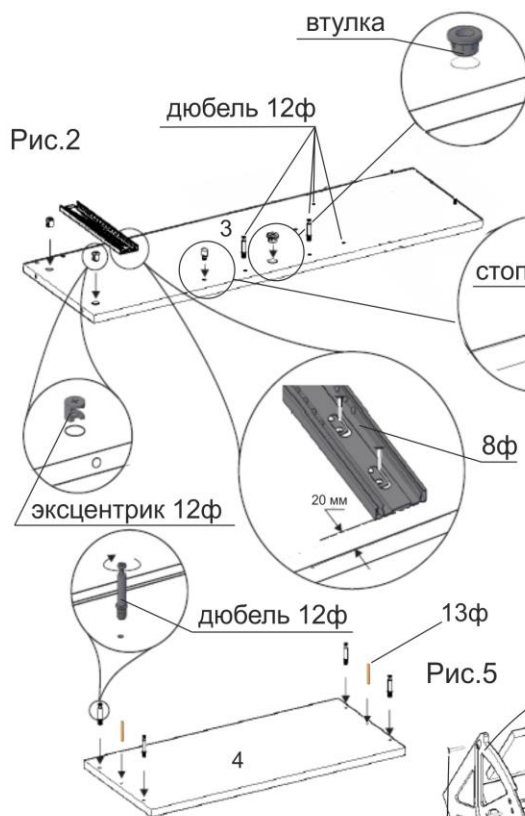
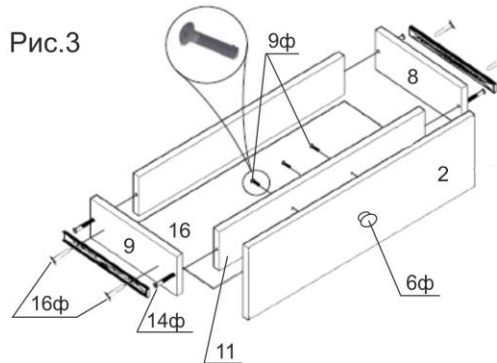
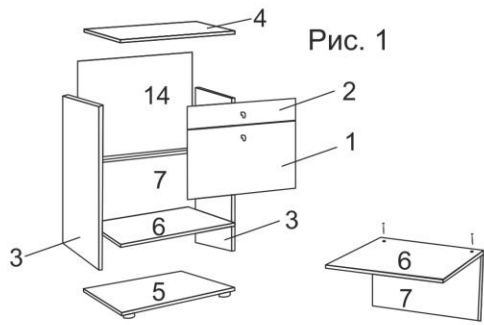
Рис. 6

1. В глухие отверстия крышки (4) вкрутить дюбеля стяжек эксцентриковых (12ф) и вставить в средние отверстия шканты деревянные (13ф) (шканты можно посадить на клей ПВА (в комплектацию не входит)). На стойках (3) устанавливаем эксцентрики (12ф) таким образом, чтобы стрелка указывала на ближайший торец детали. Установить втулки обувницы. Вкрутить дюбеля стяжек эксцентриковых (12ф). С помощью саморезов 3,5 x 16 (10ф) установить широкую часть направляющих (8ф) в намеченные отверстия на стойках (направляющие необходимо предварительно разъединить, потянув внутреннюю узкую часть, нажать на пластиковый рычаг. Далее вытянуть направляющую до конца) (рис 2).
2. Собираем ящик. Евровинтами (14ф) соединить детали (8), (9), (10) и (11). Выровнять по диагонали ящик и приколотить с помощью гвоздей (4ф) дно ящика (16). Прикрутить фасад ящика (2) с помощью саморезов 3,5 x 30 (9ф) и ручки кнопки с винтом (6ф). На деталях (8) и (9) в намеченные отверстия прикрепить узкую часть направляющих (12ф) с помощью саморезов 3,5 x 16 (10ф) (Рис.3).
3. Вставить эксцентрики (12ф) в отверстия на полке (6), чтобы стрелка указывала на ближайший торец детали.
4. Прикрутите опоры (5ф) к дну обувницы (5) саморезами (10ф) 3,5 x 16
5. Собираем корпус обувницы. Соединяем полку (6) и стенку (7) с помощью евровинтов (14ф). Крепим к получившейся конструкции боковые стойки (3) с помощью эксцентриковых стяжек (12ф). Далее закрепляем дно (5) с помощью евровинтов (14ф). Устанавливаем крышу обувницы (4).
6. На фасад (1) устанавливаем на саморезы 3,5 x 16 (10ф) левую и правую часть поворотного механизма (7ф). На винте устанавливаем ручку-кнопку (6ф). Между левой и правой частями поворотного механизма (7ф) устанавливаем детали (13) и (14) и аккуратно крепим их на саморезы 3,5 x 16 (10ф) (Рис.5).
7. Положите обувницу на лицо и установите заднюю стенку (15). Закрепите стенки гвоздями к стойкам (3) используя соединительную планку (17). Установить ящик на направляющие, как показано на Рис.6, задвинув ящик до полного закрытия. Установить обувницу, зафиксировать их с помощью втулок (Рис.6) вставьте стопора обувницы, чтобы она не вываливалась.
8. Вставьте полкодержатели (15ф) в нижнюю часть обувницы, поставьте на них полку (12).
9. При необходимости, через заднюю стенку (15) закрепите изделие к стене в удобном для вас месте. Дюбеля для крепления к стене входят в комплект. Закрываем эксцентрики и евровинты заглушками.

втулка

дюбель 12ф

стопор

8ф

эксцентрик 12ф

дюбель 12ф

Рис. 5

7ф

10ф

6ф

4ф

15

Тумба в прихожую «Мини» МЛ-5 с мягкой частью

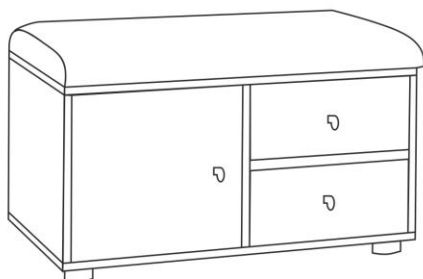

Комплектовочная ведомость

№ п/п	Наименование	Размер	Кол-во	Цвет
1	Фасад ящика	154 x 356	2	2
2	Фасад двери	334 x 356	1	2
3	Стойка левая	338 x 468	1	1
4	Стойка правая	338 x 468	1	1
5	Стойка средняя	338 x 468	1	1
6	Крыша	770 x 468	1	1
7	Дно	770 x 468	1	1
8	Перемычка	363 x 468	1	1
9	Полка	357 x 448	1	1
10	Зад ящика	304 x 100	2	1
11	Перед ящика	304 x 100	2	1
12	Бок ящика	400 x 100	4	1
13	Стенка задняя (ДВП)	766 x 366	1	
14	Дно ящика (ДВП)	335 x 398	2	
15	Сиденье мягкое	770 x 480	1	

Фурнитура

1ф	Ключ для евровинта		1
2ф	Заглушка для евровинта		8
3ф	Заглушка для эксцентрика		16
4ф	Гвозди		70
5ф	Опора регулируемая		4
6ф	Евровинт		8
7ф	Эксцентриковая стяжка (дюбель+эксцентрик)		16
8ф	Саморез 3,5 x 16		40
9ф	Направляющие шариковые 400		1 комплект
10ф	Полкодержатель		4
11ф	Шкант		6
12ф	Ручка-кнопка+винт+шайба		3
13ф	Саморез 4 x 30		10
14ф	Петля 4-х шарнирная внутренняя		2

Уважаемый покупатель! Для максимального увеличения срока эксплуатации нашей мебели необходимо соблюдать условия её хранения, правила эксплуатации и ухода за ней.

1. В мебели, имеющей крепление болтами, винтами, шурупами, при ослаблении соединений необходимо периодически их подкручивать.
2. Оберегайте мебель от механических повреждений, от попадания на ее поверхность воды, растворителей, щелочей и кислот. При случайном попадании жидкости немедленно вытереть сухой мягкой тканью.
3. При уборке мебели нельзя использовать абразивные материалы. Пользуйтесь специальными чистящими средствами. Пыль с поверхности удаляйте сухой мягкой тканью.
4. Мебель должна быть защищена от прямого попадания солнечных лучей, не должна размещаться вблизи отопительных приборов, сырых и холодных стен.
5. Мебель рекомендуется эксплуатировать в помещениях с температурой воздуха не ниже +10°C и относительной влажности 65±15%.
6. Не следует ставить на поверхность мебели горячие предметы.

Фирма-изготовитель оставляет за собой право проводить конструктивно-художественные изменения, связанные с внедрением новых материалов и технологий, направленных на повышение качества изделий.

Гарантийный срок эксплуатации мебели 24 месяца, при соблюдении условий хранения, сборки и эксплуатации. По дефектам, появившимся из-за несоблюдения правил эксплуатации и ухода за мебелью претензии не принимаются. Претензии по качеству принимаются в течении гарантийного срока эксплуатации (24 месяца), по месту покупки с предъявлением товарного чека и ярлыка с упаковки.

Рис.2



Рис.5



Рис.4

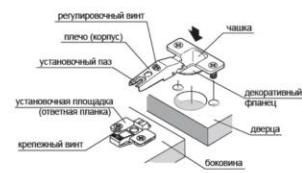

Рис.1

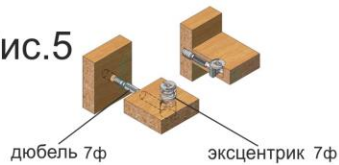

Рис.3

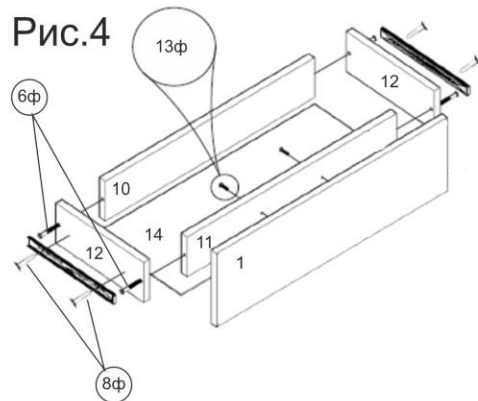

Сборку тумбы производить на ровной поверхности, предварительно ознакомившись с инструкцией.

1. Разберите шариковые направляющие (9ф) по рис.3, с помощью рычажка (9фБ). Вытащите внутреннюю направляющую на половину и нажмите на рычаг. Далее продолжите плавно вытаскивать внутреннюю часть до упора. Согласно разметке на стойках 5 и 4 с помощью саморезов 3,5 x 16 (8ф) прикрепите части направляющих (9фБ)
2. На стойке 3 в намеченное отверстие прикрепите установочные площадки петель (14ф) рис. 2 с помощью саморезов 3,5 x 16 (8ф). На фасад двери 2 установите петли (14ф) с помощью саморезов 3,5 x 16 (8ф).
3. Вкрутите дюбеля (7ф) рис. 5 в стойку (5 и 4) в перемычку (8) вставьте эксцентрики (7ф) рис. 5, таким образом чтобы стрелки указывали на ближайший торец детали. Соединяем детали.
4. В стойки (5 и 3) вставьте полкодержатели (10ф).
5. К дну (7) с помощью саморезов 3,5 x 16 закрепите опоры регулируемые (5ф).
6. В крышу (6) и дну (7) вкрутите дюбеля (7ф) и вставьте шканты (11ф). Шканты можно посадить на клей (в комплект не входит). Диаметр отверстий под дюбеля 5 мм. под шканты 7 мм.
7. Крепим конструкцию из пункта 3 и стойку (3) к дну (7). Затягиваем эксцентрики повернув их по часовой стрелке на 180 градусов.
8. Устанавливаем крышку (6) на получившуюся конструкцию. Затягиваем эксцентрики.
9. Поставте тумбу на лицевую часть и с помощью и с помощью гвоздей (4ф) крепим заднюю стенку (13). Перед тем как крепить стенку проверьте перпендикулярность стоек.
10. С помощью саморезов 4 x 30 (13ф) через крышку (6) закрепите мягкое место тумбы.
11. Собираем ящики евроинтами (6ф) соединяя детали (10), (11) и (12). Вравниваем по диагонали и приколачиваем с помощью гвоздей (4ф) дно ящика (14). Прикрутить фасады ящика (1) с помощью самореза 4 x 30 (13ф) и ручки кнопки с винтом (12ф) На деталях (12) в намеченные отверстия прикрепить узкую часть направляющих (12фА). Вставляем ящики в ответные части направляющих на тумбе, плавно задвинув ящик до полного закрытия.
12. Установите на дверь (2) ручку (12ф) и установите дверь в тумбу.
13. Закройте эксцентрики и евроинты заглушками.

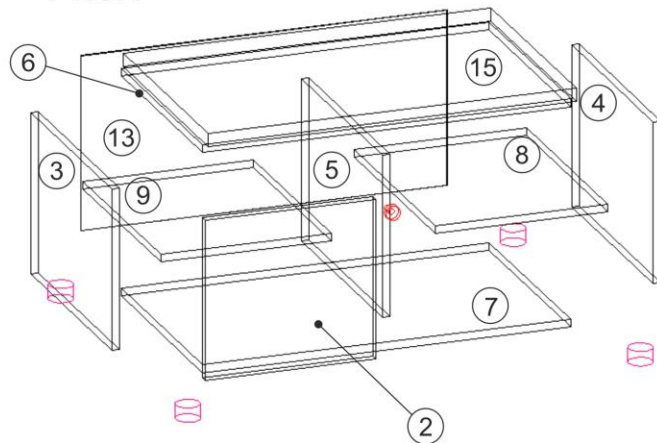
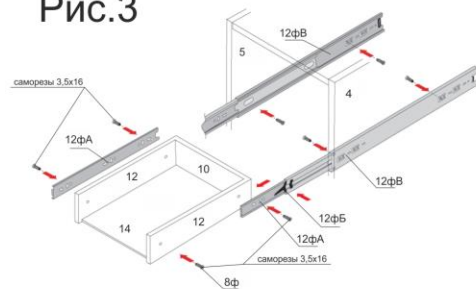
Шкаф МЛ-9

ИП Телицин А.В.

606019, Нижегородская обл.
г.Дзержинск, ул.Пирогова д, 3А
Тел. (8313) 25-18-81



Инструкция по сборке

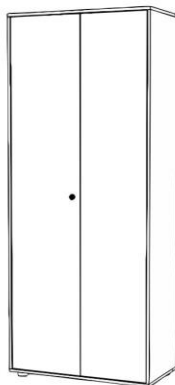

Уважаемый покупатель! Для максимального увеличения срока эксплуатации нашей мебели необходимо соблюдать условия её хранения, правила эксплуатации и ухода за ней.

1. В мебели, имеющей крепление болтами, винтами, шурупами, при ослаблении соединений необходимо периодически их подкручивать.
2. Оберегайте мебель от механических повреждений, от попадания на ее поверхность воды, растворителей, щелочей и кислот. При случайном попадании жидкости немедленно вытереть сухой мягкой тканью.
3. При уборке мебели нельзя использовать абразивные материалы. Пользуйтесь специальными чистящими средствами. Пыль с поверхности удаляйте сухой мягкой тканью.
4. Мебель должна быть защищена от прямого попадания солнечных лучей, не должна размещаться вблизи отопительных приборов, сырых и холодных стен.
5. Мебель рекомендуется эксплуатировать в помещениях с температурой воздуха не ниже +10°C и относительной влажности 65±15%.
6. Не следует ставить на поверхность мебели горячие предметы.

Фирма-изготовитель оставляет за собой право проводить конструктивно-художественные изменения, связанные с внедрением новых материалов и технологий, направленных на повышение качества изделий.

Гарантийный срок эксплуатации мебели 24 месяца, при соблюдении условий хранения, сборки и эксплуатации. По дефектам, появившимся из-за несоблюдения правил эксплуатации и ухода за мебелью претензии не принимаются. Претензии по качеству принимаются в течении гарантийного срока эксплуатации (24 месяца), по месту покупки с предъявлением товарного чека и ярлыка с упаковки.

Модульная система для прихожей «Мини-Лайт» Шкаф «МЛ-9»

Комплектовочная ведомость

Детали из ЛДСП					
Поз.	Наименование	Кол-во	Длина	Ширина	цвет
1	Крыша (дно)	2	900	468	№1
2	Стойка	2	2108	468	№1
3	Стойка средняя	1	1850	450	№1
4	Полка верхняя	1	868	450	№1
5	Полка нижняя	1	550	450	№1
6	Полка	5	302	450	№1
7	Дверь	1	2102	450	№1
8	Дверь	1	2102	410	№2
Детали из ЛХДВ					
9	Задняя стенка	2	2136	448	

Фурнитура

буква	Наименование	Изображение	Кол-во
а	Евровинт/заглушка		24/24
б	Эксцентриковая стяжка/заглушка		16/16
в	Петля вкладная		8
г	Ручка+винт+шайба пластиковая		1
д	Саморез 3,5x16		48
е	Опора		4
ж	Планка соединительная		1
з	Гвозди		80
и	штанга выдвижная 400		1
к	Саморез с прессшайбой 4,2x16		4
л	Ключ для евровинта		1

Рис.1

Эксцентриковая стяжка

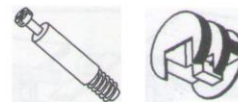

дюбель эксцентрик

Сборку производить на полу на картоне или бумаге.

Рис.2

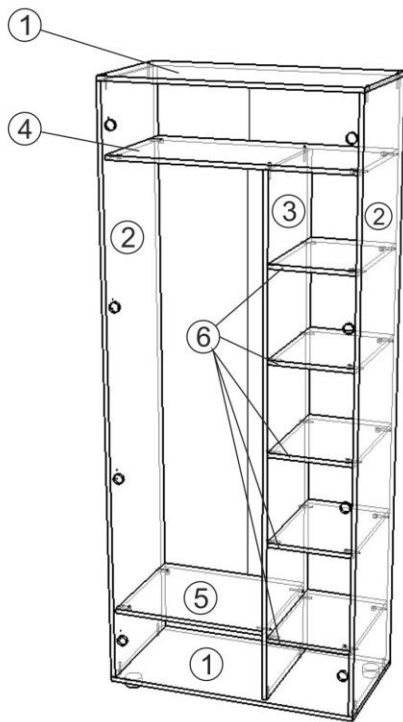

- 1) К дну шкафа (1) саморезами (д) прикручиваем опоры (е).
- 2) К стойкам шкафа (2) согласно наклкам прикручиваем ответные планки петель саморезами (д).
- 3) В глухие отверстия на стойках (2) вкручиваем дюбеля эксцентриковых стяжек.
- 4) В глухие отверстия полки верхней (4) и полок (6) вставляем эксцентрики (стрелки на эксцентриках должны быть направлены на ближайший торец детали).
- 5) Затягивая эксцентрики, соединяем стойку правую (2), полку верхнюю (4) и полки (6).
- 6) Евровинтами (а) присоединяем к собранной конструкции стойку среднюю (3).
- 7) Евровинтами (а) присоединяем к стойке средней (3) полку нижнюю (5).
- 8) Евровинтами (а) к стойке правой (2) и стойке средней (3) присоединяем крышу и дно (1).
- 9) К крыше, дну, полке верхней и полке нижней евровинтами присоединяем стойку левую.
- 10) Используя планку соединительную, гвоздями прибиваем заднюю стенку (9), проверив прямоугольность сборки.
- 11) К дверям прикручиваем петли саморезами 3,5x16.
- 10) Навешиваем двери на изделие и устанавливаем ручку (г) с помощью винта.
- 11) К полке верхней саморезами (к) крепим вешалку выдвижную.
- 12) Устанавливаем шкаф на место эксплуатации.

рис.3

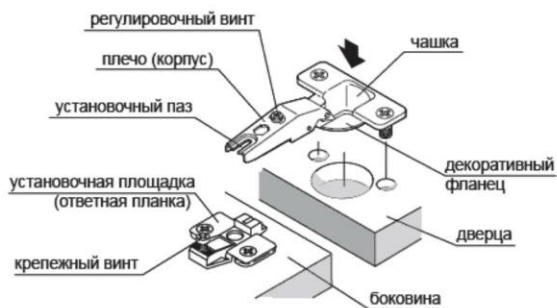

**ИП Телицин А.В.**

606019, Нижегородская обл.
г.Дзержинск, ул.Пирогова д, 3А
Тел. (8313) 25-18-81

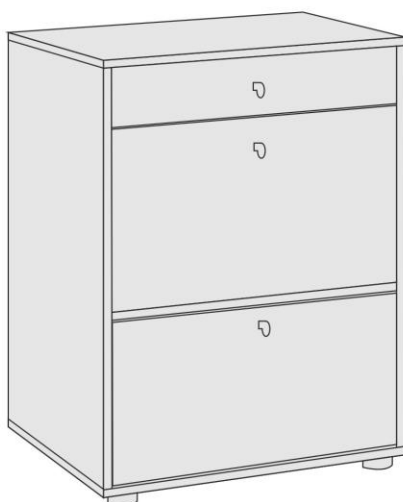
Обувница МЛ-7**Комплектовочная ведомость****Инструкция по сборке**

№ п/п	Наименование	Размер	Кол-во	Цвет
1	Фасад	588 x 340	1	2
2	Фасад ящика	588 x 120	1	2
3	Стойка	835 x 316	2	1
4	Крыша	624 x 316	1	1
5	Дно	624 x 316	1	1
6	Полка	592 x 316	1	1
8	Боковина ящика	250 x 100	1	1
9	Боковина ящика	250 x 100	1	1
10	Задняя стенка ящика	534 x 100	1	1
11	Фальш-панель ящика	534 x 100	1	1
12	Фасад	588 x 332	1	2
13	Вставка (МДФ 10 мм)	577 x 133	2	
14	Вставка (МДФ 10 мм)	577 x 83	1	
15	Задняя стенка (ДВП)	864 x 300	2	
16	Дно ящика (ДВП)	564 x 250	1	
17	Планка соединительная (пластмассовая)	L-830	1	

Фурнитура

1ф	Ключ для евровинта		1
2ф	Заглушка для евровинта		8
3ф	Заглушка для эксцентрика		8
4ф	Гвозди		50
5ф	Опора регулируемая		4
6ф	Ручка-кнопка+винт(4x25 2шт; 4x40 1шт)+шайба		3
7ф	Поворотный механизм обувницы		1 комплект
8ф	Направляющие шариковые 250		1 комплект
9ф	Саморез 3,5 x 30		2
10ф	Саморез 3,5 x 16		46
11ф	Дюбель-гвоздь 6 x 60		2
12ф	Эксцентриковая стяжка (дюбель+эксцентрик)		8
13ф	Шкант		2
14ф	Евровинт		8
15ф	Петля внутренняя		2
16ф	Магнитная защелка		1

Уважаемый покупатель! Для максимального увеличения срока эксплуатации нашей мебели необходимо соблюдать условия её хранения, правила эксплуатации и ухода за ней.

1. В мебели, имеющей крепление болтами, винтами, шурупами, при ослаблении соединений необходимо периодически их подкручивать.
2. Оберегайте мебель от механических повреждений, от попадания на ее поверхность воды, растворителей, щелочей и кислот. При случайном попадании жидкости немедленно вытереть сухой мягкой тканью.
3. При уборке мебели нельзя использовать абразивные материалы. Пользуйтесь специальными чистящими средствами. Пыль с поверхности удаляйте сухой мягкой тканью.
4. Мебель должна быть защищена от прямого попадания солнечных лучей, не должна размещаться вблизи отопительных приборов, сырых и холодных стен.
5. Мебель рекомендуется эксплуатировать в помещениях с температурой воздуха не ниже +10°C и относительной влажностью 65±15%.
6. Не следует ставить на поверхность мебели горячие предметы.

Фирма-изготовитель оставляет за собой право проводить конструктивно-художественные изменения, связанные с внедрением новых материалов и технологий, направленных на повышение качества изделий.

Гарантийный срок эксплуатации мебели 24 месяца, при соблюдении условий хранения, сборки и эксплуатации. По дефектам, появившимся из-за несоблюдения правил эксплуатации и ухода за мебелью претензии не принимаются. Претензии по качеству принимаются в течении гарантийного срока эксплуатации (24 месяца), по месту покупки с предъявлением товарного чека и ярлыка с упаковки.

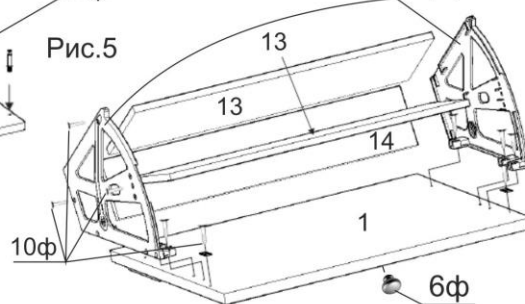
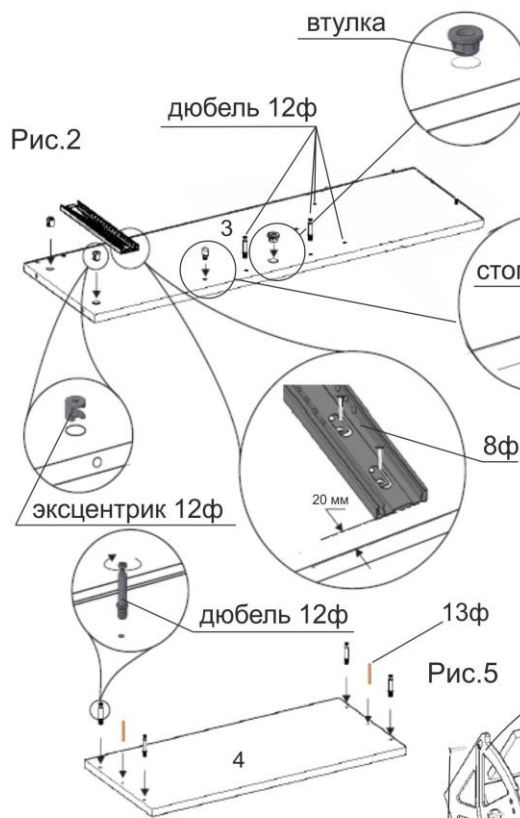
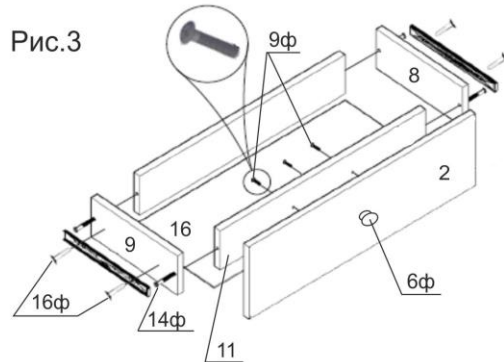
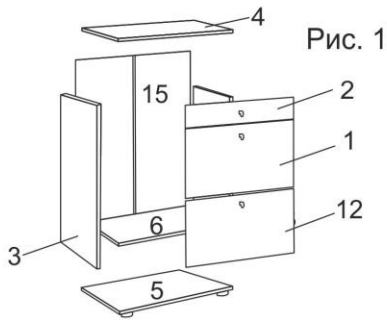

1. В глухие отверстия крышки (4) вкрутить дюбеля стяжек эксцентриковых (12ф) и вставить в средние отверстия шканты деревянные (13ф) (шканты можно посадить на клей ПВА (в комплектацию не входит)). На стойках (3) устанавливаем эксцентрики (12ф) таким образом, чтобы стрелка указывала на ближайший торец детали. Установить втулки обувницы. Вкрутить дюбеля стяжек эксцентриковых (12ф). С помощью саморезов 3,5 x 16 (10ф) установить широкую часть направляющих (8ф) в намеченные отверстия на стойках (направляющие необходимо предварительно разъединить, потянув внутреннюю узкую часть, нажать на пластиковый рычаг. Далее вытянуть направляющую до конца) (рис 2).
2. Собираем ящик. Евровинтами (14ф) соединить детали (8), (9), (10) и (11). Выровнять по диагонали ящик и приколлотить с помощью гвоздей (4ф) дно ящика (16). Прикрутить фасад ящика (2) с помощью саморезов 3,5 x 30 (9ф) и ручки кнопки с винтом (6ф). На деталях (8) и (9) в намеченные отверстия прикрепить узкую часть направляющих (12ф) с помощью саморезов 3,5 x 16 (10ф) (Рис.3).
3. Вставить эксцентрики (12ф) в отверстия на полке (6), чтобы стрелка указывала на ближайший торец детали.
4. Прикрутите опоры (5ф) к дну обувницы (5) саморезами (10ф) 3,5 x 16. В намеченные отверстия на дне (5) закрепить ответные планки петель (15ф) С помощью саморезов (10ф). На полку (6) закрепить в намеченные отверстия магнитную защелку (16ф) саморезами (10ф).
5. Собираем корпус обувницы. Соединяем полку (6) и стенку (7) с помощью евровинтов (14ф). Крепим к получившейся конструкции боковые стойки (3) с помощью эксцентриковых стяжек (12ф). Далее закрепляем дно (5) с помощью евровинтов (14ф). Устанавливаем крышку обувницы (4).
6. На фасад (1) устанавливаем на саморезы 3,5 x 16 (10ф) левую и правую часть поворотного механизма (7ф). На винте устанавливаем ручку-кнопку (6ф). Между левой и правой частями поворотного механизма (7ф) устанавливаем детали (13) и (14) и аккуратно крепим их на саморезы 3,5 x 16 (10ф) (Рис.5).
7. Положите обувницу на лицо и установите заднюю стенку (15). Закрепите стенки гвоздями к стойкам (3) используя соединительную планку (17). Установить ящик на направляющие, как показано на рис.6, задвинув ящик до полного закрытия. Установить обувницы, зафиксировать их с помощью втулок (Рис.6) вставьте стопора обувницы, чтобы она не вываливалась.
8. Устанавливаем петли (15ф) на фасад (12) саморезами (10ф). Крепим ответную планку от магнитной защелки. Устанавливаем фасад на обувницу и крепим к нему ручку (6ф).
9. При необходимости, через заднюю стенку (15) закрепите изделие к стене в удобном для вас месте. Дюбеля для крепления к стене входят в комплект. Закрываем эксцентрики и евровинты заглушками.

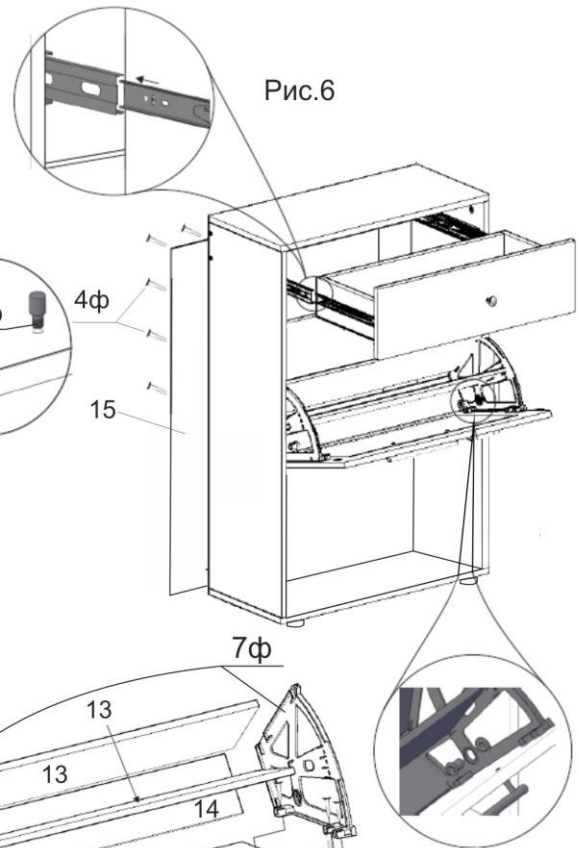

Обувница МЛ-8

ИП Телицин А.В.

606019, Нижегородская обл.
г.Дзержинск, ул.Пирогова д, 3А
Тел. (8313) 25-18-81

Инструкция по сборке

Уважаемый покупатель! Для максимального увеличения срока эксплуатации нашей мебели необходимо соблюдать условия её хранения, правила эксплуатации и ухода за ней.

- В мебели, имеющей крепление болтами, винтами, шурупами, при ослаблении соединений необходимо периодически их подкручивать.
- Оберегайте мебель от механических повреждений, от попадания на ее поверхность воды, растворителей, щелочей и кислот. При случайном попадании жидкости немедленно вытереть сухой мягкой тканью.
- При уборке мебели нельзя использовать абразивные материалы. Пользуйтесь специальными чистящими средствами. Пыль с поверхности удаляйте сухой мягкой тканью.
- Мебель должна быть защищена от прямого попадания солнечных лучей, не должна размещаться вблизи отопительных приборов, сырых и холодных стен.
- Мебель рекомендуется эксплуатировать в помещениях с температурой воздуха не ниже +10°C и относительной влажности 65±15%.
- Не следует ставить на поверхность мебели горячие предметы.
Фирма-изготовитель оставляет за собой право проводить конструктивно-художественные изменения, связанные с внедрением новых материалов и технологий, направленных на повышение качества изделий.
Гарантийный срок эксплуатации мебели 24 месяца, при соблюдении условий хранения, сборки и эксплуатации. По дефектам, появившимся из-за несоблюдения правил эксплуатации и ухода за мебелью претензии не принимаются. Претензии по качеству принимаются в течении гарантийного срока эксплуатации (24 месяца), по месту покупки с предъявлением товарного чека и ярлыка с упаковки.

ИП Телицин А.В.

606019, Нижегородская обл.
г.Дзержинск, ул.Пирогова д, 3А
Тел. (8313) 25-18-81

Инструкция по сборке

Уважаемый покупатель! Для максимального увеличения срока эксплуатации нашей мебели необходимо соблюдать условия её хранения, правила эксплуатации и ухода за ней.

- В мебели, имеющей крепление болтами, винтами, шурупами, при ослаблении соединений необходимо периодически их подкручивать.
- Оберегайте мебель от механических повреждений, от попадания на ее поверхность воды, растворителей, щелочей и кислот. При случайном попадании жидкости немедленно вытереть сухой мягкой тканью.
- При уборке мебели нельзя использовать абразивные материалы. Пользуйтесь специальными чистящими средствами. Пыль с поверхности удаляйте сухой мягкой тканью.
- Мебель должна быть защищена от прямого попадания солнечных лучей, не должна размещаться вблизи отопительных приборов, сырых и холодных стен.
- Мебель рекомендуется эксплуатировать в помещениях с температурой воздуха не ниже +10°C и относительной влажности 65±15%.
- Не следует ставить на поверхность мебели горячие предметы.
Фирма-изготовитель оставляет за собой право проводить конструктивно-художественные изменения, связанные с внедрением новых материалов и технологий, направленных на повышение качества изделий.
Гарантийный срок эксплуатации мебели 24 месяца, при соблюдении условий хранения, сборки и эксплуатации. По дефектам, появившимся из-за несоблюдения правил эксплуатации и ухода за мебелью претензии не принимаются. Претензии по качеству принимаются в течении гарантийного срока эксплуатации (24 месяца), по месту покупки с предъявлением товарного чека и ярлыка с упаковки.

Обувница МЛ-8

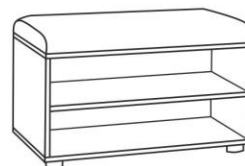

Комплектовочная ведомость

ЛДСП 16					
Поз.	Наименование	Кол-во	Длина	Ширина	цвет
1	Крыша	1	770	468	№1
2	Дно	1	770	468	№1
3	Стойка	2	338	468	№1
4	Щит горизонтальный	1	738	468	№2
ЛХДФ					
5	Задняя стенка	1	368	768	
Мягкое					
6	Мягкая часть (отдельная упаковка)	1	770	470	

Фурнитура

Поз.	Наименование	Кол-во
	Евровинт 6x50/заглушка	4/4
	Ключ для евровинта	1
	Стяжка эксцентриковая ST01/46	8
	Заглушка эксцентрика	8
	Шкант 8x30	4
	Опора	4
	Саморез 3,5x16	16
	Саморез 4x30	6
	Гвозди	30

Обувница МЛ-8

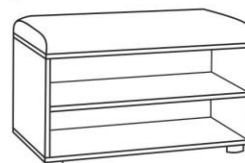

Комплектовочная ведомость

ЛДСП 16					
Поз.	Наименование	Кол-во	Длина	Ширина	цвет
1	Крыша	1	770	468	№1
2	Дно	1	770	468	№1
3	Стойка	2	338	468	№1
4	Щит горизонтальный	1	738	468	№2
ЛХДФ					
5	Задняя стенка	1	368	768	
Мягкое					
6	Мягкая часть (отдельная упаковка)	1	770	470	

Фурнитура

Поз.	Наименование	Кол-во
	Евровинт 6x50/заглушка	4/4
	Ключ для евровинта	1
	Стяжка эксцентриковая ST01/46	8
	Заглушка эксцентрика	8
	Шкант 8x30	4
	Опора	4
	Саморез 3,5x16	16
	Саморез 4x30	6
	Гвозди	30

Рис.1



Рис.2

Эксцентриковая стяжка

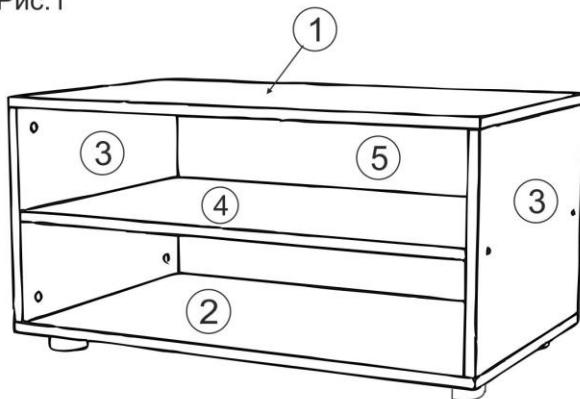
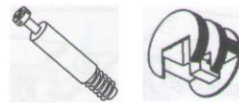

дюбель эксцентрик

Сборку обувницы производить на полу на картоне или бумаге.

- .1) К дну (2) саморезами 3,5x16 присоединяем опоры.
- 2) К крыше (1) саморезами 4x25 сквозь отверстия крепим мягкую часть тумбы.
- 3) Соединяем евровинтами щит горизонтальный (4) со стойками (3) тумбы.
- 4) В глухие отверстия d5 крыши (1) и дна (2) тумбы вкручиваем дюбеля эксцентрика.
- 5) В глухие отверстия d7,5мм забиваем шканты.
- 6) В стойки (3) тумбы устанавливаем эксцентрики (стрелка на эксцентрике должна быть направлена на ближайший торец детали).
- 7) Соединяем стойки тумбы с крышей и дном, затягивая эксцентрики.
- 8) Прибиваем гвоздями заднюю стенку, предварительно проверив прямоугольность сборки.

Рис.1



Рис.2

Эксцентриковая стяжка

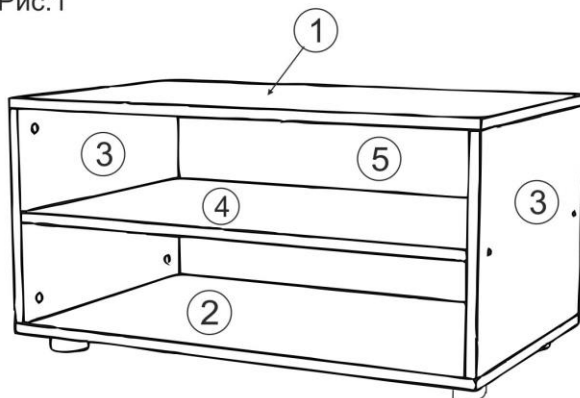
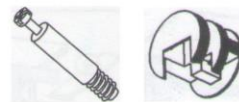

дюбель эксцентрик

Сборку обувницы производить на полу на картоне или бумаге.

- .1) К дну (2) саморезами 3,5x16 присоединяем опоры.
- 2) К крыше (1) саморезами 4x25 сквозь отверстия крепим мягкую часть тумбы.
- 3) Соединяем евровинтами щит горизонтальный (4) со стойками (3) тумбы.
- 4) В глухие отверстия d5 крыши (1) и дна (2) тумбы вкручиваем дюбеля эксцентрика.
- 5) В глухие отверстия d7,5мм забиваем шканты.
- 6) В стойки (3) тумбы устанавливаем эксцентрики (стрелка на эксцентрике должна быть направлена на ближайший торец детали).
- 7) Соединяем стойки тумбы с крышей и дном, затягивая эксцентрики.
- 8) Прибиваем гвоздями заднюю стенку, предварительно проверив прямоугольность сборки.