

# ПАСПОРТ

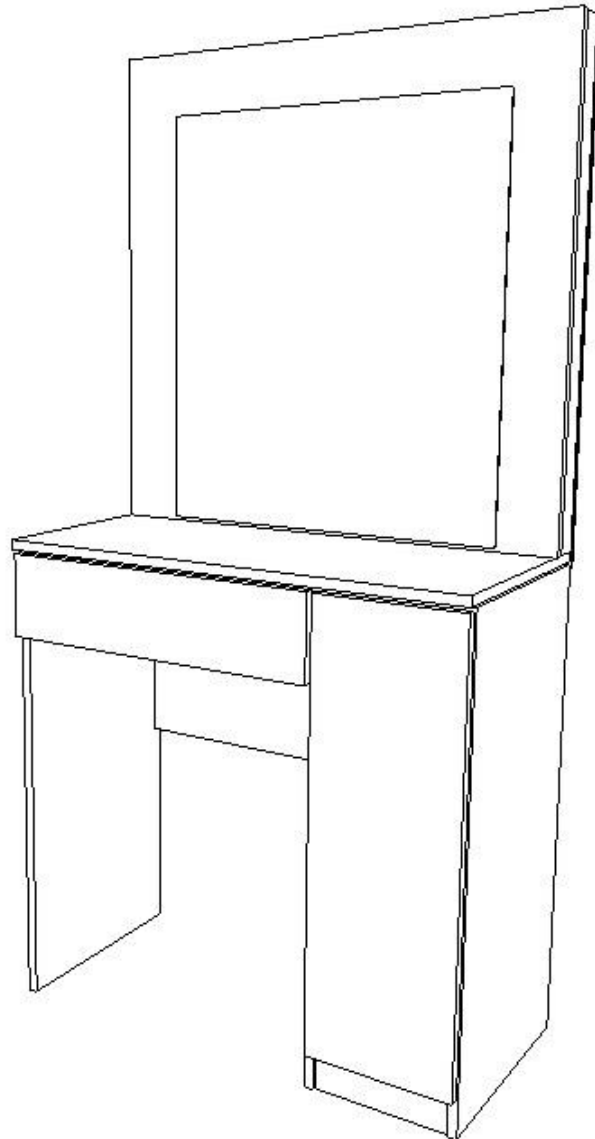

ГРИМЕРНЫЙ СТОЛ / МОДЕЛЬ ГС1БД80





В 1600 / Ш 800 / Г 400

**Внимание:** При получении мебели необходимо полностью проверить комплектность получаемых деталей и фурнитуры. Сборку следует начинать с ознакомления со спецификацией, в которой подробно указан состав и количество деталей.

**Для сборки понадобится:** Шуруповёрт или отвёртка крестовая, молоток.

<b>Комплектовочная ведомость на материалы</b>			размер	Кол-во
1	Сторона левая	ЛДСП 16	784x380	1
2	Сторона левая внутренняя	ЛДСП 16	784x380	1
3	Сторона правая	ЛДСП 16	784x380	1
4	Царга	ЛДСП 16	532x400	1
5	Соединительная планка нижн.	ЛДСП 16	218x70	2
6	Соединительная планка верхн.	ЛДСП 16	218x50	2
7	Столешница	ЛДСП 16	800x400	1
8	Стенка задняя ящика центр.	ЛДСП 16	474x100	1
9	Стенка передняя ящика центр.	ЛДСП 16	474x100	1
10	Боковая стенка ящика левая	ЛДСП 16	300x100	1
11	Боковая стенка ящика правая	ЛДСП 16	300x100	1
12	Нижняя полка	ЛДСП 16	218x380	1
13	Съемные полки	ЛДСП 16	216x370	2
14	Фасад ящика	ЛДСП 16	545x137	1
15	Дверка	ЛДСП 16	720x246	1
16	Дно ящика	ДВПО 3	297x503	1
17	Задник тумбы	ДВПО 3	247x750	1
18	Короб с зеркалом и электр.		800x800	1
<b>Комплектовочная ведомость на фурнитуру</b>				
19	Розетка	установлен		1
20	Выключатель	установлен		1
21	Провод с вилкой	установлен		1
22	Направляющая д/ящ	установлен	35x300	1
23	Подпятник	установлен		6
24	Скотч	установлен		
25	Евровинт		7x50	24
26	Заглушка евровинта			24
27	Эксцентрик			6
28	Саморез желтый		3x12	7
29	Саморез желтый для фасада		3,5x25	3

30	Гвозди мебельные		1x17	50
31	Лампы светодиодные		E14	10
32	Ключ шестигранный для евров			1
33	Проставки для зазоров 3мм	ДВПО 3		2
34	Ручка «скоба»	хром		2
35	Винт потай для ручки		4x20	4
36	Петля мебельная быстросъемная с доводчиком			2
37	Саморез		3,5x16	8
38	Полкодержатели			8
39	Стекло на столешницу	4мм	800x333	1

Сборку рекомендуется производить с помощью специалиста, так как неправильная сборка может привести к нежелательным последствиям. Для сборки вам понадобится крестовая отвертка и молоток.

Перед сборкой самостоятельно без навыков, рекомендуем посмотреть следующее ролики в интернете:

- 1) «Установка фасадов на выдвигаемые ящики»
- 2) «Как быстро снять и установить ящик на шариковых направляющих»
- 3) «Установка мебельной петли»

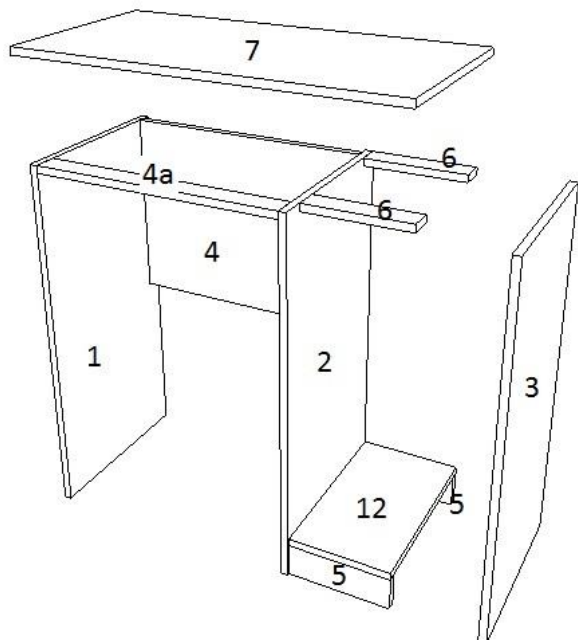

### Сборка стола

1) С помощью евровинта **25** соединить стороны **2** и **3** используя соединительные планки **5** и **6**, одновременно устанавливайте нижнюю полку **12**

2) Установите полкодержатели **38** в отверстия внутри стенок.

3) Соединить сторону **1** и **2** с царгой **4** и соединительной планкой **4а**

4) Вкрутить шток (6 шт) эксцентрика **27** в столешницу **7**.

5) Вставить ответную часть (цилиндрической формы) эксцентрика **27** в детали **1, 2, 3** стрелочкой вверх.

6) Соединить столешницу **7** с деталями **1, 2, 3** и затянуть эксцентрики.

### Сборка Ящика и дверки

**Внимание:** у передней стороны ящика наклеен скотч и есть отверстия для крепления фасада

7) Ящик: соедините детали **10,8,11,9** с помощью евровинтов **25** (полосьями ящика наружу)

8) Переверните ящик кромкой вниз и прибейте дно **16** гвоздями **30** с шагом не менее 5-7 см. отступая от края 7-8 мм.

9) Сборка двери **15**: Прикрутите к дверке мебельные петли **36** саморезами **37** (советуем посмотреть видео в интернете: «как установить мебельные петли»)

10) Для удобства крепления дверки положите стол на правый бок, положите рядом дверку **15** (соблюдайте зазоры 3мм между дверкой и столом, а так же между дверкой и столешницей

**7** используйте проставки **33**)

11) Прикрутите петли к правой стенки стола саморезами **37**

12) Поставьте стол прямо и настройте дверку с помощью регулировочных винтов.

13) Прикрутите ручку **34** к дверке с помощью винта **35**

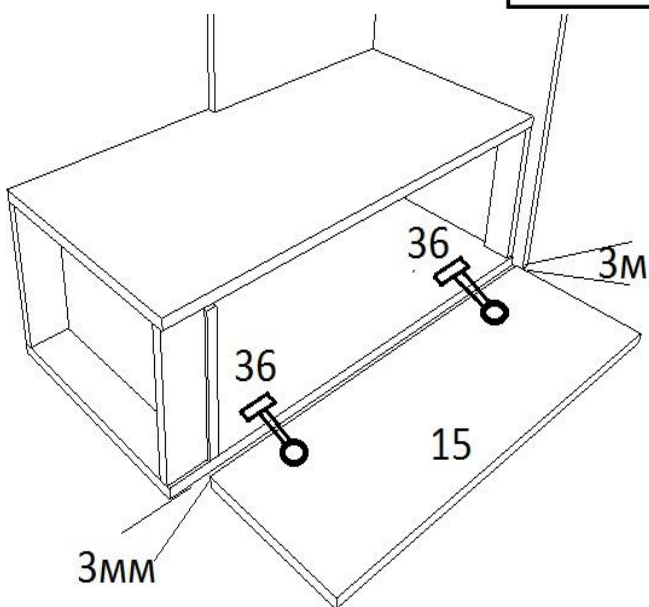

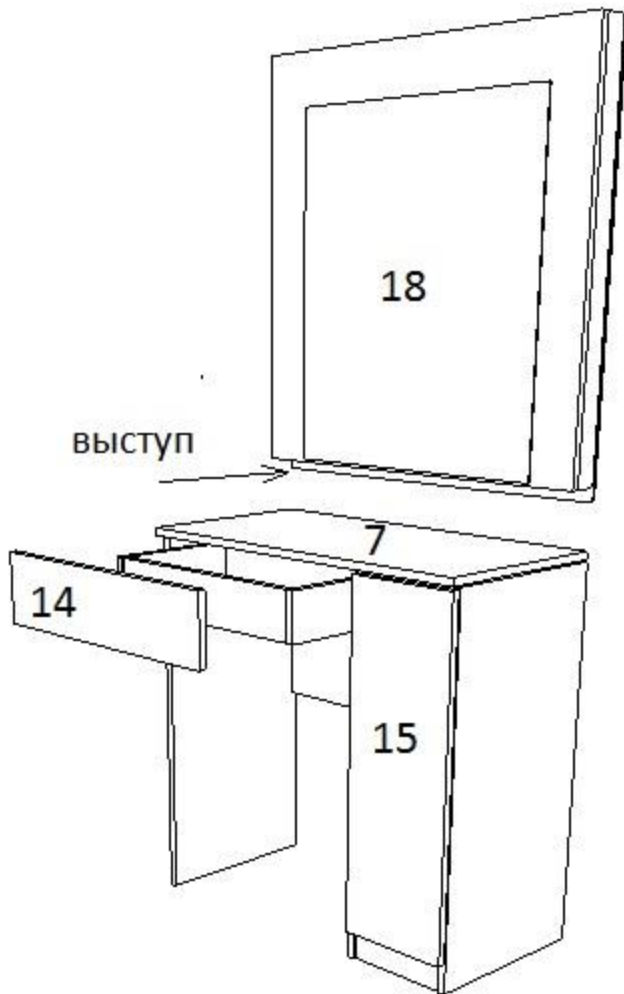

- 14) Установите ровно зеркало **18** на стол и прижмите выступ к столешнице **7**
- 15) Прикрутите выступ к столешнице **7** с помощью саморезов **28**
- 16) Через низ столешнице **7** вкрутите два евровинта **25**
- 17) Вставьте по полозьям ящик: Чтобы правильно вставить ящик советуем вам посмотреть видео в интернете «как быстро снять и установить ящик на шариковых направляющих»
- 18) К фасаду **14** прикрутите железную ручку **34** с помощью винтов **35**
- 19) Отклейте ленту скотча от передней стенки ящика.
- 20) Приклейте фасад **14** к ящику оставляя зазор между фасадом и столешницей 3 мм ( используйте проставки **33** ) а так же оставьте зазор между фасадом ящика и дверкой после чего откройте ящик и надавливая на фасад закрепите его с помощью саморезов **29** через переднюю стенку ящика. ( для правильной установки фасада советуем посмотреть видео в интернете: «как установить фасад на ящик» )
- 21) Прибейте заднюю стенку тумбы гвоздями с шагом 20 см.
- 22) Установите съемные полочки **13** на полкодержатели.
- 23) Стол готов! Вкрутите лампочки в патроны без усилия и вставьте шнур с вилкой в вашу розетку.