

К сведению покупателя

Для удобства транспортировки и предохранения от повреждений мебель поставляется в разобранном виде. На каждом пакете имеется маркировка с указанием названия изделия. Для крепления фурнитуры на деталях имеются отверстия и наклейки.

Правила эксплуатации и ухода за мебелью

1. Мебель не следует устанавливать на неровном полу, близко к сырým и холодным стенам. При установке мебели вблизи от нагревательных или отопительных приборов их поверхности должны быть защищены от нагрева.
2. Не допускать сильных перепадов температур. Оптимальная температура эксплуатации мебели от +2°С до +35°С и относительной влажностью воздуха 45-70%.
3. Более низкая или высокая температура может привести к отслоению кромочного материала, плёнки ПВХ (при наличии в изделии МДФ, облицованных плёнкой ПВХ). Избегать попадания прямых солнечных лучей на изделие. Не следует ставить на поверхность горячие предметы температурой выше 65°С, в связи с возможным возникновением пятен и других дефектов. Обязательно использовать теплоизолирующую прокладку.
4. Во избежании набухания щитов на поверхности мебели, не допускать попадания воды. Попавшую на стол жидкость следует немедленно удалить салфеткой. Длительный контакт жидкости с мебелью может привести к дефектам.
5. Поверхность мебели разрешается чистить влажной тканью с последующей протиркой насухо, а также использовать специальные средства по уходу за мебелью. Запрещается применять эфир, ацетон, бензин и т.д. Лицевую фурнитуру следует чистить мягкими тканями с применением хозяйственного мыла, после чего вытирать насухо. Не использовать средства, содержащие абразивные материалы (наждачную бумагу, соду и др.). Зеркала и стекла рекомендуется протирать предназначенными для этого средствами.
6. В процессе эксплуатации, при необходимости, произведите регулировку петель, подтяните ослабленные узлы резьбовых соединений.
7. На крышки рабочих столов и полки не допускается прикладывать нагрузку более 30кг.
8. Не допускаются воздействие о поверхность мебели твёрдыми и острыми предметами.
9. При наличии в изделии деталей МДФ, рекомендуем установить принудительную вытяжку в зоне установки плиты. Исключить близкое расположение осветительных и нагревательных приборов (не ближе 200мм), а также попадания прямых солнечных лучей, во избежании деформации, отслоения или изменения оттенка облицовочного покрытия.
10. При наличии в изделии деталей с фотопечатью, исключить малейшее механическое воздействие на рисунок. Запрещено использовать при уборке средства, содержащие любые органические растворители, а также абразивные вещества. Запрещено приклеивать на рисунок скотч, т.к. следы от скотча удаляются только растворителем.
11. На дефекты, возникшие из-за несоблюдения требований данных правил, гарантия не распространяется и претензии не принимаются.

Рекламации принимаются при наличии следующей информации:

- дата упаковки, артикул изделия (см. упаковочный ярлык).



ГАРАНТИЙНЫЙ ТАЛОН

- Изготовитель гарантирует соответствие мебели требованиям ТР ТС 025/2012, ГОСТ 16371-2014 «Мебель. Общие технические условия.» при соблюдении условий транспортировки, хранения, эксплуатации и рекомендаций по уходу за мебелью.
- Претензии по комплектности, качеству и отклонениям, при которых сборка невозможна, должны предъявляться в магазин, где была приобретена мебель.
- Все гарантийные работы производятся только при предъявлении настоящего гарантийного талона.
- Гарантийный срок эксплуатации изделия 24 месяца со дня продажи мебели.

Гарантийный талон действует только при наличии чека о покупке изделия.

Срок службы изделия 10лет.

Гарантийное обслуживание не производится:

- При наличии дефектов, появившихся из-за несоблюдения потребителем условий транспортирования, хранения, сборки, эксплуатации и рекомендаций по уходу за мебелью.
- В связи с постоянной работой по усовершенствованию изделий, в конструкцию могут быть внесены изменения, не отражённые в настоящей инструкции.

Наш сайт: www.mebelomsk.com

СПАСИБО ЗА ПОКУПКУ!



**ОМСК
МЕБЕЛЬ**

644009, Россия, г. Омск,
ул. Лермонтова, д.192.
(3812) 368-000, 368-555
www.mebelomsk.com

Инструкция по сборке СИТИ-5 Стол письменный Артикул: Ст111.0

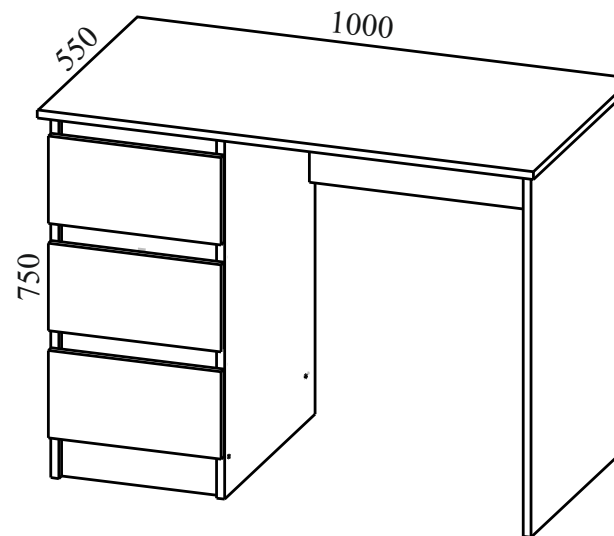

Габаритные размеры: ширина - **1000 мм**, высота - **750 мм**, глубина - **550 мм**.

Правила сборки

Уважаемые покупатели! Срок эксплуатации мебели зависит от правильности сборки. Поэтому рекомендуем доверить сборку специалисту. Если Вы все-таки приняли решение собрать мебель самостоятельно - настоятельно рекомендуем руководствоваться данной инструкцией.

Уважаемый Покупатель, ваши замечания и пожелания направляйте по адресу qc@mebelomsk.com, они будут рассмотрены в **кратчайшие сроки!**

Нам важно ваше мнение!

Сборку следует производить на ровном полу, покрытом тканью или бумагой во избежание повреждения кромок и загрязнения мебели. Сборку корпуса рекомендуется производить в горизонтальном положении, устанавливая детали лицевыми кромками вниз. Необходимо соблюдать осторожность, чтобы не повредить лакированные поверхности. В сборке крупногабаритных изделий должны участвовать не менее двух человек. Детали при сборке необходимо закреплять прочно, не допуская их качания. Сборку производить последовательно согласно инструкции.

СИТИ-5 Стол письменный Ст111.0

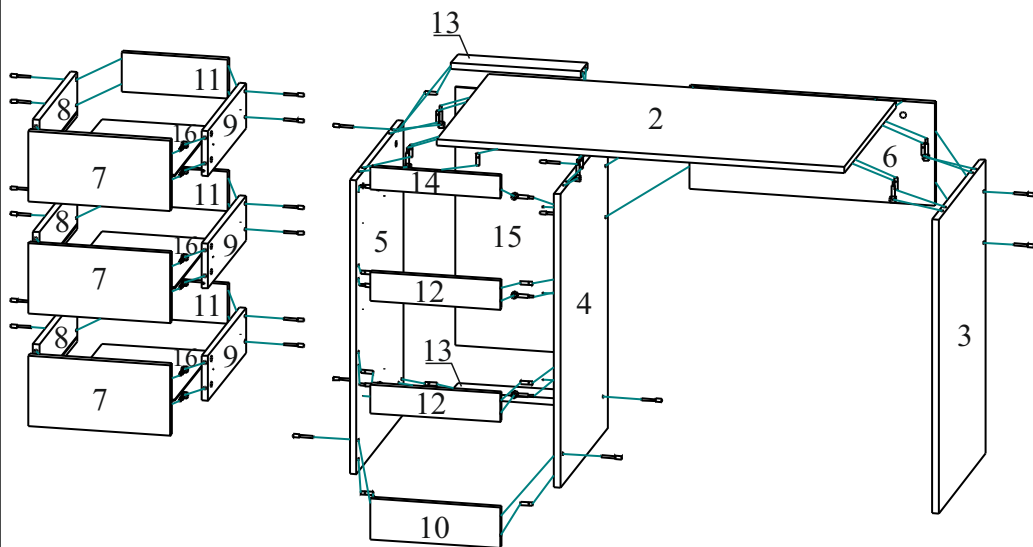

Детали и комплектующие

№	Наименование детали	Размер	Кол-во	Пакет №
1	Внешний вид изделия (см. титульный лист)			
2	Крышка	1000*550	1шт.	1
3	Бок правый	734*502	1шт.	1
4	Бок правый тумбы	734*502	1шт.	1
5	Бок левый тумбы	734*502	1шт.	1
6	Стенка жёсткости	602*256	1шт.	1
7	Фасад ящика	348*176	3шт.	1
8	Бок ящика левый	402*112	3шт.	1
9	Бок ящика правый	402*112	3шт.	1
10	Залицовка	318*102	1шт.	1
11	Стенка задняя ящика	260*98	3шт.	1
12	Планка	318*72	2шт.	1
13	Планка жёсткости	318*72	2шт.	1
14	Планка	318*56	1шт.	1
15	Стенка задняя ХДФ	646*348	1шт.	1
16	Дно ящика ХДФ	405*272	3шт.	1
17	Комплект фурнитуры			2

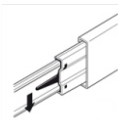

Направляющие разъединяются с помощью нажатия пластикового рычажка при вытягивании внутреннего полоза.

	Наименование	Кол-во	Вид
А	Евровинт 7,0*50	22шт.	
Б	Заглушка для евровинта	22шт.	
В	Ключ для евровинта	1шт.	
Г	Стяжка эксцентриковая, винтовая резьба	26к-в	
Д	Заглушка для стяжки эксцентриковой	26шт.	
Е	Шкант 08*30	17шт.	
Ж	Направляющие полного выдвижения L=400мм	3к-та	
З	Шайба мебельная металлическая	18шт.	
И	Держатель задней стенки	18шт.	
К	Саморез 3,0*20	36шт.	
Л	Саморез 3,5*16	36шт.	
М	Подпятник	6шт.	
Н	Гвоздь 2,0*20	12шт.	

Сборка.

На бока левый/правый тумбы и крышку устанавливаются шканты и штоки эксцентриков, на фасады ящиков - штоки эксцентриков.

Подпятники крепятся гвоздями 2,0*20 к бокам (по 2 шт.).

Направляющие полного выдвижения L=400мм, крепятся по наколкам к бокам тумбы и бокам ящиков саморезами 3,5*16, присадочное отверстие считать первое от фасада, направляющим - второе отверстие.

Сборку мебели начинаем после установки направляющих.

Бока левый/правый тумбы крепятся к планке 318*56 стяжками эксцентриковыми, к планке 318*72 - стяжками эксцентриковыми и шкантами, залицовке и планке жёсткости - евравинтами и шкантами.

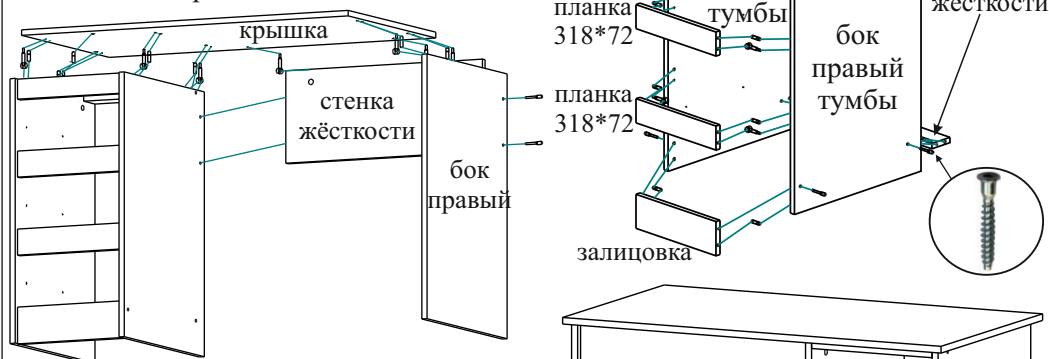

Стенка жёсткости крепится к боку правому и боку правому тумбы евравинтами.

Крышка крепится к боку правому и боку левому/правому тумбы стяжками эксцентриковыми и шкантами, к стенке жёсткости - стяжками эксцентриковыми, к планке 318*56 - шкантом.

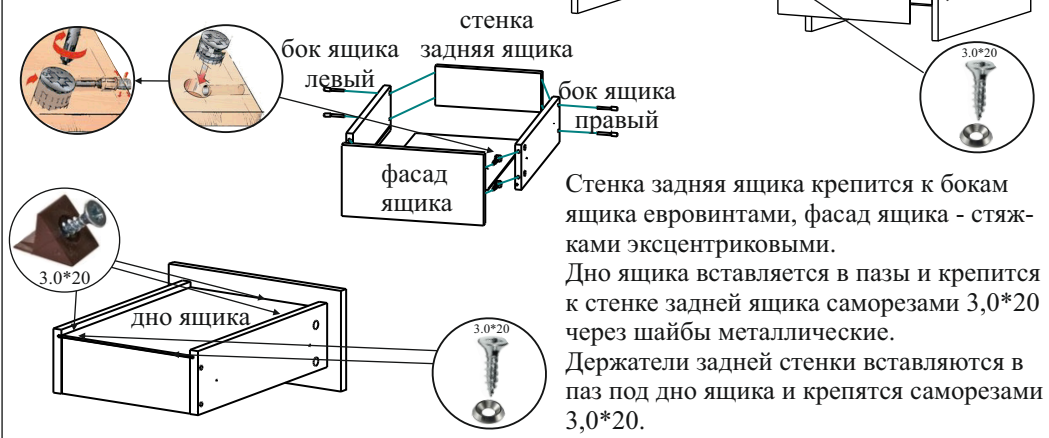

Стенка задняя ящика крепится к бокам ящика евравинтами, фасад ящика - стяжками эксцентриковыми.

Дно ящика вставляется в пазы и крепится к стенке задней ящика саморезами 3,0*20 через шайбы металлические.

Держатели задней стенки вставляются в паз под дно ящика и крепятся саморезами 3,0*20.