

Паспорт Изделия
Инструкция по сборке и эксплуатации мебели
Обувница универсальная
860(Ш) x 355(Г) x 430(В)

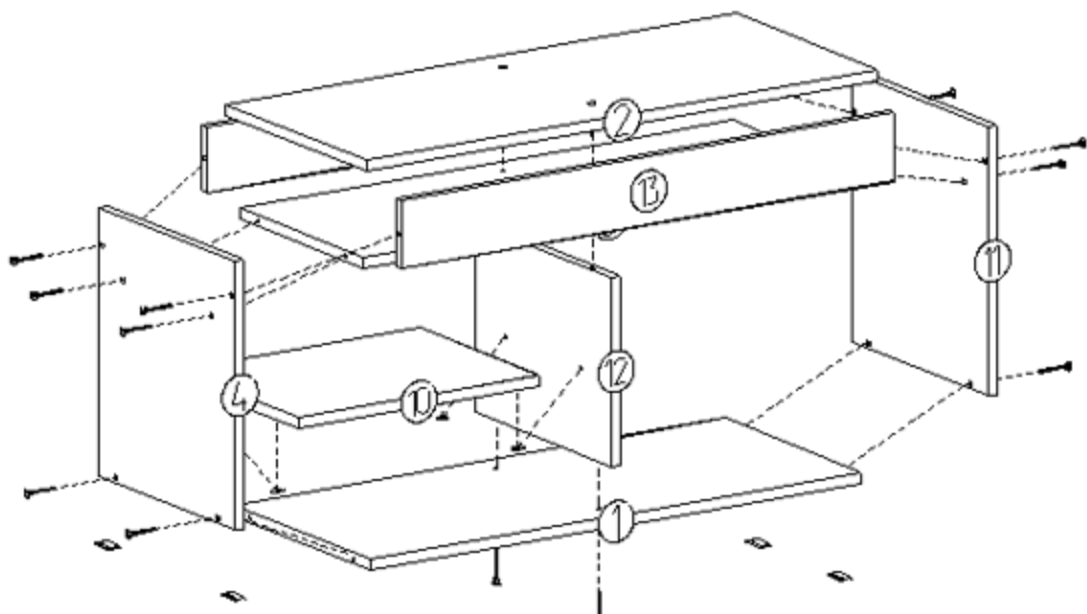

Комплектовочная ведомость на детали

Комплектовочная ведомость на фурнитуру

№	Наименование	Размер, мм	Кол-во
1	Дно	828x341	1
2	Крышка	860x354	1
3	Полка	828x310	1
4,11	Боковина	389x341	2
10	Полка	403x295	1
12	Стойка	274x341	1
13	Вязка лицевая	99x828	1
14	Вязка под петлю	95x828	1

№	Наименование	Кол-во
1	Шуруп 3,5x16	16
2	Монтажный уголок № 1	2
3	Петля карточная 50x30	3
4	Конфирмат 7.0x50	16
5	Полкодержатель	4
6	Подпятник под гвоздь	4
7	Заглушка для конфирмата	16

Внимание: Производитель рекомендует Вам производить сборку с помощью специалиста, так как неправильная сборка может привести к нежелательным последствиям. Данная инструкция даст Вам необходимую информацию и рекомендации по сборке, порядка которой просим Вас придерживаться. Перед сборкой необходимо внимательно ознакомиться с инструкцией, проверить комплектность фурнитуры и разобрать её по назначению. Заранее выбрать место установки комплекта. Вскрыть пакеты и прикрепить фурнитуру по наклейкам. Детали в пакетах полностью соответствуют комплектовочной ведомости на детали.

1. Прикрутить к Дну №1 – стойки №12 и боковины №4, №11 с помощью конфирматов №4 (устанавливая стойку №12 – вы можете выбрать с какой стороны будет полка №10).
2. Присоединить к конструкции полку №3, используя конфирматы №2.
3. Присоединить вязку лицевую №13 и вязку под петлю №14 к боковинам №4 и №11, используя конфирматы №2. Установить монтажный уголок №1 – соединив полку №3 и вязку №13 и №14 внутри, по центру конструкции.
4. Я Прибить на Дно – Подпятник-гвоздь. Отступ от края 20мм
5. Установить карточные петли на вязку №14 используя шуруп 3,5x16. Две петли по краю и одна по центру.
6. Прикрутить мягкую крышку к петлям при помощи шурупов №1 – ровно по краю.

Правила эксплуатации и инструкции по уходу за мебелью

Для поддержания надлежащего внешнего вида и долговечности мебели рекомендуется соблюдать следующие правила.

1. Мебельная продукция должна эксплуатироваться в сухих и теплых помещениях, имеющих отопление и вентиляцию, при температуре воздуха от +10С до +40С, относительной влажности 45-70%.
2. Устанавливать мебельную продукцию рекомендуется не менее 50-60см от источника тепла во избежание ускоренного старения покрытия и деформации мебельных панелей.
3. Все поверхности мебельной продукции требуются оберегать от попадания влаги во избежание разбухания панелей, отклеивания кромок на торцевых поверхностях.
4. Изделия необходимо устанавливать на ровных поверхностях.
5. По мере загрязнения изделий, поверхности протирают мягкой тканью со специальными средствами, использование абразивных веществ и растворителей может привести к необратимым повреждениям поверхностей.
6. Запрещается перемещение мебели в нагруженном состоянии, для перемещения необходимо освободить от вещей и съемных деталей конструкции.
7. В процессе эксплуатации возможно ослабление крепежной фурнитуры, необходимо осуществлять «Затяжку».

Общие технические указания по сборке.

Для удобства транспортировки и во избежание повреждений, мебель поставляется в разобранном виде в индивидуальной упаковке. Покупатель может собрать ее самостоятельно, либо воспользоваться услугами квалифицированных сборщиков. Не ознакомившись с инструкцией, не приступайте к сборке.

Перед сборкой необходимо обязательно проверить комплектность каждой упаковки, согласно комплектационной ведомости. Проверить наличие фурнитуры. **Внимание: При обнаружении дефектов и не комплектности к сборке не приступать. Претензия принимается при наличии упаковки.**

При сборке не рекомендуется одновременно вынимать детали из всех упаковок, во избежание их смешивания. Для удобства сборки и предотвращения перекосов и повреждений изделия, сборку производить на ровном полу покрытом бумагой либо тканью. Соблюдайте осторожность, чтобы не повредить поверхности деталей. В сборке сложных и больших изделий желателен участие двух человек.

Внимание: Производитель оставляет за собой право вносить незначительные изменения в конструкцию, не ухудшающие качество, внешний вид и дизайн изделия без предварительного уведомления.