

Паспорт изделия

03-ST06

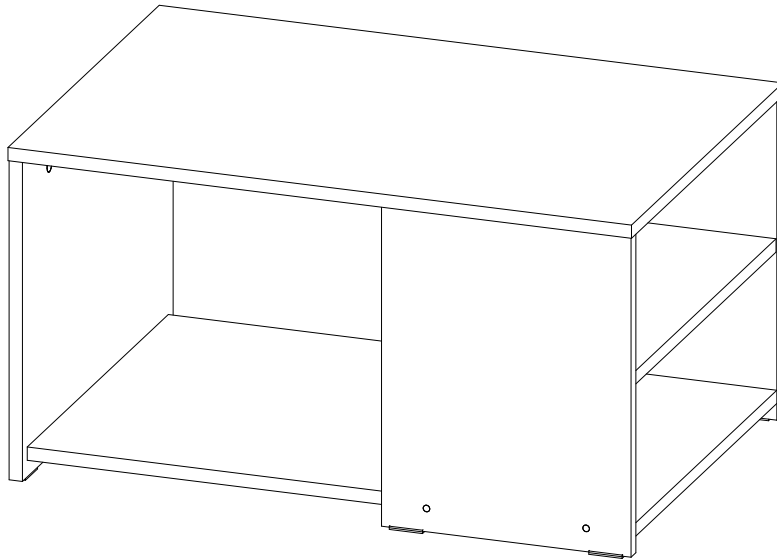

ОБЩИЕ ТЕХНИЧЕСКИЕ УКАЗАНИЯ:

Перед началом сборки внимательно ознакомьтесь с данной инструкцией, проверьте наличие деталей, фурнитуры согласно спецификаций, проведите визуальный осмотр деталей на наличие повреждений (царапины, сколы, вмятины и т.д.). Сборку проводить на ровной поверхности, не роняя и не ударяя детали. В качестве подложки допустимо использование гофроупаковки. Рекомендуем доверить сборку специалистам. Помните - качество мебели зависит и от качества сборки!!!

Производитель оставляет за собой право внесения изменений в конструкцию, не ухудшающих качество изделия.

ПРАВИЛА И УСЛОВИЯ ЭКСПЛУАТАЦИИ:

- эксплуатировать мебель в сухом, проветриваемом помещении с температурой воздуха не ниже 10° С и относительной влажностью 65±15%
- беречь поверхности мебели от механических повреждений, не ставить на поверхность горячие предметы
- не допускать скопления влаги на поверхностях изделия во избежание набухания щитов и отслоения кромок
- не допускать попадания на поверхности мебели агрессивных веществ (растворители, бензин, кислоты и т.д.)
- чистку мебели проводить мягкой тканью с применением специальных средств по уходу за мебелью, не содержащих абразивных веществ, с последующей протиркой насухо
- в процессе эксплуатации мебели возможно ослабление крепежной фурнитуры, при необходимости - подтянуть

ГАРАНТИЙНЫЕ ОБЯЗАТЕЛЬСТВА:

- изготовитель гарантирует соответствие мебели ГОСТ 16371-14 при соблюдении условий транспортировки, хранения, сборки (для мебели, поставляемой в разобранном виде), эксплуатации
- срок эксплуатации изделия - 7 лет (при соблюдении правил эксплуатации)
- гарантийный срок службы - 12 месяцев

Спецификация деталей

Позиция	Наименование	Артикул	Размер	Количество	№ пакета
1	Боковина	03-ST06.01	384×498	1	1
2	Боковина	03-ST06.02	384×300	2	1
3	Перегородка	03-ST06.03	348×466	1	1
4	Вязка	03-ST06.04	732×466	1	1
5	Полка	03-ST06.05	282×466	1	1
6	Столешница	03-ST06.06	750×500	1	1

Спецификация фурнитуры

Позиция	Наименование	Количество
1	Евровинт	8
2	Стяжка эксцентриковая	8
3	Шток эксцентрика односторонний	8
4	Заглушка для евроинта	6
5	Заглушка для эксцентрика	8
6	Ключ для евроинта	1
7	Подпятник	6
8	Гвоздь 2×20	12
9	Полкодержатель металлический	4

Сборка изделия

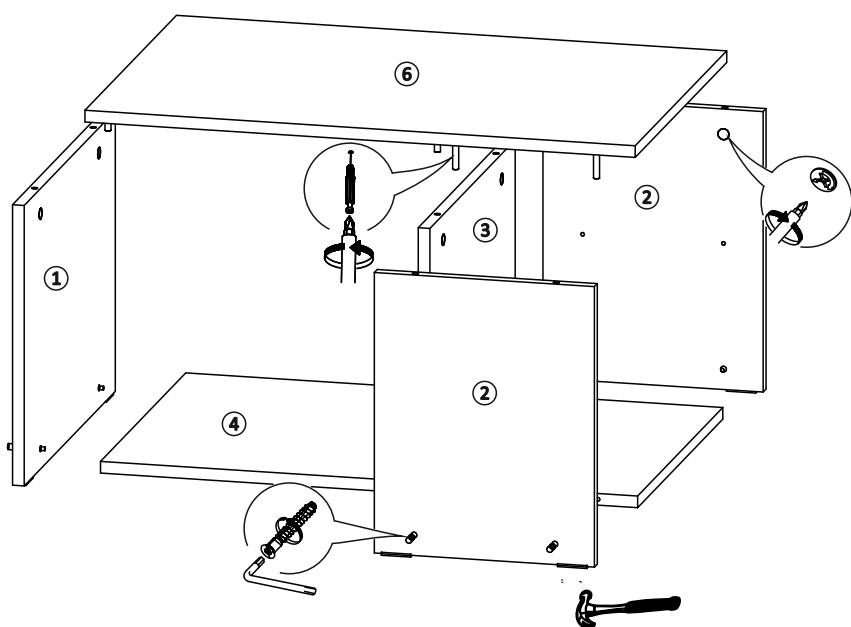

1. В соответствующие отверстия на крышке (6) ввертки эксцентриков односторонние
2. Установить на крышку боковину (1), боковины (2) и перегородку (3), зафиксировав их стяжками эксцентриковыми
3. Евроинтами к боковинам прикрутить вязку (4)
4. Гвоздями 2×20 прибить подпятники к боковинам
5. Установить заглушки на евроинты и стяжки эксцентриковые

6. Вставить в соответствующие отверстия на боковинах (2) полкодержатели металлические и установить на них полку (5)

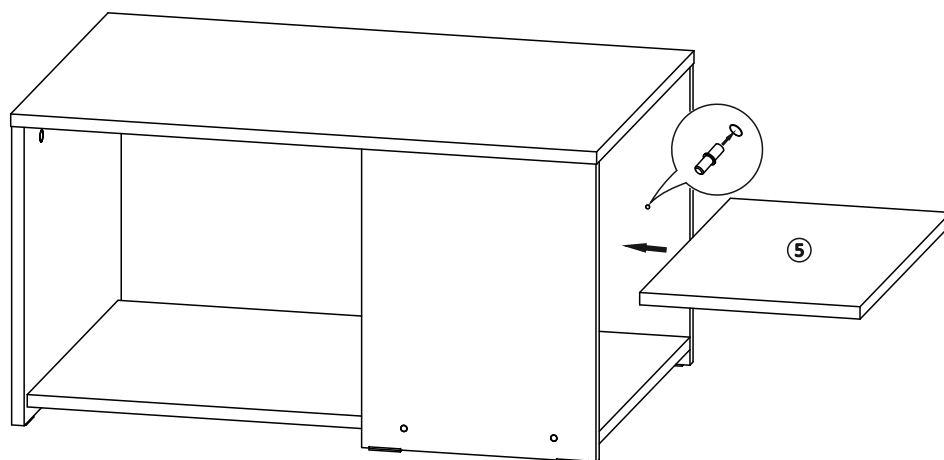

Необходимый для сборки инструмент

