

MANUAL

FINSOFFÄ
ХОРОШИЕ ДИВАНЫ

инструкция по сборке дивана
с механизмом Flip-Out

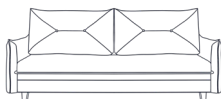
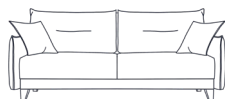
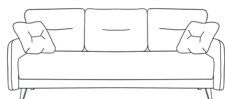

БЛАГОДАРИМ ВАС ЗА ПОКУПКУ!

Для того, чтобы мебель служила долго и радовала Вас, убедительно просим ознакомиться с данной инструкцией и следовать её рекомендациям

ДИВАН С МЕХАНИЗМОМ ТРАНСФОРМАЦИИ FLIP-OUT

Механизм прочен и прост в эксплуатации. Он предназначен для ежедневного использования. В основании спального места два одинаковых мягких элемента, спинка и сиденье состоящие из независимых пружинных блоков, что образует ровную поверхность, идеально подходящую для сна.

Преимущества механизма Flip-Out:

- Легкость трансформации.
- Не оставляет следов на напольных покрытиях и коврах, так как перемещается на направляющих, совершая движение-шаг в пространстве, что исключает трение с поверхностью пола.
- Под сиденьем находится вместительный бельевой ящик.
- Удобное и просторное спальное место.
- Повышенная степень надежности механизма при ежедневном использовании.

Для того, чтобы разложить диван нужно снять подушки спинки, декоративные подушки (если есть в комплекте) затем, взявшись за низ передней части дивана, легким движением вверх и вперед выдвинуть сиденье на себя и аккуратно опустить его на пол. На освободившееся место опустить спинку (см. схему «Трансформация диван - спальное место»).

ТРАНСФОРМАЦИЯ ДИВАН - СПАЛЬНОЕ МЕСТО

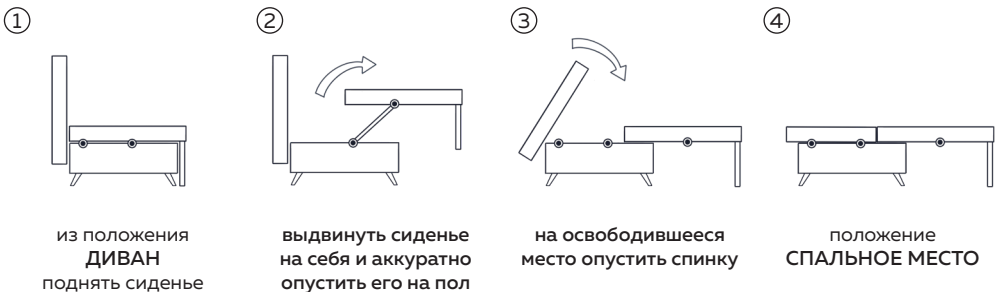

РЕКОМЕНДУЕТСЯ

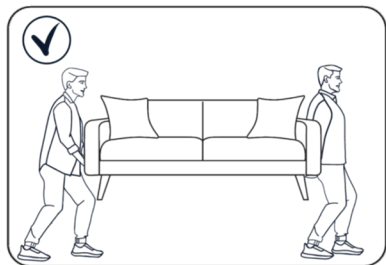

- поднимать за низ дивана
- перемещать диван вдвоём

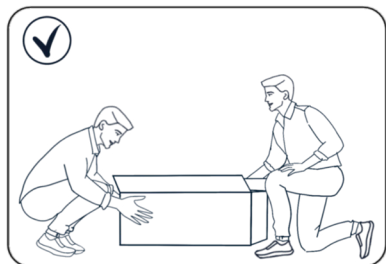

- собирать диван вдвоём

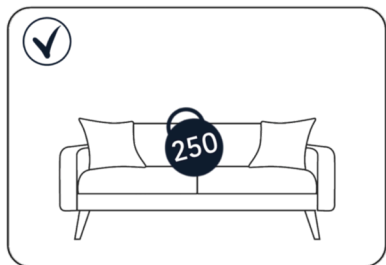

- рекомендуемая нагрузка на диван до 250 кг

ЗАПРЕЩАЕТСЯ

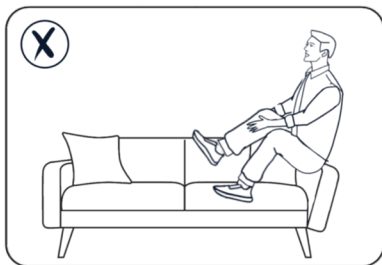

- вставать ногами
- прыгать на диване
- сидеть на спинке и подлокотниках

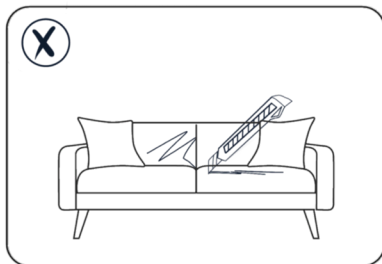

- Использовать острые и режущие предметы во избежание повреждения обивочного материала

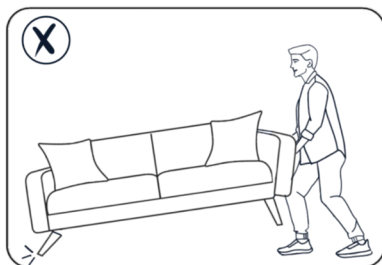

- поднимать диван за спинку или подлокотник
- наклонять диван, направляя нагрузку на одну опору

УПАКОВКА ДИВАНА FLIP-OUT. ВАРИАНТ 1

УПАКОВКА 1

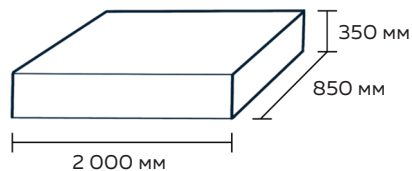

Содержимое:

- основание дивана
- подушки малые (в зависимости от модели)
- фурнитура

Вес: 56 кг

Объём: 0,60 м³

УПАКОВКА 2

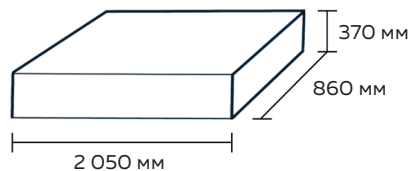

Содержимое:

- спинка
- подлокотники (2 шт.)

Вес: 40 кг

Объём: 0,50 м³

УПАКОВКА 3

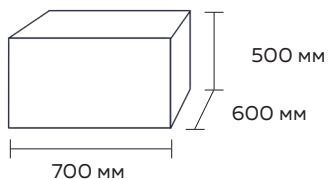

Содержимое:

- подушки большие (2-3 шт. в зависимости от модели дивана)

Вес: 6 кг

Объём: 0,21 м³

УПАКОВКА ДИВАНА FLIP-OUT. ВАРИАНТ 2

УПАКОВКА 1

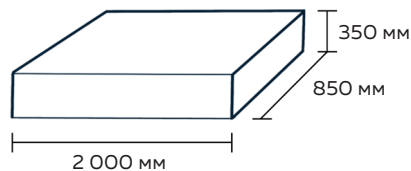

Содержимое:

- основание дивана
- фурнитура

Вес: 55 кг

Объём: 0,55 м³

УПАКОВКА 2

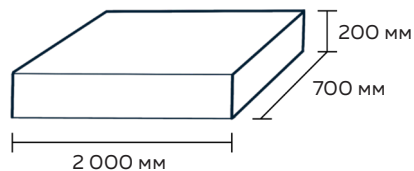

Содержимое:

- спинка
- задняя стенка (если есть в модели дивана)

Вес: 24-46 кг (в зависимости от модели)

Объём: 0,27 м³-0,36 м³ (в зависимости от модели)

УПАКОВКА 3

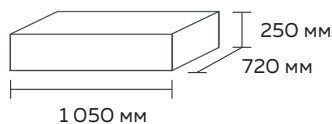

Содержимое:

- подлокотники (2 шт.)

Вес: до 25 кг

Объём: до 0,15 м³

УПАКОВКА 4

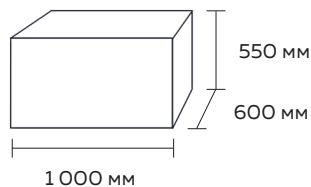

Содержимое:

- подушки (2-4 шт. в зависимости от модели дивана)

Вес: до 7 кг

Объём: 0,33 м³

ФУРНИТУРА

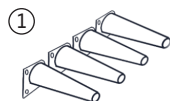

① Опоры 4 шт.

② Фетровые подпятники 4 шт.

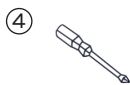

③ Мешочек для отвёртки

④ Отвёртка PH3



⑤ Винт M6x16 12 шт.

⑥ Винт M6x70 с шайбой 12 шт.



⑦ Винт M8x70 с шайбой 4 шт.

⑧ Рукавица для выравнивания направления ворса и лёгкой уборки



Перед началом сборки проверьте целостность деталей: отсутствие механических повреждений и наличие полной комплектации (стр. 3-4 раздел «Упаковка дивана FLIP-OUT»).

Рекомендуется проводить сборку дивана в том же помещении, где предполагается его установка и эксплуатация. Сборку необходимо проводить вдвоём строго в порядке, описанном в данной инструкции.

СБОРКА ДИВАНА FLIP-OUT

- 1 Аккуратно, вдвоем, поставить основание дивана на ребро, лицевой стороной вниз, металлическими петлями вверх. Придерживая основание дивана, для устойчивости, установить опоры, закрепив винтами М6 x 16 по 3 штуки. Наклеить фетровые подпятники на каждую ножку.

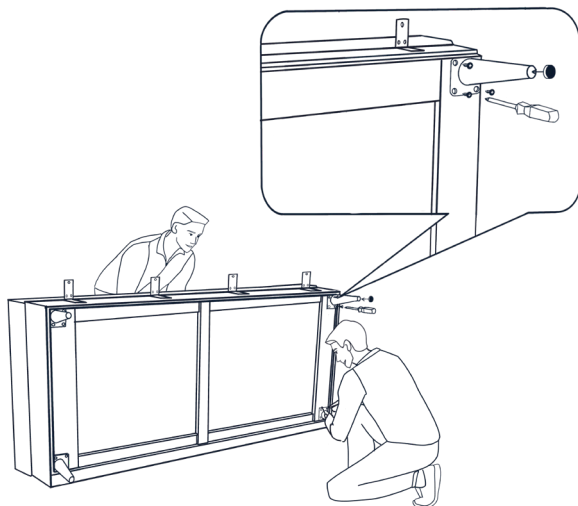

- 2 Аккуратно, вдвоем, поставить основание дивана на опоры.
- 3 Поднять сиденье и удерживать диван в полуразложенном виде.

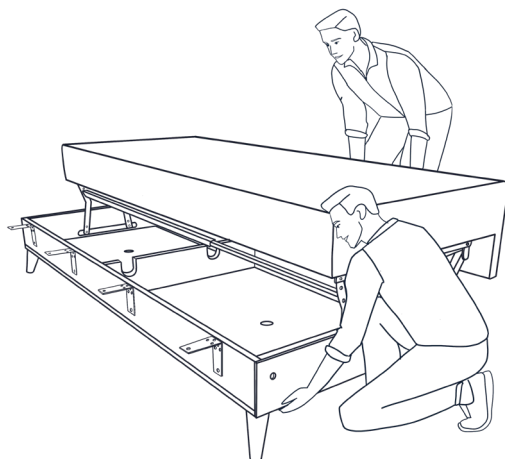

- 4 Закрепить подлокотники винтами М8 х 70 по 2 штуки.

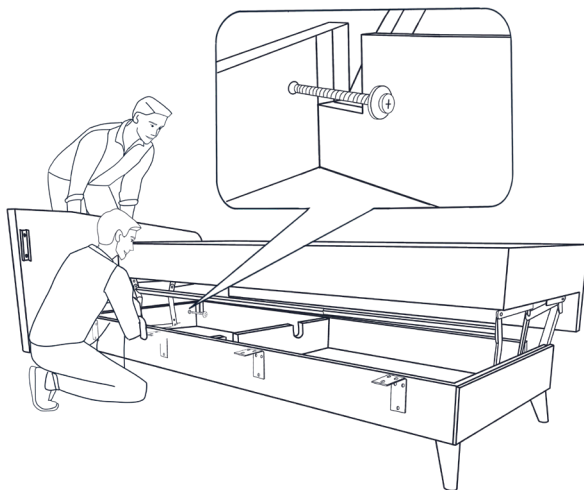

- 5 Закрепить спинку винтами М6 х 80 по 3 штуки в петлю.

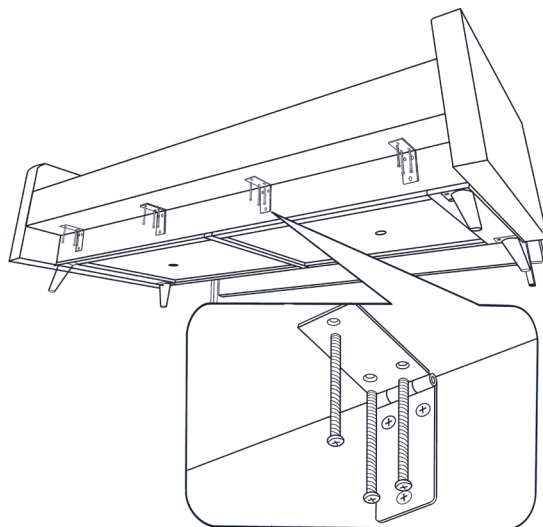

- 6 Поднять спинку, сложить сидение.

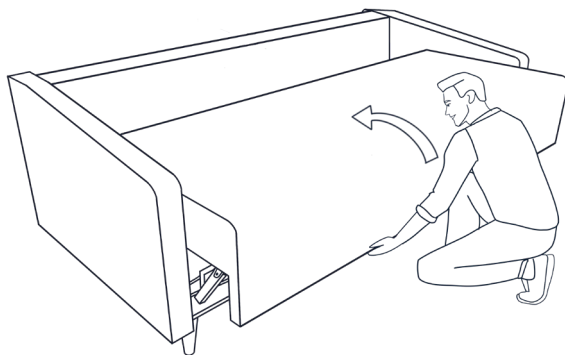

- 7 **!Для дивана с задней стенкой!** Опустить спинку по направляющим, совместить зацепы на задней стенке и подлокотниках.

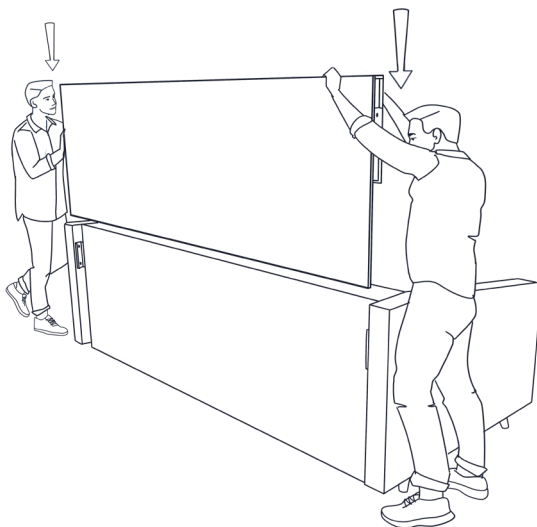



ООО «ХОРОШИЕ ДИВАНЫ»

197375, Россия, г. Санкт-Петербург, ул. Репищева д. 20

☎ 8 (812) 507-62-50
8 (800) 302-62-61

✉ info@finsoffa.ru

🌐 finsoffa.ru