

MANUAL

FINSOFFÄ
ХОРОШИЕ ДИВАНЫ

инструкция по сборке дивана
с механизмом Relax

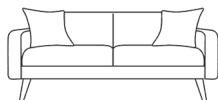

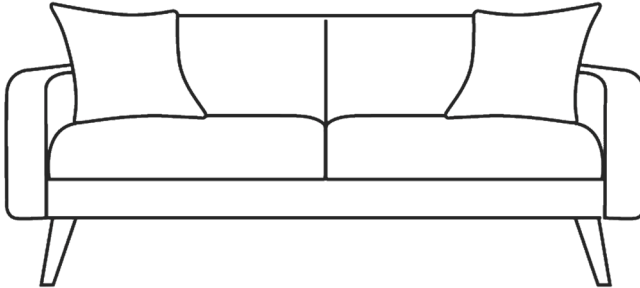

БЛАГОДАРИМ ВАС ЗА ПОКУПКУ!

Для того, чтобы мебель служила долго и радовала Вас, убедительно просим ознакомиться с данной инструкцией и следовать её рекомендациям

ДИВАН С МЕХАНИЗМОМ ТРАНСФОРМАЦИИ RELAX

Механизм трансформации Relax можно назвать одним из самых простых и надежных в эксплуатации.

Механизм Relax имеет четыре положения:

- одно положение для комфортного сидения
- два положения Relax для отдыха (изменяемый наклон спинки дивана)
- одно положение для качественного и здорового сна

Для перехода дивана в одно из положений Relax необходимо из разложенного состояния дивана потянуть спинку вверх до промежуточной фиксации в желаемом положении (см. схему «Трансформация Relax1 – Relax 2 – Диван»).

Если Вы хотите использовать диван для сна, необходимо из сложенного положения потянуть спинку дивана вперед (в сторону сиденья) до щелчка, после чего опустить спинку назад в горизонтальное положение (см. схему «Трансформация Диван-Спальное место»).

Полученное спальное место образует ровную и комфортную для сна поверхность за счет применения независимых пружин, а также равных по толщине спинки и сидения дивана.



В случае размещения дивана вдоль стены для его приведения в положение сна, диван необходимо отодвинуть не менее, чем на 10 см от стены.

При разложении с дивана необходимо убрать декоративные подушки и прочие предметы.

МЕХАНИЗМ ТРАНСФОРМАЦИИ RELAX



положение ДИВАН
для комфортного сидения



2 положения RELAX
для качественного отдыха

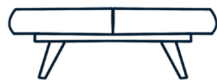

положение СПАЛЬНОЕ МЕСТО
для здорового сна

ТРАНСФОРМАЦИЯ ДИВАН - СПАЛЬНОЕ МЕСТО

①

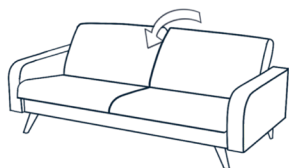

из положения ДИВАН
опустить спинку до щелчка

②

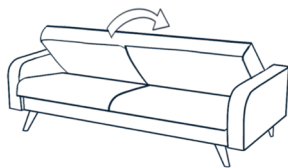

откинуть спинку
назад

③

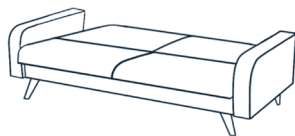

СПАЛЬНОЕ МЕСТО
готово

ТРАНСФОРМАЦИЯ RELAX 1 - RELAX 2 - ДИВАН

①

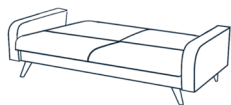

из положения
СПАЛЬНОЕ МЕСТО
поднять спинку

②

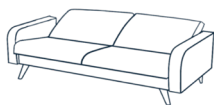

первая фиксация
RELAX

③

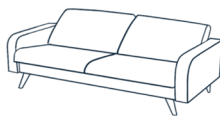

вторая фиксация
RELAX

④

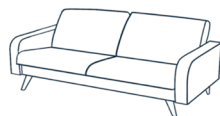

положение
ДИВАН

УПАКОВКА

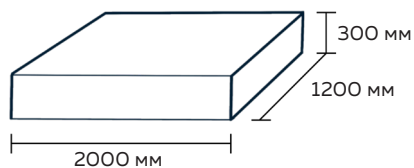

Вес: 55-65 кг (в зависимости от модели)

Объём: 0,75 м³ (в зависимости от модели)

КОМПЛЕКТАЦИЯ УПАКОВКИ

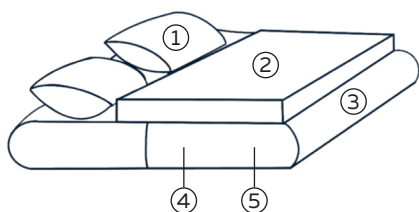

- 1 Подушки 2 шт. (зависит от комплектации)
- 2 Основание дивана
- 3 Основная часть дивана
- 4 Подлокотники 2 шт. (лежат внутри сиденья)
- 5 Фурнитура (лежит внутри сиденья)

ФУРНИТУРА

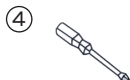
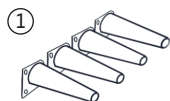

- 1 Опоры 4 шт.
- 2 Фетровые подпятники 4 шт.
- 3 Мешочек для отвёртки
- 4 Отвёртка PH3
- 5 Винт М6х20 12 шт.
- 6 Винт М8х60 с шайбой 4 шт.
- 7 Рукавица для выравнивания направления ворса и лёгкой уборки

РЕКОМЕНДУЕТСЯ

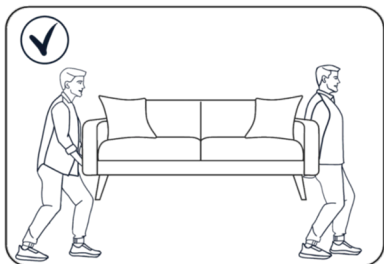

- поднимать за низ дивана
- перемещать диван вдвоём

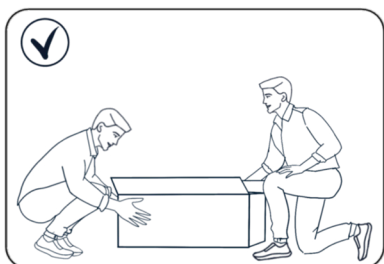

- собирать диван вдвоём

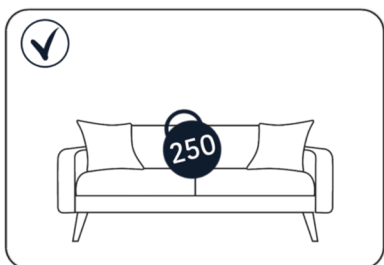

- рекомендуемая нагрузка на диван до 250 кг

ЗАПРЕЩАЕТСЯ

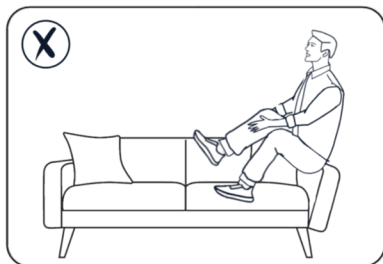

- вставать ногами
- прыгать на диване
- сидеть на спинке и подлокотниках

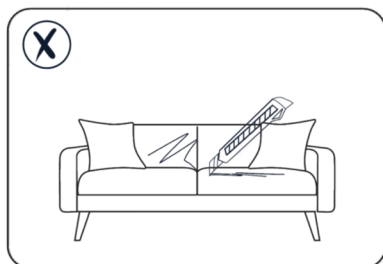

- Использовать острые и режущие предметы во избежание повреждения обивочного материала

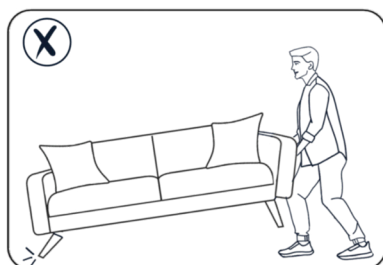

- поднимать диван за спинку или подлокотник
- наклонять диван, направляя нагрузку на одну опору

СБОРКА ДИВАНА



Перед началом сборки проверьте целостность деталей: отсутствие механических повреждений и наличие полной комплектации (стр. 3 раздел «Комплектация упаковки»).

Рекомендуется проводить сборку дивана в том же помещении, где предполагается его установка и эксплуатация. Сборку необходимо проводить строго в порядке, описанном в данной инструкции.

- 1 Положить диван на чистую и ровную поверхность лицевой стороной вниз.

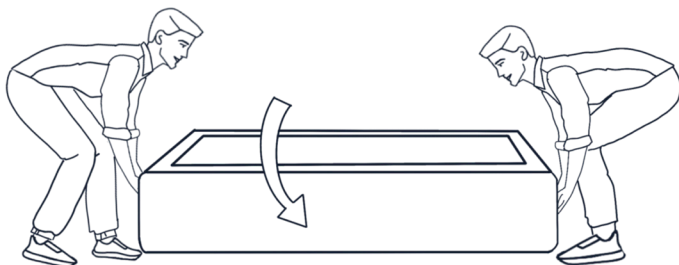

- 2 Аккуратно, без рывков, плавными движениями расстегнуть молнию.
- 3 Вынуть и распаковать подлокотники 2 шт.
Вынуть и распаковать комплект фурнитуры (перечень на стр. 3 раздел «Фурнитура»).

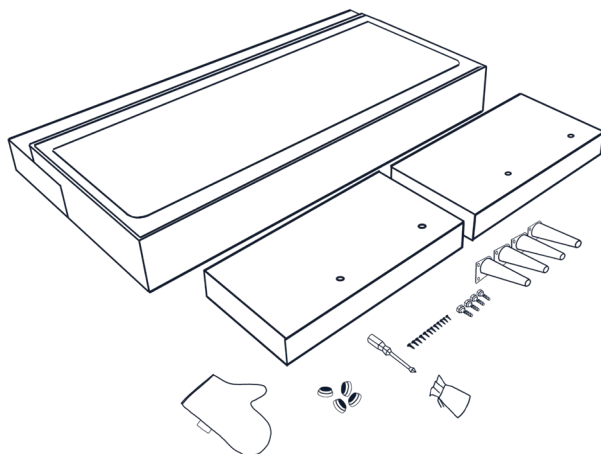

4 Перевернуть диван лицевой стороной вверх.

5 Поднять спинку в положение ДИВАН.

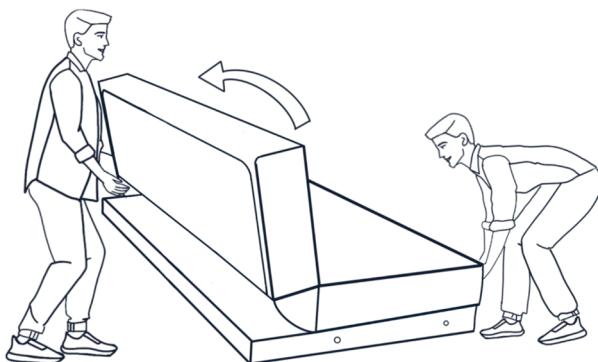

6 Аккуратно, вдвоём, положить диван на спинку, придерживая её во избежание поломки механизма.

7 Совместить отверстия для крепления подлокотников с боковыми отверстиями на диване, закрепить винтами M8 x 60 с шайбой.

8 Опоры закрепить винтами M6 x 20.

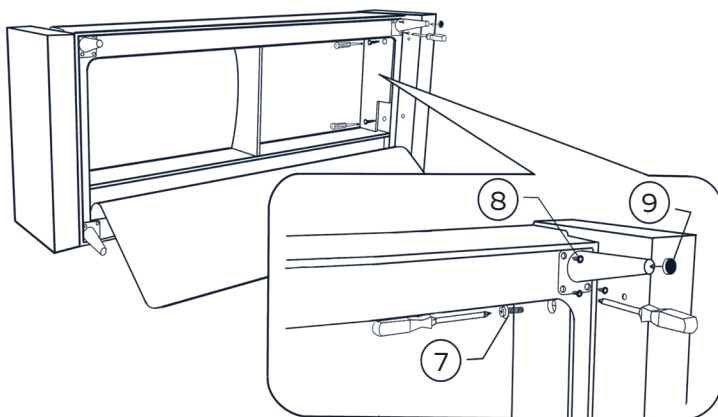

9 Наклеить фетровые подпятники на основание опор.

10 Аккуратно, без рывков, плавными движениями застегнуть молнию.

11 Приподнять диван и поставить его на опоры.



ООО «ХОРОШИЕ ДИВАНЫ»

197375, Россия, г. Санкт-Петербург, ул. Репищева д. 20

☎ 8 (812) 507-62-50
8 (800) 302-62-61

✉ info@finsoffa.ru

🌐 finsoffa.ru