

MANUAL

инструкция по сборке дивана
с механизмом Flip-Out



БЛАГОДАРИМ ВАС ЗА ПОКУПКУ!

Для того, чтобы мебель служила долго и радовала Вас, убедительно просим ознакомиться с данной инструкцией и следовать её рекомендациям

ДИВАН С МЕХАНИЗМОМ ТРАНСФОРМАЦИИ FLIP-OUT

Механизм прочен и прост в эксплуатации. Он предназначен для ежедневного использования. В основании спального места два одинаковых мягких элемента, спинка и сиденье состоящие из независимых пружинных блоков, что образует ровную поверхность, идеально подходящую для сна.

Преимущества механизма Flip-Out:

- Легкость трансформации.
- Не оставляет следов на напольных покрытиях и коврах, так как перемещается на направляющих, совершая движение-шаг в пространстве, что исключает трение с поверхностью пола.
- Под сиденьем находится вместительный бельевой ящик.
- Удобное и просторное спальное место.
- Повышенная степень надежности механизма при ежедневном использовании.

ТРАНСФОРМАЦИЯ ДИВАН - СПАЛЬНОЕ МЕСТО



ДИВАН С МЕХАНИЗМОМ ТРАНСФОРМАЦИИ FLIP-OUT С ОТТОМАНКОЙ:

Данная модель дивана комплектуется из дивана с механизмом Flip-Out (с бельевым ящиком) и оттоманки (с бельевым ящиком). В основании спального места три одинаковых мягких элемента: спинка дивана, сиденье дивана и оттоманка состоящие из независимых пружинных блоков, что образует идеальную, ровную поверхность, подходящую для сна.

Для того, чтобы разложить диван, нужно снять приспинные подушки и спинку оттоманки, затем, взявшись за низ передней части дивана, легким движением вперед выдвинуть сиденье на себя и аккуратно опустить его на пол. На освободившееся место опустить спинку дивана (см. схему «Трансформация диван - спальное место»). Разложенный диван и оттоманка составляют единое спальное место.

ТРАНСФОРМАЦИЯ ДИВАН - СПАЛЬНОЕ МЕСТО

①

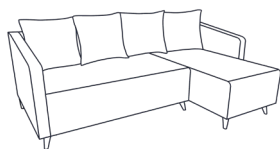

положение
ДИВАН

②

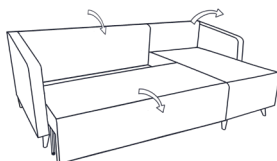

убрать спинку оттоманки
выдвинуть сиденье дивана вперед
опустить спинку дивана

③

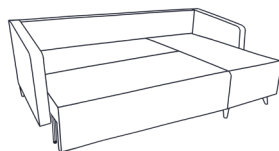

положение
СПАЛЬНОЕ МЕСТО

РЕКОМЕНДУЕТСЯ

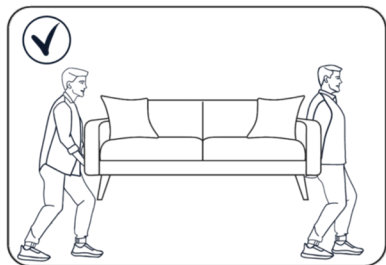

- поднимать за низ дивана
- перемещать диван вдвоём

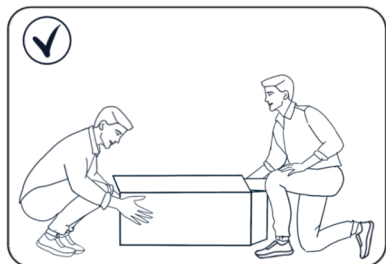

- собирать диван вдвоём

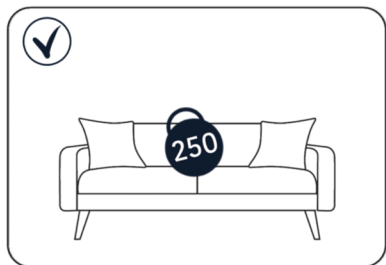

- рекомендуемая нагрузка на диван до 250 кг

ЗАПРЕЩАЕТСЯ

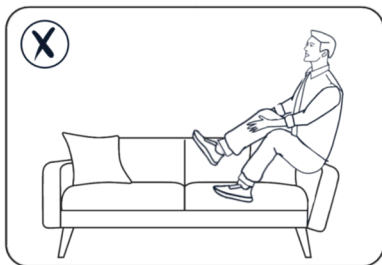

- вставать ногами
- прыгать на диване
- сидеть на спинке и подлокотниках

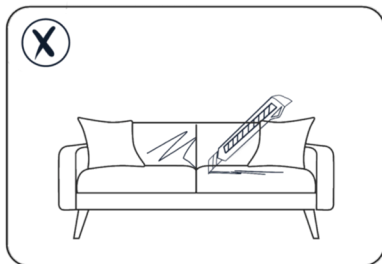

- Использовать острые и режущие предметы во избежание повреждения обивочного материала

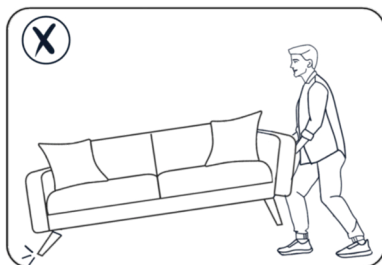

- поднимать диван за спинку или подлокотник
- наклонять диван, направляя нагрузку на одну опору

УПАКОВКА ДИВАНА FLIP-OUT OTTOMAN

УПАКОВКА 1

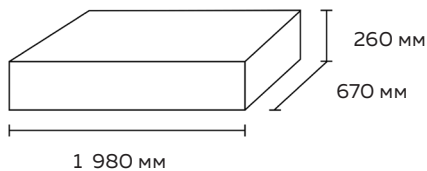

Содержимое:

- спинка
- сиденье оттоманки

Вес: 65 кг

Объём: 0,4 м³

УПАКОВКА 2

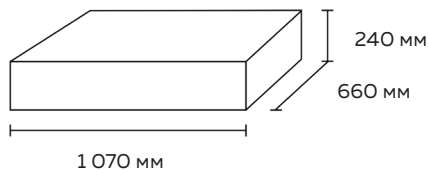

Содержимое:

- подлокотники

Вес: 17 кг

Объём: 0,16 м³

УПАКОВКА 3

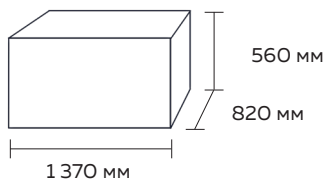

Содержимое:

- оттоманка
- спинка большая
- спинка оттоманки

Вес: 40 кг

Объём: 0,43 м³

УПАКОВКА 4

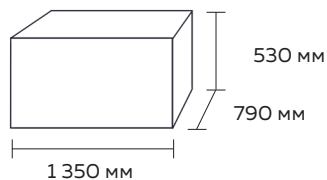

Содержимое:

- спинка дивана
- подушки большие (4 шт.)

Вес: 20 кг

Объём: 0,56 м³

ФУРНИТУРА

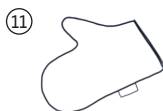
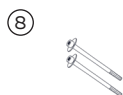
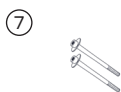
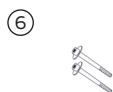
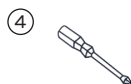
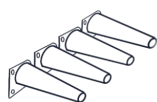
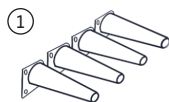

① Опоры 8 шт. (круглые конусные)

② Фетровые подпятники 8 шт.

③ Мешочек для отвёртки

④ Отвёртка PH3

⑤ Винт М6х20 33 шт.

⑥ Винт М8х60 2 шт.

⑦ Винт М8х80 2 шт.

⑧ Винт М8х90 2 шт.

⑨ Шайба М8 8 шт.

⑩ Гайка колпачковая М8 2 шт.

⑪ Рукавица для выравнивания направления ворса и лёгкой уборки



Перед началом сборки проверьте целостность деталей: отсутствие механических повреждений и наличие полной комплектации (стр. 5-6 раздел «Упаковка дивана FLIP-OUT OTTOMAN»).

Рекомендуется проводить сборку дивана в том же помещении, где предполагается его установка и эксплуатация. Сборку необходимо проводить вдвоём строго в порядке, описанном в данной инструкции.

СБОРКА ДИВАНА FLIP-OUT OTTOMAN



! ВНИМАНИЕ! Оттоманку можно устанавливать с любой стороны

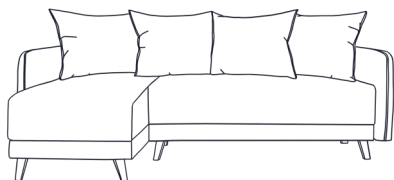

- 1 Аккуратно, вдвоем, положить основание дивана и основание оттоманки на чистую и ровную поверхность лицевой стороной вниз. Установить опоры, закрепив винтами М8х20 по 3 шт. на опору. Наклеить фетровые подпятники на каждую ножку.

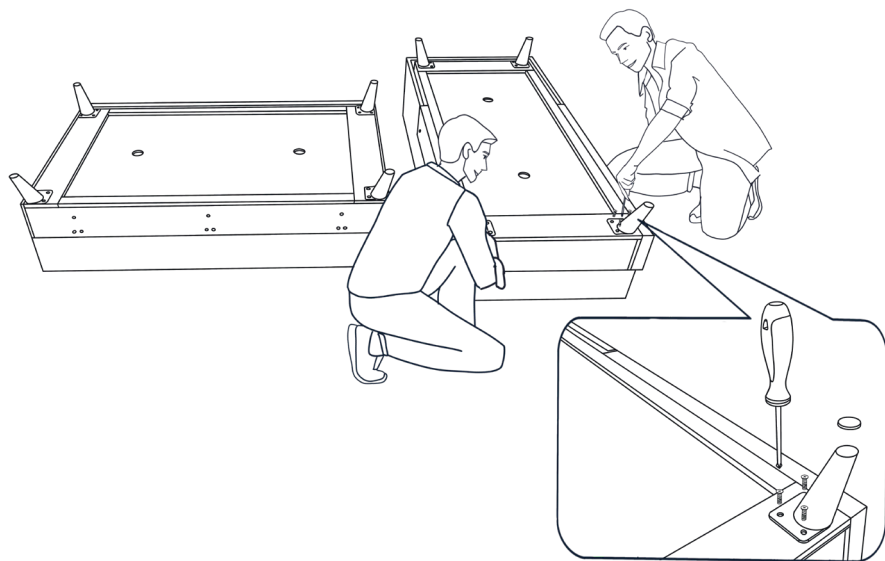

- 2 Аккуратно, вдвоем, перевернуть и поставить основание дивана на опоры. К нему с любой стороны (слева или справа по желанию) приставить основание оттоманки.

3 Поднять сиденье дивана и удерживать его в полуразложенном виде, закрепить подлокотник к основанию дивана винтами М8х60 с шайбой М8. Металлические направляющие на подлокотниках должны находиться с внутренней стороны дивана.

4 Поднять сиденье оттоманки до упора, закрепить подлокотник к основанию оттоманки винтами М8х80 с шайбой М8.

! **ВНИМАНИЕ!** Подлокотники к основаниям дивана и оттоманки крепятся разными винтами.

5 Закрепить между собой основание дивана и основание оттоманки винтами М8х90 с шайбой, закрыв винты гайкой колпачковой М8 с шайбой.

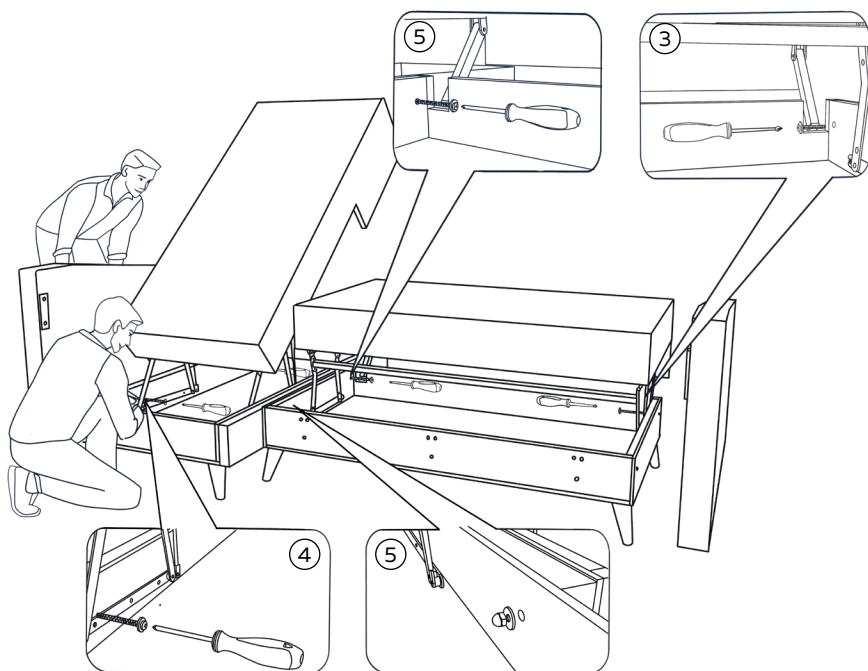

6 Опустить сиденье оттоманки.

7 Разложить основание дивана, из полуразложенного вида дивана, легким движением вперед выдвинуть сиденье на себя и аккуратно опустить его на пол. На освободившееся место положить спинку дивана, металлическими петлями вниз.

- 8 Закрепить металлические петли, находящиеся на спинке дивана к основанию дивана Винтами М6х20 по 3 шт. в петлю.

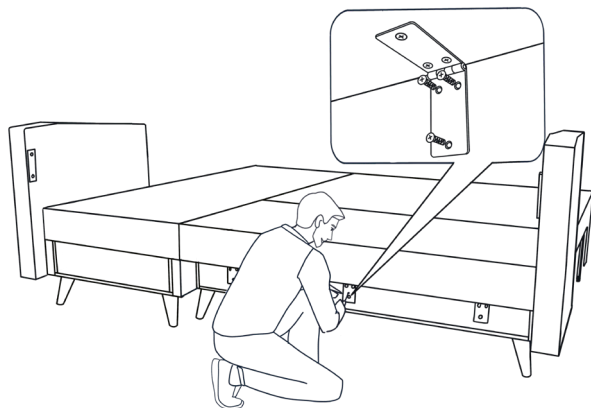

- 9 Оставляя диван в разложенном виде, опустить заднюю стенку по направляющим (находящимся на внутренней части подлокотников), совместив зацепы на задней стенке и подлокотниках.

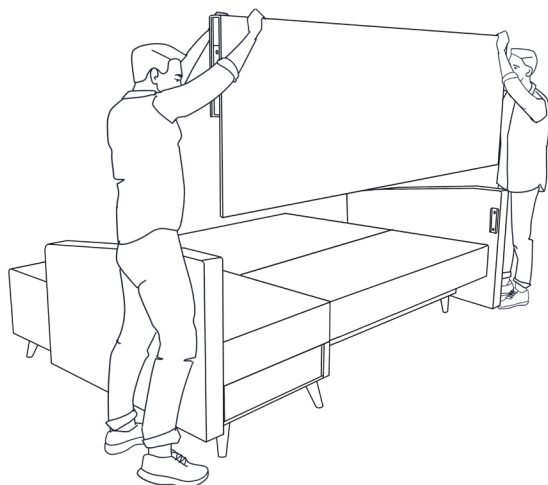

- 10 Поднять спинку дивана, сложить сиденье дивана, на оттоманку поставить спинку оттоманки, поставить большие подушки.

ИНСТРУКЦИЯ ПО РЕГУЛИРОВКЕ ЗАЗОРА СПАЛЬНОГО МЕСТА

- 1 Разложить диван

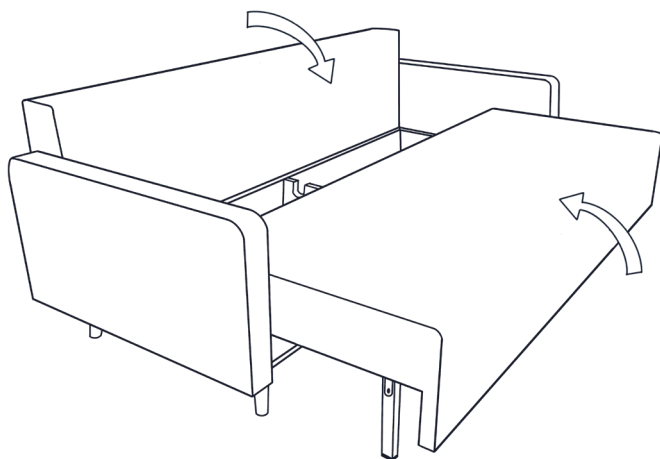

- 2 Проверить зазор

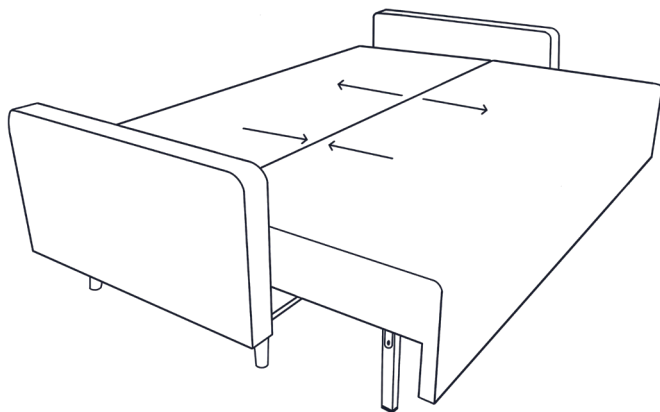

- 3 При необходимости отрегулировать зазор: ослабить винты крепления механизма, сдвинуть механизм (!справа и слева!) в нужную сторону (!не более +5мм!), затянуть винты.

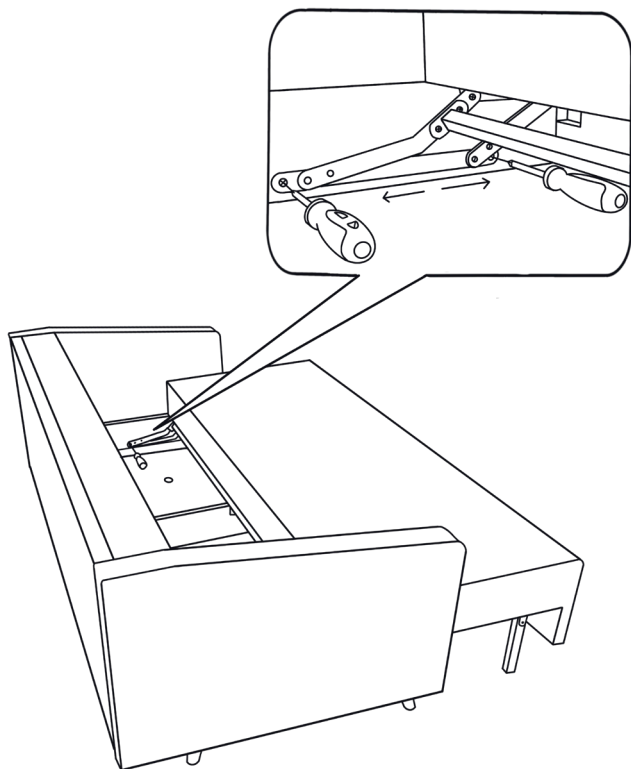



ООО «ХОРОШИЕ ДИВАНЫ»

197375, Россия, г. Санкт-Петербург, ул. Репищева д. 20

☎ 8 (812) 507-62-50
8 (800) 302-62-61

✉ info@finsoffa.ru

🌐 finsoffa.ru

Вся представленная в данной инструкции текстовая и графическая информация, структура, дизайн и оформление страниц, товарные знаки, фирменное наименование являются объектами авторского права и прав на интеллектуальную собственность, защищены российским законодательством и международными соглашениями об охране авторских прав и интеллектуальной собственности. Запрещается любое воспроизведение, в том числе использование, копирование, включение содержания страниц данного носителя без предварительного согласия правообладателя.