

Мебельная фабрика Пирамида

г. Краснодар, тел (861)227-87-87

[e-mail: piramida389@yandex.ru](mailto:piramida389@yandex.ru)

[сайт: www.mebelpiramida.ru](http://www.mebelpiramida.ru)



Паспорт и инструкция по сборке гостиной Калипсо

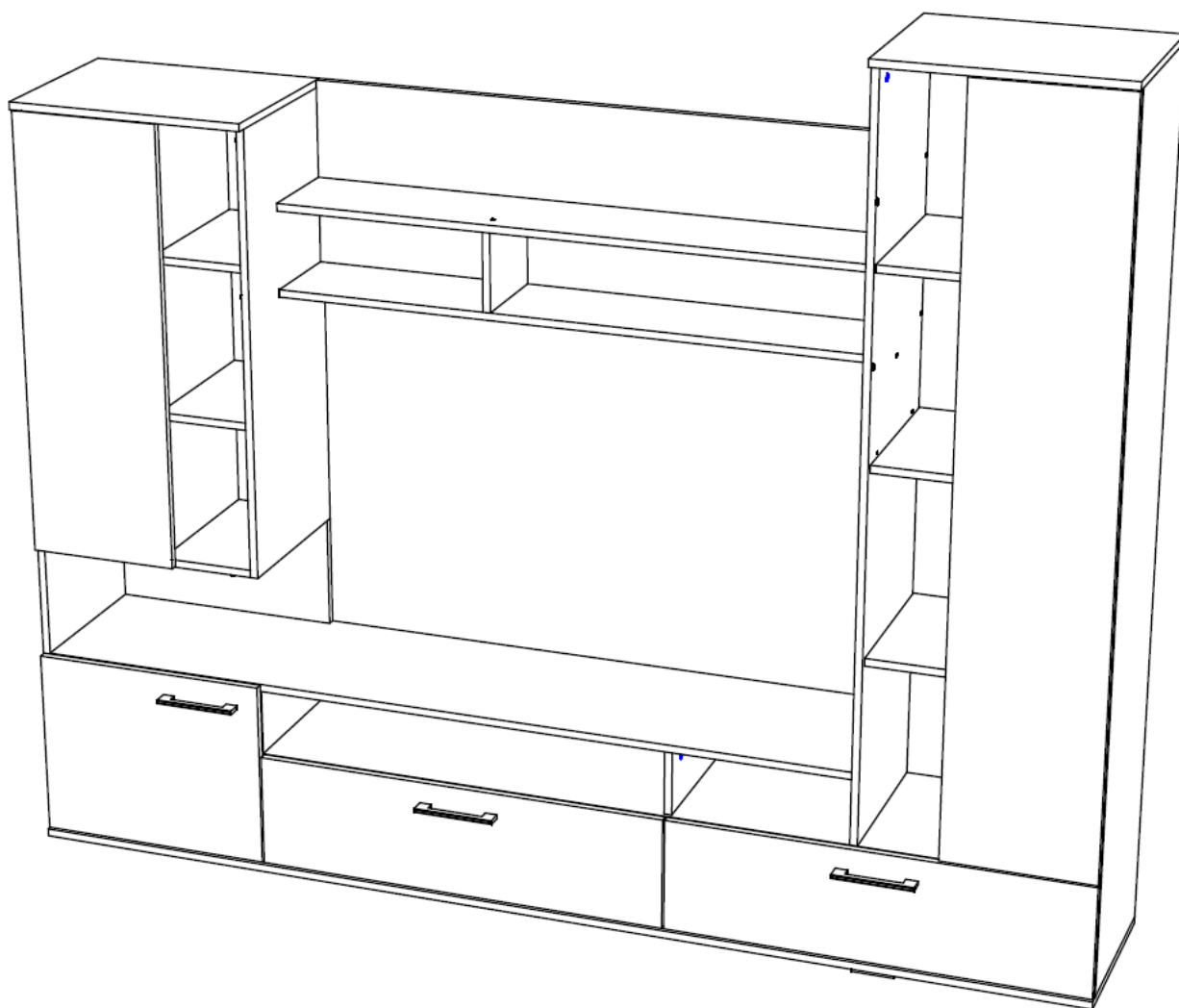

Уважаемый покупатель!

Для удобства транспортирования и предотвращения повреждения изделие поставляется в разобранном и упакованном виде. Сборку мебели должен производить специалист по сборке. Стоимость сборочных работ в стоимость изделия не включена.

Изделие собирается из отдельных деталей и фурнитуры, закрепленной на деталях или приложенной к изделию в упаковке.

ОБЩИЕ ТЕХНИЧЕСКИЕ УКАЗАНИЯ ПО СБОРКЕ

Сборку мебели следует производить на твердой, ровной и чистой поверхности, мелкие предметы и неровности могут оцарапать детали мебели. Положите на пол ковер, мягкую толстую ткань или гофра-картон от упаковки. Перед началом сборки внимательно ознакомьтесь с инструкцией.

Изделие универсально и может быть собрано как на левую сторону так и на правую.

Для этого некоторые отверстия не досверлены.

Будьте внимательны и досверливайте только необходимые отверстия.

1. Сборка ящиков выдвигаемых.
 2. **ВНИМАНИЕ!** – во избежание путаницы все боковые стенки выдвигаемых ящиков (БСЯ) на фабрике изготавливаются одинаковыми (т.е. на одну сторону) и крепятся к фасаду ящика одна отверстием под эксцентриковую стяжку наружу, а другая внутрь выдвигаемого ящика.
 3. В фасад ящика 32 вкрутить шток эксцентрика и вставить шканты.
 4. Закрепить на фасад 32 бока 24 и 25.
 5. Евровинтами прикрутить ЗСЯ 18 к бокам 24 и 25.
 6. Вставить ДВП 38 в фасад ящика 32.
- Убедившись в равенстве диагоналей прибить.
7. К БСЯ 24 и 25 прикрутить шариковые направляющие.
 8. Прикручиваем к бокам 2, 20 и 21 шариковые направляющие.
 9. На дно 1 прикручиваем опоры 20мм. (**В зависимости от выбора стороны сборки изделия, опоры могут быть прикручены как сверху так и снизу**)

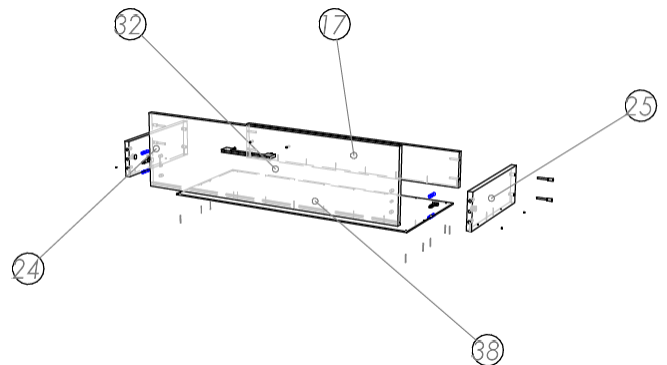

10. Соединяем бока 2, 4, 15, 20 и 21 с дном 1 и прикручиваем евровинтами.
11. К горизонту 29 евровинтами прикручиваем бок 23 и устанавливаем горизонт 29 на бока 20 и 21.

12. В горизонт 3 вкручиваем штоки эксцентриковой стяжки, вставляем шканты и устанавливаем на бока 15 и 23.

13. Евровинтами прикручиваем заглушку 16 к горизонту 3. (отверстия в горизонте 3 для заглушки необходимо досверлить сверлом 8мм диаметра)

14. Прикручиваем евровинтами бока 5 и 6 к горизонту 29.

15. (отверстия в горизонте 14 для заглушки необходимо досверлить сверлом 8мм диаметра) К боку 4 прикручиваем на эксцентриковую

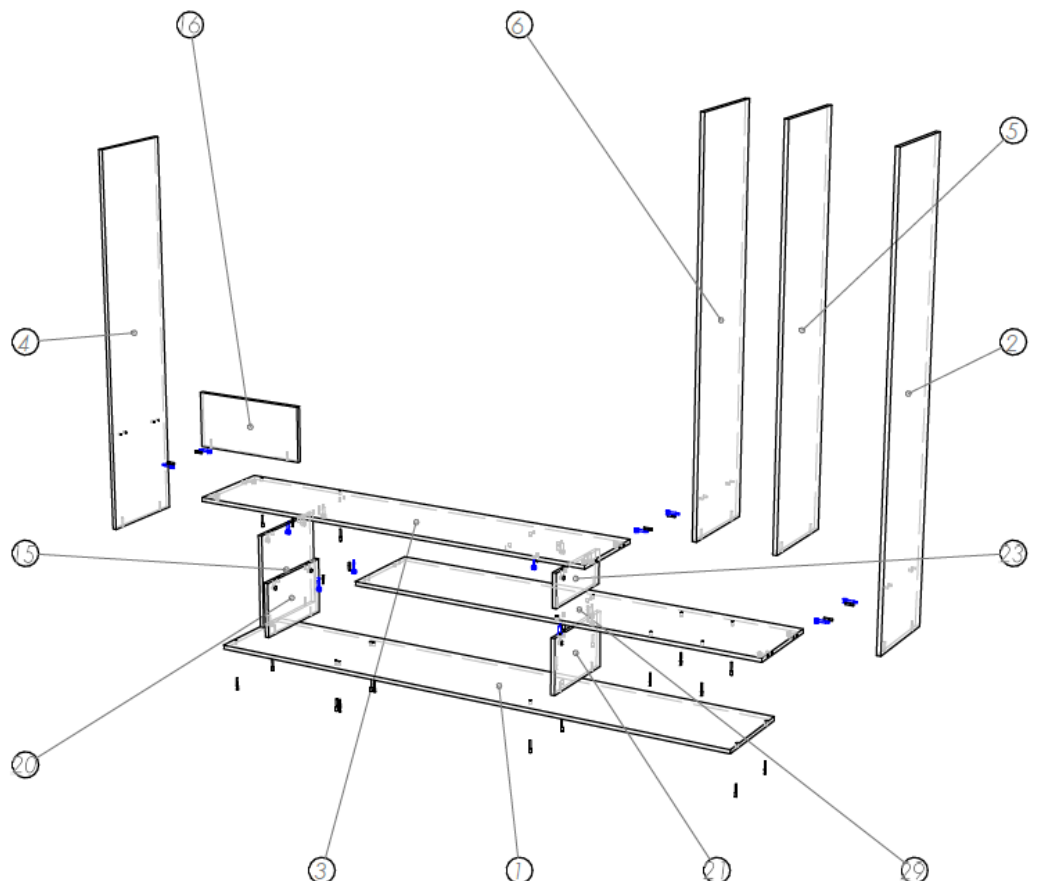

стяжку горизонт
пенала 14 и
прикручиваем его к
заглушке 16.

16. Бока пенала 8 и
9 прикручиваем к
горизнту 14.

17. В крыши
пенала 12 и 13
вкручиваем
эксцентровые
стяжки и вставляем
шканты и крепим их
на боках пенала.

18. На заглушку
надстройки 7
прикручиваем
евровинтами
горизнты
надстройки 10, 11 и
бок надстройки 28.

19. Бок надстройки
28 прикручиваем к
горизнтам
надстройки 10 и 11.

**20. В зависимости от выбора стороны сборки изделия необходимо досверлить
отверстия 8мм в боках пеналов 6 и 8.**

21. Надстройку
установить между боков
пенала 6 и 8 и прикрутить
евровинтами.

22. Прибить гвоздями
заднюю стенку ДВП.

23. Вставляем
полкодержатели и
устанавливаем полки.

24. Установить ящики,
навесить двери, прикрутить
ручки используя
пластиковую шайбу как
подкладку под винт.

25. Регулируем зазоры.

26. Устанавливаем
декоративные заглушки на
евровинты и
эксцентровые стяжки.

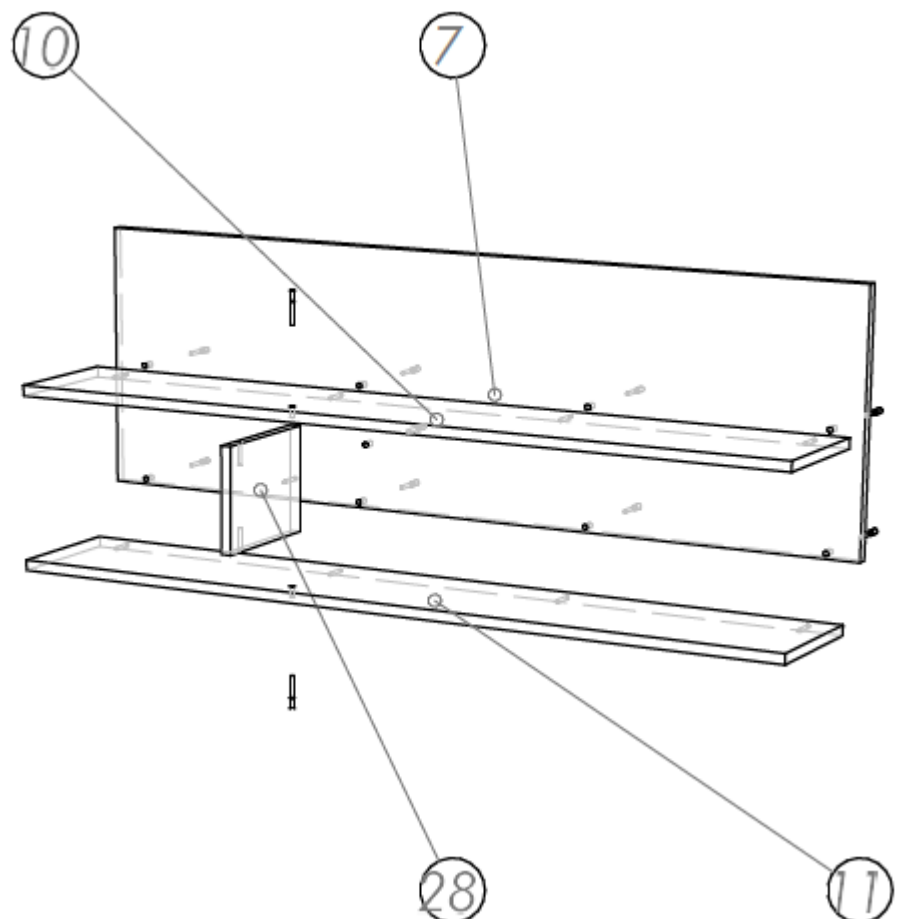
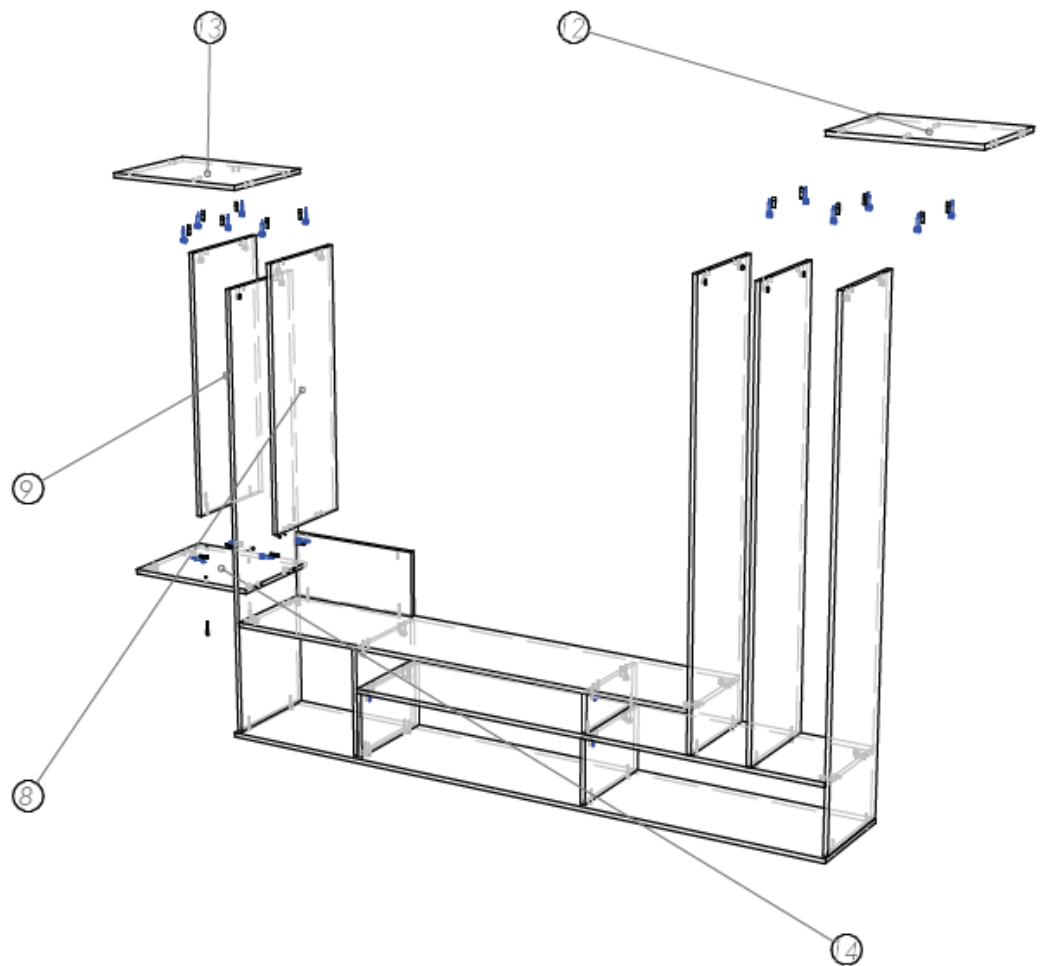

Монтаж и установка ящика на шариковые направляющие

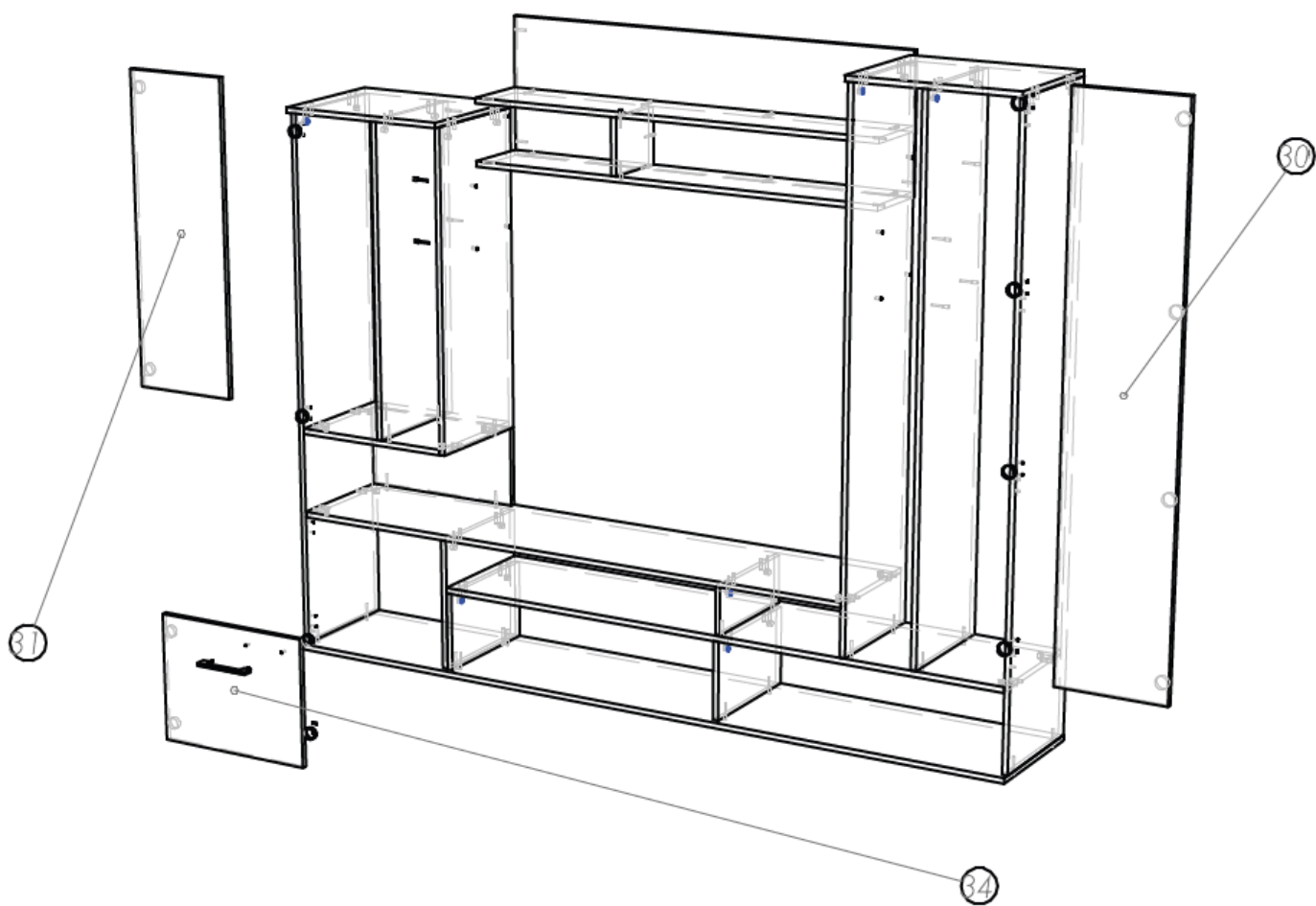
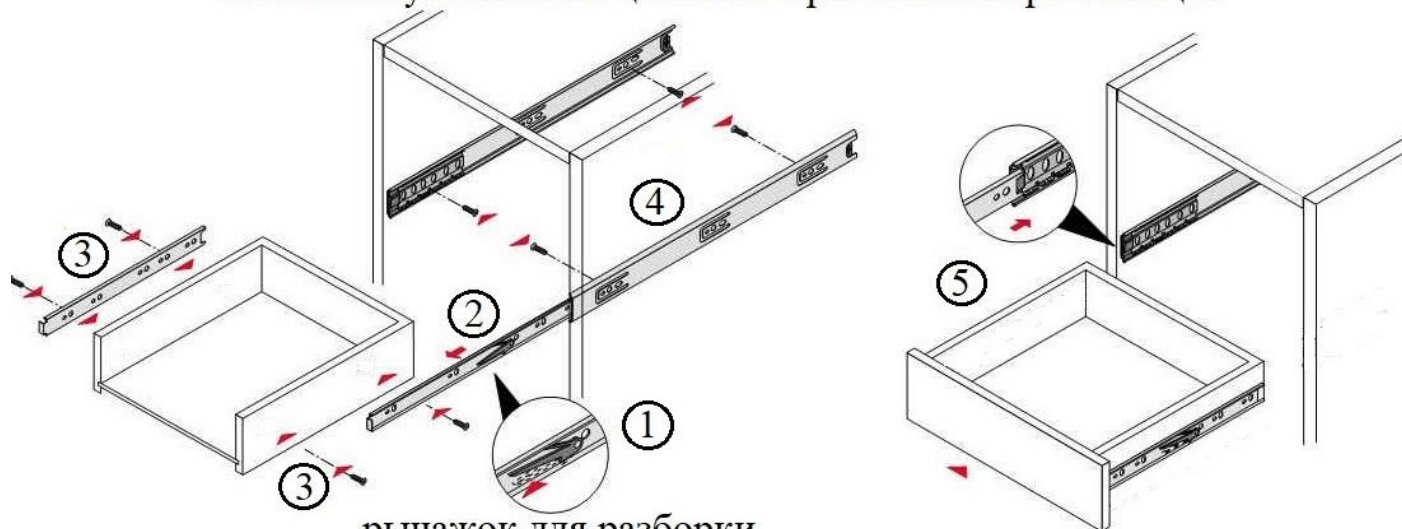

СПЕЦИФИКАЦИЯ НА ДЕТАЛИ ИЗДЕЛИЯ

поз	наименование	кол-во	длина	ширина
1	Дно	1	2258	387
2	Бок пенала большого	1	1808	367
3	Крыша тумбы	1	1742	367
4	Бок пенала малого	1	1574	367
5	Бок пенала большого	2	1564	367
7	Заглушка надстройки	1	400	1258
8	Бок пенала малого	1	940	367
9	Средник пенала малого	1	924	367
10	Надстройка	2	1258	207
12	Крыша	2	500	387
14	Горизонт пенала малого	1	468	367
15	Бок тумбы	1	384	367
16	Заглушка пенала	1	234	484
17	Задняя панель ящика	2	798	180
19	Полка	5	254	357
20	Бок тумбы	2	228	367
22	Полка	5	194	357
23	Средник тумбы	1	140	341
24	Боковина ящика правая	4	350	180
28	Бок надстройки	1	164	207
29	Горизонт тумбы	1	1742	367
30	Дверь	1	1558	314
31	Дверь	1	936	314
32	Фасад ящика	2	875	240
34	Дверь	1	496	395
35	Задняя стенка	1	1837	495
36	Задняя стенка	1	413	1756
37	Задняя стенка	1	953	496
38	Дно ящика	1	828	352
39	Дно ящика	1	828	352

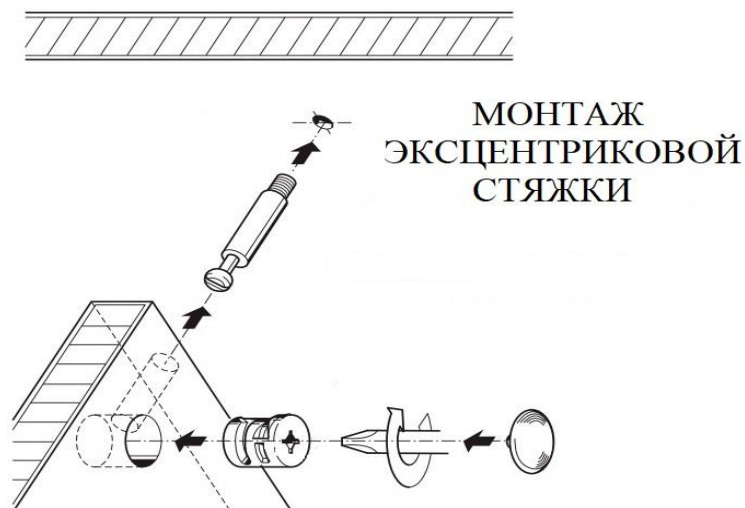

ВЕДОМОСТЬ ФУРНИТУРЫ

	Саморез для ручки 4,2*30	6
	Гвоздь 2*20	90
	Евровинт 7*50	49
	Заглушка евровинта	49
	Заглушка эксцентрика	38
	Ножка 20 мм	8
	Петля для накладной двери	8
	Полкодержатель	40
	Ручка С-36 черная	3
	Шуруп 3,5*16	64
	Стяжка эксцентриковая	38
	Шайба пластиковая	6
	Шариковые направляющие 350мм	2
	Шестигранник 4 мм	1
	Шкант 8*30	38
	Заглушки 5мм	20
	Заглушки 8мм	8
	Винт 6,3*10,6	16

Гарантийные обязательства

Предприятие-изготовитель гарантирует соответствие изделия требованиям ГОСТ 16371-2014 «Мебель. Общие технические условия» и соответствует требованиям ТР ТС 025/2012 «О безопасности мебельной продукции».

Гарантийный срок эксплуатации – 12 месяца. Срок исчисляется со дня продажи.

В случае обнаружения производственных дефектов предприятие обязуется устранять их путем ремонта на месте или замены отдельных деталей или изделия в целом.

Гарантия не распространяется на мебель, имеющую механические повреждения (риски, вырывы, царапины и т.п.), возникшие при транспортировании, в процессе неправильной сборки и эксплуатации, а также на мебель, имеющую утолщение щитов от влаги (разбухание), возникшее из-за неправильного ухода.

Срок службы изделия 5 лет.

Правила ухода и эксплуатации.

Для сохранения эксплуатационных и эстетических качеств мебели в течении длительного срока необходимо соблюдать условия ее хранения, правил эксплуатации и ухода.

1. Мебель рекомендуется эксплуатировать в проветриваемом, сухом помещении с температурой воздуха не ниже +10С и относительной влажностью воздуха 65%(допускается + или — 15% от заданной величины).

2. При эксплуатации изделий, имеющих стеклянные створки, полки и зеркала необходимо помнить, что эксплуатация изделий из стекла и зеркал с трещиной сопряжено с риском получения травмы. При обнаружении трещины на стекле или зеркале, необходимо немедленно его заменить.

3. В процессе эксплуатации мебели возможно ослабление крепежной фурнитуры — необходимо периодически подтягивать ее.

4. Во избежание потери товарного вида изделий и зеркал рекомендуется защитить от попадания на них прямых солнечных лучей, не должны находиться вблизи отопительных приборов, сырых и холодных стен (может привести к изменению цвета и отслоения пленки).

5. Не допускать попадание воды и технических жидкостей на поверхность мебели. Не стоит ставить на поверхность мебели горячие предметы без теплоизоляционной прокладки.

6. Беречь поверхность мебели от механических повреждений.

7. Поверхность мебели можно чистить влажной тканью с применением средств по уходу за мебелью с последующей протиркой насухо. Запрещено применять эфир, ацетон, растворитель и другие вещества, содержащие спирт так как поверхность мебели не устойчива к их воздействию.

8. Фасадную часть мебели стоит чистить мягкой влажной тканью с применением хозяйственного мыла, после чего вытирать насухо. Не использовать для чистки наждачную бумагу, соду и др. вещества содержащие абразивные материалы.

ВНИМАНИЕ! Предприятие-изготовитель оставляет за собой право вносить незначительные изменения, не ухудшающие качества изделия.

ВНИМАНИЕ! Сборку мебели должен осуществлять специалист.

Мебельная фабрика ПИРАМИДА

г. Краснодар, тел. факс (861)227-87-87