

Инструкция по сборке и эксплуатации кровати-чердака МБР К4.01

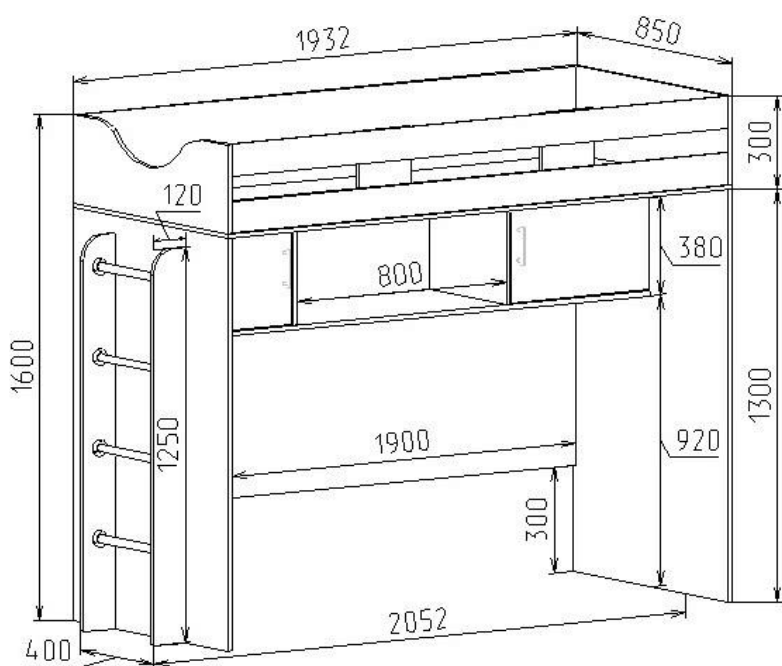

Габаритные размеры:

Высота – 1600мм

Длина – 2052мм

Глубина – 850мм

К сведению покупателя

Для удобства транспортировки и предохранения от повреждений мебель поставляется в разобранном виде. На каждом пакете имеется маркировка с указанием названия изделия, перечень входящих в данный пакет деталей, их размеры и количество. Для крепления фурнитуры на деталях имеются отверстия и наколки.

Правила сборки Сборку следует производить на ровном полу, покрытом тканью или бумагой во избежание повреждения кромок и загрязнения мебели. В сборке крупногабаритных изделий должны участвовать не менее двух человек.

При сборке корпусной мебели требуется следующий набор инструмента и приспособлений: рулетка, шуруповерт, отвертка, шестигранник, молоток, плоскогубцы, уголок, маленький уровень.

Главное – это аккуратность. Не зажимайте крепеж с такой силой, чтобы всё тресало, но и не оставляйте его недожатым. Все части мебели должны быть ровно выставлены. Ровность углов проверяется инструментом уголок. Наклоны поверхности постоянно проверяйте уровнем.

ВНИМАНИЕ! Перед началом сборки необходимо внимательно изучить инструкцию и определить расположение деталей в изделии в соответствии со схемой сборки. Сборку производить последовательно согласно инструкции!!!

Комплектовочная ведомость фурнитуры

<p>Гвозди – 23 г.</p> 	<p>Евровинт 6,4*50 – 79шт.</p> 	<p>Заглушка пластиковая – 79шт.</p> 	<p>Евроключ – 1 шт.</p> 
<p>Заглушка самоклеющаяся для эксцентрика – 6шт.</p> 	<p>Заглушка самоклеющаяся для евровинтов – 8шт.</p> 	<p>Ключ для флянца – 1 шт.</p> 	<p>Подпятник пластиковый – 6 шт.</p> 
<p>Ручка скоба 96 мм – 2шт.</p> 	<p>Петля мебельная внутренняя – 4 шт.</p> 	<p>Шайба под ручку – 4шт.</p> 	<p>Хром труба 25 мм – 4шт.</p> 
<p>Фланец – 8 шт.</p> 	<p>Винт Д5 – 8 шт.</p> 	<p>Шуруп 3*20 – 12шт.</p> 	<p>Шуруп 3,5*30 – 16шт.</p> 
<p>Шуруп 3,5*16 – 32 шт.</p> 	<p>Винт Стандартный 4*20 – 4шт.</p> 	<p>Шкант – 6шт.</p> 	<p>Эксцентрик – 6шт.</p> 

Инструкция

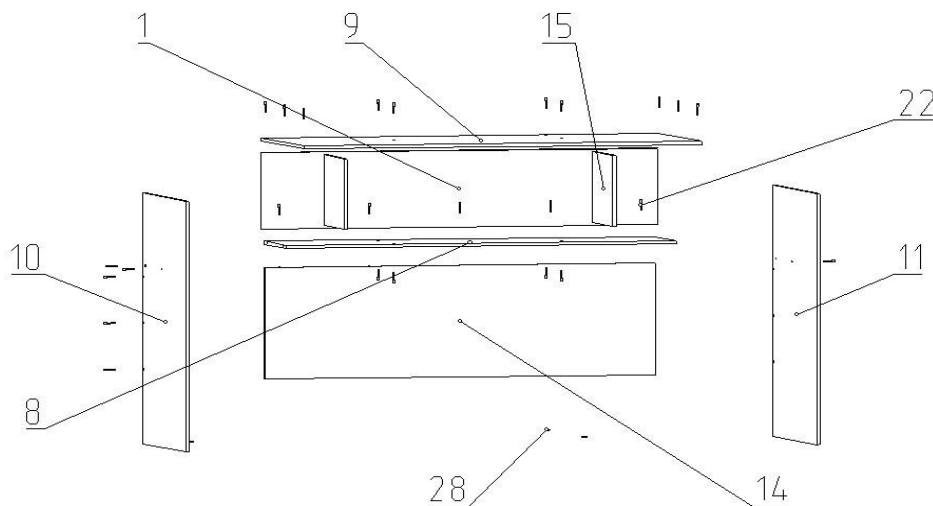

Поз.	Вид	Наименование	Кол.
22		Евровинт 7x50	79
26		Шуруп 3,5x16	24
27		Фланец D25 мм ш 8	8
28		Подпятник	4

1. На нижний торец боковин **10** и **11**, отступив от края детали 3-4 см, прикрутить пластиковые подпятники шурупами 3*20 (по 2шт. на каждую деталь).
2. Между боковинами **10**, **11** евровинтами прикрутите царгу **14** и полку **8** по присадочным отверстиям.
3. На полку **8** поставьте стойки **15** и закрепите евровинтами. Сверху всей конструкции установите дно кровати. Прикрутите его евровинтами к торцам боковин **10**, **11** и стойкам **15**.
4. Заднюю стенку **1** из ДВП прибейте гвоздями.
5. Установите фасады **5** и **6**. Ответные планки для петель крепите на винты Д5. Саму петлю прикрутите на фасад шурупами 3,5*16. Ручку прикрутите 2мя винтами 4*20.

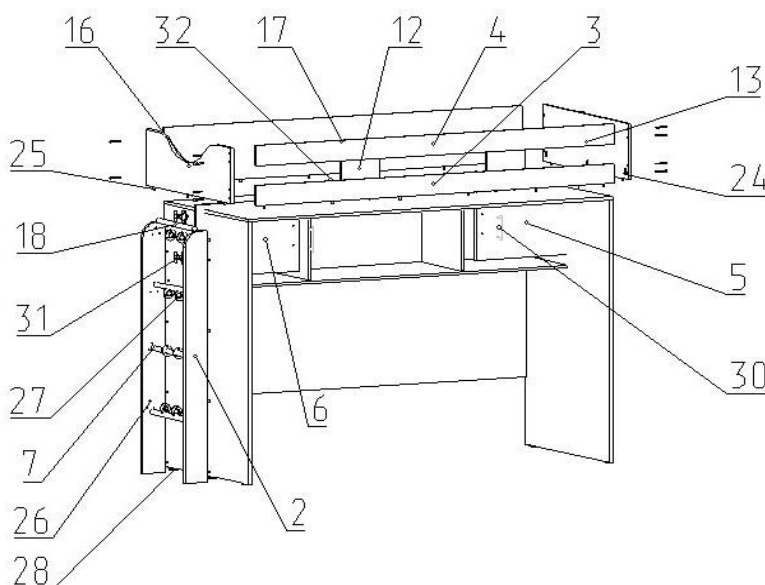

Поз.	Вид	Наименование	Кол.
22		Евровинт 7x50	50
24		стяжка эксцентриковая 6	6
25		Шкант 8x30	6
26		Шуруп 3,5x16	40
27		Фланец D25 мм ш	8
28		Подпятник	2
30		Ручка-скоба 96	2
31		Петля внутренняя	4
32		шуруп 3,5x30	16

6. В дно кровати **9** установите эксцентрики и шкранты, согласно присадочным отверстиям. Вставьте боковины кровати **13** и **16** на эти шкранты и стяните эксцентриками. Обратите внимание, что боковина с вырезом **16** ставится со стороны лестницы.
7. Закрепите евровинтами заднюю царгу кровати **17** и две передние царги **3** и **4** между боковинами **13** и **16**.
8. Прикрутите стойки **12** евровинтами ко дну кровати **9**. Шурупами 3,5*30 прикрутите передние царги **3, 4** к стойке **12**.
9. На нижний торец боковин лестницы **2** и **7**, по центру, прикрутите по одному пластиковому подпятнику шурупами 3*20. На боковины **2** и **7** прикрутите фланцы, используя шурупы 3,5*16 (по 3шт на каждый). Вставьте трубы и закрепите их винтиком используя ключ-шестигранник для фланцев. Установите лестницу на место, закрепив ее евровинтами к боковине **10**.

Установка и регулировка петель

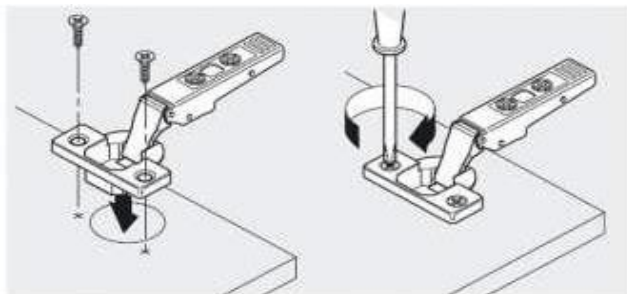

Установка на саморезах

Чашка крепится с помощью 2-х саморезов

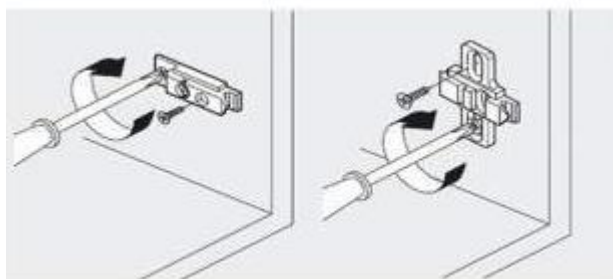

Ответная планка крепится на винты Д5

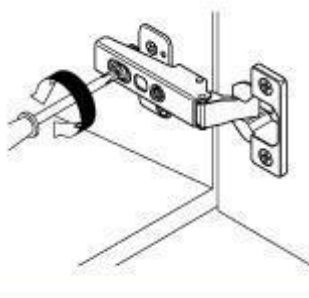

Регулировка по глубине

+ 3 мм / - 1 мм

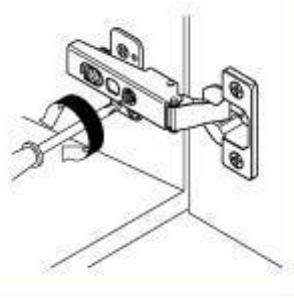

Регулировка по ширине:

+ / - 2 мм

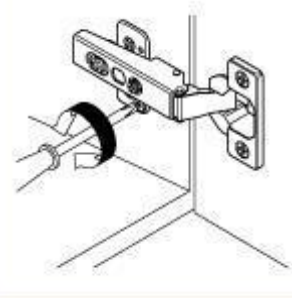

Регулировка по высоте:

макс. ± 3 мм

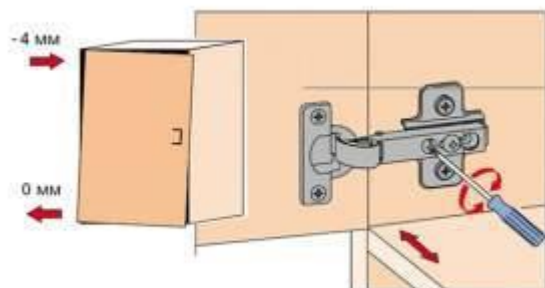

Регулировка наложения

Регулировка расстояния от корпуса

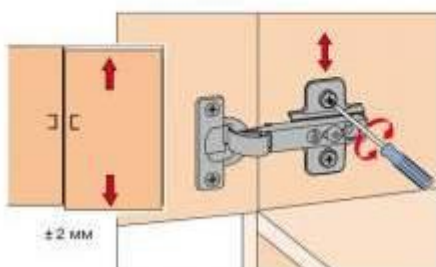
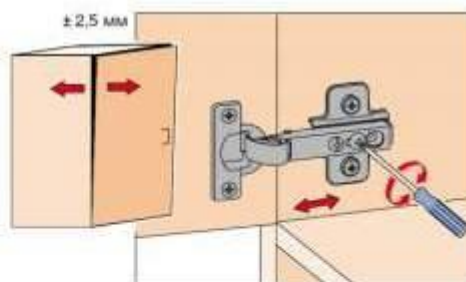

Регулировка по высоте

Комплектовочная ведомость деталей

№	Наименование деталей	Размер, мм	Количество
	Кровать		
2	Боковина лестницы	1248*118	1
3	Передняя царга кровати	1900*98	1
4	Передняя царга кровати	1900*100	1
5	Фасад	361*543	1
6	Фасад	361*543	1
7	Боковина лестницы	1248*118	1
8	Полка	1900*220	1
9	Дно кровати	1931*846	1
10	Боковина	1304*846	1
11	Боковина	1304*846	1
12	Стойка	280*199	2
13	Боковина кровати правая	846*278	1
14	Царга	1900*582	1
15	Стойка	368*202	2
16	Боковина кровати левая	846*278	1
17	Царга	1900*278	1

№	Наименование деталей из ДВП	Размер, мм	Количество
1.	Задняя стенка	1928*396	1

Эксплуатация и уход за мебелью

Срок, в течение которого мебель сохраняет внешний вид и исправность, значительно зависит от условий ее эксплуатации.

1. Для сборки мебели рекомендуется пользоваться услугами сборщиков специализированных организаций, имеющих для этих целей профессиональное оборудование, инструмент, технологии и квалифицированный персонал, поскольку в этом случае за качество оказанной услуги отвечает именно эта организация.
2. Не рекомендуется устанавливать мебельные изделия вблизи от отопительных приборов или других источников тепла, ставить на поверхность из ЛДСП горячие предметы.
3. Не следует допускать в течение продолжительного времени содержать изделия в крайне сухом или сыром, не отапливаемом помещении. Если влажность в помещении не соответствует нормам 60-70%, то рекомендуется часто проветривать помещения или пользоваться осушителями (увлажнителями) воздуха.
4. Необходимо обеспечить защиту от прямого воздействия солнечных лучей на мебельные изделия.
5. Поверхность деталей мебели следует протирать сухой мягкой тканью. В случае стойких загрязнений рекомендуется использовать специальные очистители, которые обладают полирующими, защитными и иными полезными свойствами. **Категорически недопустимо при чистке мебели применение твердых приспособлений (скребков, губок с пластиковым или металлическим волокнообразным покрытием), абразивных очистителей. Необходимо предохранять изделия от попадания на них кислот, щелочей, различных растворителей.**

Гарантия производителя: Предприятие – изготовитель гарантирует покупателю сохранность всех качественных показателей, обусловленных ГОСТом, при соблюдении правил установки и эксплуатации мебели в течение 12 месяцев со дня продажи.

За механические повреждения, возникшие при транспортировке, сборке и хранении предприятие - изготовитель ответственности не несет. В случае обнаружения производственных дефектов или недостатке комплектующих элементов следует обращаться в магазин, где приобреталась мебель.

Ввиду усовершенствования технологии, **производитель оставляет за собой право вносить изменения в конструкцию изделия без предварительного уведомления.**

Претензии по качеству или комплектности принимаются только при наличии упаковки!