

Инструкция по сборке и эксплуатации кровати-чердака МБР К4.07

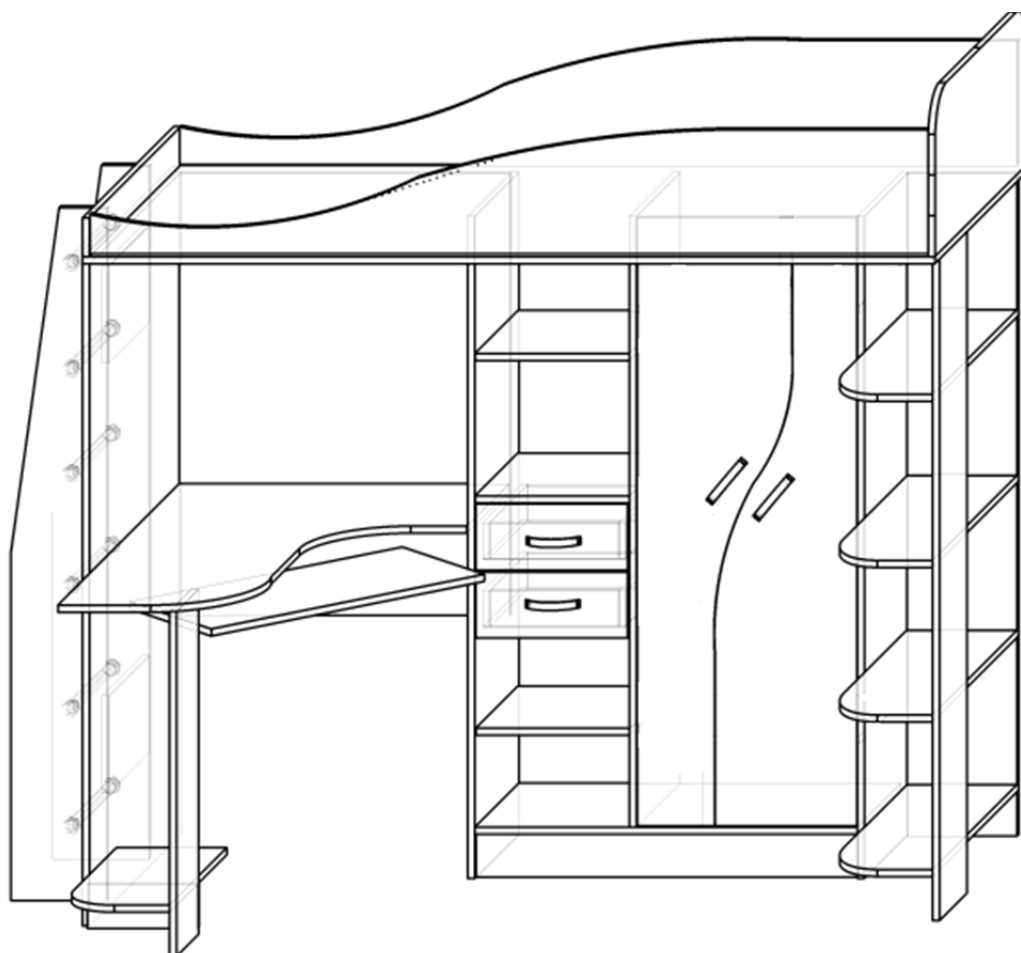

Габаритные размеры:

Высота – 1890 мм

Длина – 2340 мм

Глубина – 1120 мм

К сведению покупателя

Для удобства транспортировки и предохранения от повреждений мебель поставляется в разобранном виде. На каждом пакете имеется маркировка с указанием названия изделия, перечень входящих в данный пакет деталей, их размеры и количество, а также номера этих деталей, которые соответствуют номерам в комплектовочной ведомости и на схемах сборки. Для крепления фурнитуры на деталях имеются отверстия и накладки.

Правила сборки

Сборку следует производить на ровном полу, покрытом тканью или бумагой во избежание повреждения кромок и загрязнения мебели. Сборку корпуса рекомендуется производить в горизонтальном положении, устанавливая детали лицевыми кромками вниз. Необходимо соблюдать осторожность, чтобы не повредить лакированные поверхности. В сборке крупногабаритных изделий должны участвовать не менее двух человек. Детали при сборке необходимо закреплять прочно, не допуская их качания. Для сборки потребуется прямоугольный треугольник или шнур длиной 2-3 метра, молоток и отвертки.

Подготовка к сборке

Проверить комплектность каждого пакета по имеющейся на них маркировке.

















ВНИМАНИЕ! Не рекомендуется одновременно вынимать детали из всех пакетов во избежание их смешивания. Проверить наличие фурнитуры и метизов.

ВНИМАНИЕ! Перед началом сборки необходимо внимательно изучить инструкцию и определить расположение деталей в изделии в соответствии со схемой сборки.

Сборку производить последовательно согласно инструкции!!!

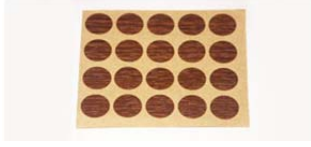
Комплектовочная ведомость фурнитуры

<p>Гвозди – 70 г.</p> 	<p>Евровинт 6,4*50 – 133 шт.</p> 	<p>Заглушка пластиковая – 88 шт.</p> 	<p>Вставка для проводов – 1 шт.</p> 
<p>Петля мебельная внутренняя – 4 шт.</p> 	<p>Подпятник пластиковый – 18 шт.</p> 	<p>Шкант деревянный – 2 шт.</p> 	<p>Роликовые направляющие 350 мм - 2 компл.</p> 

<p>Ручка скоба 96 мм – 4 шт.</p> 	<p>Стяжка эксцентриковая – 2 шт.</p> 	<p>Шайба под ручку – 16 шт.</p> 	<p>Штанга выдвижная – 1 шт.</p> 
<p>Направляющие под клавиатуру – 1 шт.</p> 	<p>Шуруп 3,5*16 – 86 шт.</p> 	<p>Шуруп 3,5*25 – 8 шт.</p> 	<p>Шуруп 3,5*30 – 6 шт.</p> 
<p>Межсекционная стяжка – 4 шт.</p> 	<p>Флянец – 12 шт.</p> 	<p>Хром труба 25 мм – 2,2м.</p> 	<p>Ключ для флянца – 1 шт.</p> 
<p>Евроключ – 1 шт.</p> 	<p>Винт 4*40 – 4 шт.</p> 	<p>Заглушка самоклеящаяся – 16 шт.</p> 	<p>Винт Д5 – 16 шт.</p> 
<p>Винт Стандартный 4*20 – 4 шт.</p> 	<p>Шуруп 4,2*16 – 22 шт.</p> 	<p>Шуруп 3*20 – 10 шт.</p> 	<p>Уголок пластиковый – 7 шт.</p> 

Инструкция

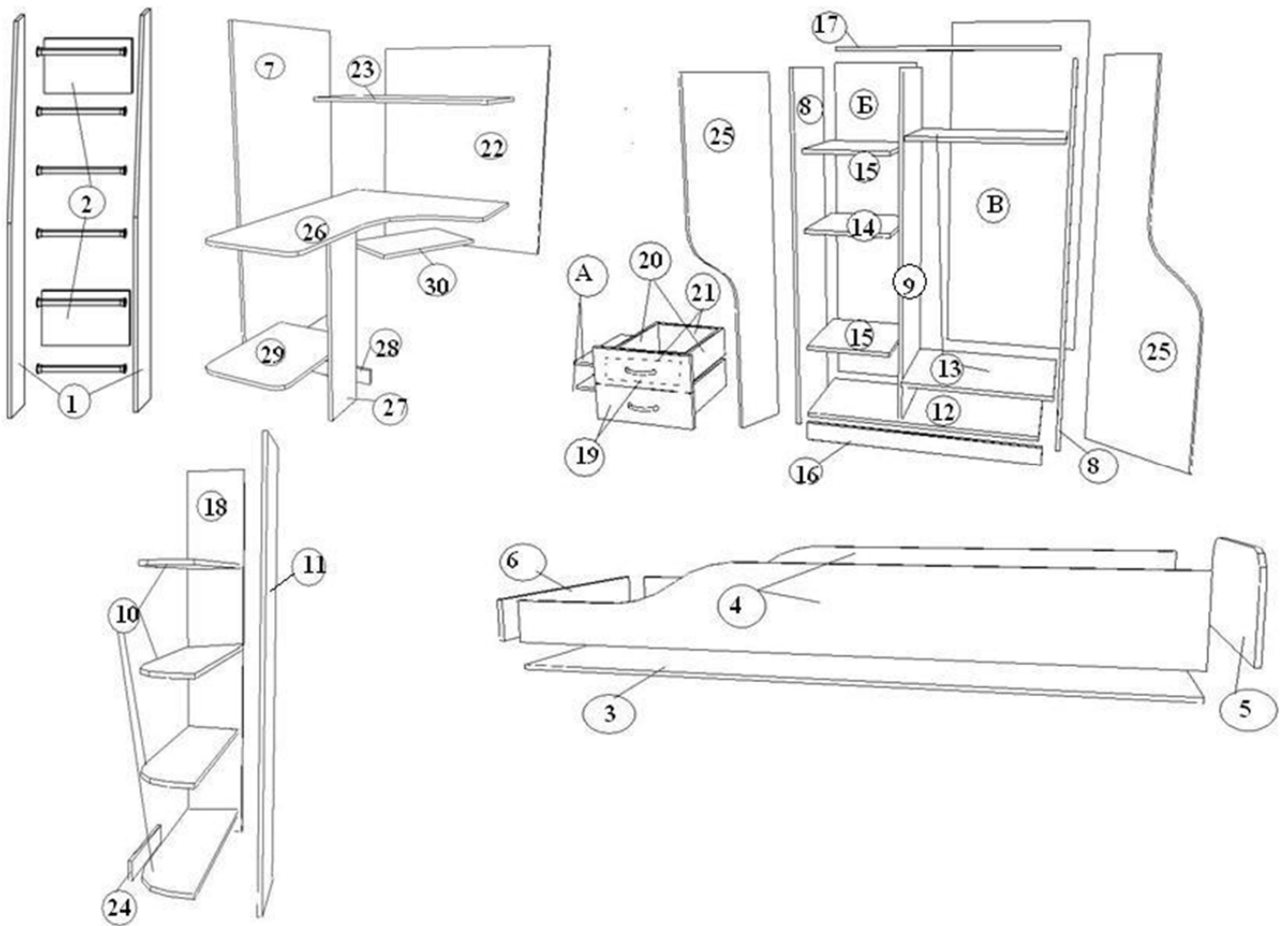

1. К деталям **1** при помощи шурупов 3,5*16 прикрутить фланцы под трубу $\varnothing 25$ мм.
2. К деталям **1,7,27,8,18,11** отступив 3-4 см от края детали набить с помощью гвоздей пластиковые подпятники. На детали **8** и **9** согласно разметке при помощи шурупов 3,5*16, прикрутить роликовые направляющие.
3. При помощи евроинтов прикрутить к боковине **9** полки **15,13** и **14**. К низу **9** детали прикрутить дно **12**. Затем последовательно, ко всем имеющимся полкам с двух сторон прикрутить боковины **8**. С помощью евроинтов, установить между боковинами **8** цоколь **16**. Прикрепить по заднему краю деталей **8** и **9** планку **17**. Набить при помощи гвоздей ДВП **Б** и **В**. Собрать ящики: Собрать ящики: детали **20** и **21** соединить с помощью евроинтов; набить дпв с помощью гвоздей; к передней планке ящика с помощью 2 шурупов 3,5*30 прикрепить фасадную деталь **19**; используя винт 4*40 и прозрачные шайбы, сквозь переднюю планку ящика и фасадную деталь, закрепите на ящике ручку. На низ ящика с набитым ДВП с помощью шурупов 3,5*25 прикрутить вторую часть роликовых направляющих, и установить ящики в пенал.
4. К боковине **8** прикрутить деталь **18** при помощи 2-х евроинтов. Далее полки **10** закрепить в размеченные отверстия в боковину **8** и заднюю стенку **18**. Затем по имеющейся разметке прикрепить деталь **11** к полкам **10**. Прикрепить цоколь **24** к полкам **10**.
5. При помощи 2-х евроинтов к боковине **8** присоединить щит **22**. К щиту **22** присоединить боковину **7**. Полку **23** закрепить между деталями **7** и **8**. К детали **26** с помощью уголков присоединить деталь **27**. Затем полученную конструкцию присоединить к деталям **7** и **22** с

- помощью евровинтов. Закрепить между деталями **7** и **27** полку **29** и цоколь **28**. При помощи 8 шурупов 4,2*16 прикрутить направляющую под клавиатуру к столешнице **26**, и с помощью 4 шурупов 3,5*16 закрепить направляющую в саму полку **30**.
6. Вставить отрезки трубы $\varnothing 25$ мм, в уже прикрученные фланцы деталей **1**, и при помощи шестигранника и шурупа затянуть трубы во фланцах. Прикрутить планки **2** к боковинам **1**. Полученную лестницу с помощью 4 межсекционных стяжек, стянуть с боковиной **7**.
 7. Скрепить при помощи евровинтов детали **4,5** и **6**. Затем снизу к полученной конструкции, прикрутить деталь **3**.
 8. На полученное основание, установить кровать и через имеющиеся отверстия с помощью евровинтов закрепить конструкцию в боковины **8** и **9**. Детали **7,18** и **11** закрепить с помощью пластиковых уголков.
 9. На двери **25** при помощи шурупов 3,5*16 прикрутите петли. Затем на боковины **8** и **9** при помощи винтов D5 прикрепить ответные планки петель. Навесив двери, отрегулируйте фасады, согласно приведенным ниже рекомендациям. С помощью стандартных винтов и прозрачных шайб, прикрутите к дверям ручки. Евровинты закрыть пластмассовыми заглушками, неиспользуемые отверстия закрыть заглушками-самоклейками.
 10. К верхней полке **13** с помощью шурупов 4,2*16 закрепите выдвижную вешалку.

Установка и регулировка петель

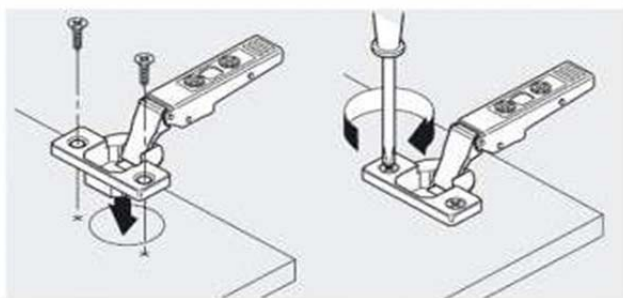

Установка на саморезах

Чашка крепится с помощью 2-х саморезов

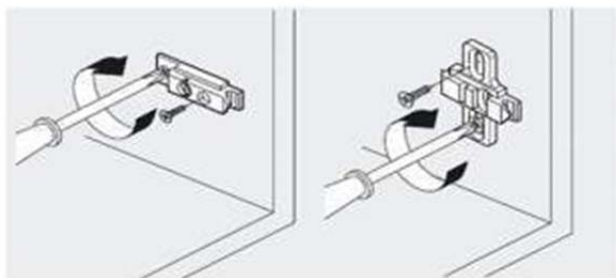

Установка на саморезы

Крепление с помощью саморезов

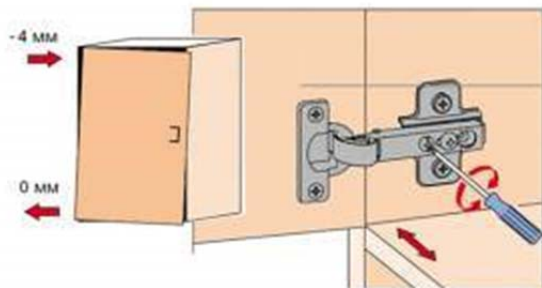

Регулировка наложения

Регулировка расстояния от корпуса

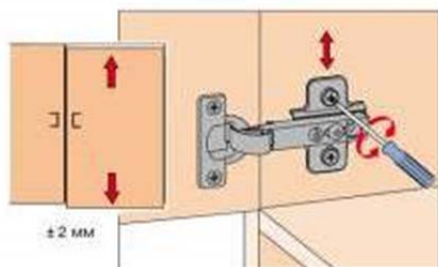
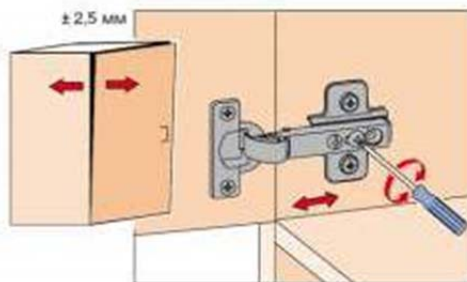

Регулировка по высоте

Комплектовочная ведомость деталей

№	Наименование деталей	Размер, мм	Количество
1	Боковина лестницы	1570x220	2
2	Планка лестницы	220x368	2
3	Основание кровати	1933x831	1
4	Царга	1900x280	2
5	Изголовье	830x370	1
6	Планка	830x88	1
7	Стойка	1500x831	1
8	Боковина	1500x400	2
9	Перегородка	1383x400	1
10	Полка	783x248	4
11	Стойка	1500x250	1
12	Дно	867x400	1
13	Полка	500x382	2
14	Полка	350x400	1
15	Полка	350x380	2
16	Цоколь	867x100	1
17	Планка	867x70	1
18	Стойка	1500x250	1
19	Фасад ящика	150x345	2
20	Планка ящика	350x100	4
21	Планка ящика	293x100	4
22	Щит	1000x750	1
23	Полка	750x220	1
24	Цоколь под полки	383x100	1
25	Фасад шкафа	1378x350	2
26	Столешница	748x1100	1

27	Боковина	783x202	1
28	Цоколь	250x100	1
29	Полка под сис. блок	520x248	1
30	Полка под клавиат.	500x350	1

№	Наименование деталей из ДВП	Размер, мм	Количество
А	Дно выдв. Ящиков в пенале	345x323	2
Б	Задн. Стенка пенал	1398x372	1
В	Задн. Стенка шкаф	1398x522	1

Эксплуатация и уход за мебелью

Сохранность и долговечность изделий мебели зависят от эксплуатации и ухода за ними.

1. Не рекомендуется :

Устанавливать изделия вблизи отопительных приборов, содержать изделия в сырых не отапливаемых помещениях, ставить на поверхности полок, горизонтальных щитов горячие предметы, оставлять без надобности двери открытыми, ящики выдвинутыми.

2. Необходимо :

Лицевые поверхности беречь от механических повреждений, так как их ремонт в домашних условиях почти невозможен, предохранять изделия от попадания на них кислот, щелочей, различных растворителей. Облитое место следует немедленно вытереть сухой мягкой тканью, протирать мебель специально предназначенной для этого жидкостью.

3. Гарантия производителя

Предприятие – изготовитель гарантирует покупателю сохранность всех качественных показателей, обусловленных ГОСТом, при соблюдении правил установки и эксплуатации мебели в течении 24 месяцев со дня продажи.

За механические повреждения, возникшие при транспортировке, сборке и хранении предприятие - изготовитель ответственности не несет. В случае обнаружения производственных дефектов или недостатке комплектующих элементов следует обращаться в магазин, где приобреталась мебель.

Ввиду усовершенствования технологии, изменение конструкции узлов, или применение новых материалов, возможны некоторые отклонения по сравнению с данной конструкцией.

Средний срок службы изделий при соблюдении правил эксплуатации мебели – 10 лет.

Правила сборки: Перед сборкой изделия необходимо внимательно ознакомиться с инструкцией, проверить в соответствии с комплектующей ведомостью количество деталей фурнитуры, определить положение деталей в изделии по схеме сборки. Подготовить необходимый инструмент: молоток, отвертку, угольник, рулетку. Сборку изделия следует проводить на ровном полу, покрытом тканью или бумагой во избежание повреждений шпона и перекося изделий. Детали необходимо закреплять прочно, не допуская их качания. При сборке следует избегать неосторожных ударов и излишних усилий.

Сборки изделий производится на винтах - саморезах. Через сквозные отверстия в плоскости щитов винты – саморезы вворачиваются в отверстия к кромкам присоединяемых деталей.

Головки винтов закрываются заглушками.

Внимание!

При установке мебели, перекося от неровностей пола устранить при помощи прокладок, устанавливаемых под нижние кромки боковых стенок. Регулировка зазоров на дверях производится после навески всех дверей.

Претензии по качеству или комплектности принимаются только при наличии упаковки!