

Инструкция по сборке и эксплуатации шкафа МБР В9.05

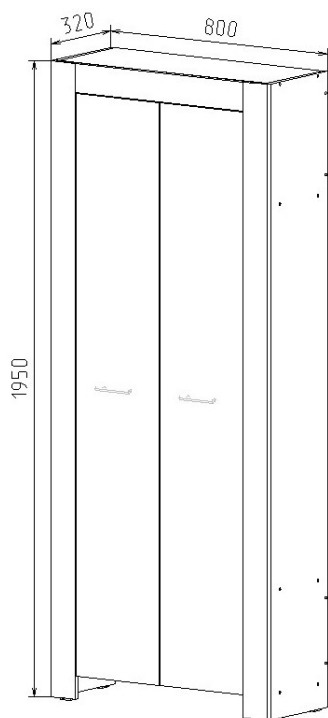
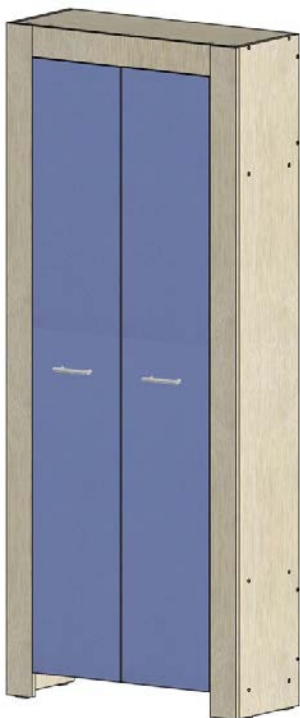

Габаритные размеры:

Высота – 1950 мм

Длина – 800 мм

Глубина – 320 мм

К сведению покупателя

Для удобства транспортировки и предохранения от повреждений мебель поставляется в разобранном виде. На каждом пакете имеется маркировка с указанием названия изделия, перечень входящих в данный пакет деталей, их размеры и количество. Для крепления фурнитуры на деталях имеются отверстия и накладки.

Правила сборки Сборку следует производить на ровном полу, покрытом тканью или бумагой во избежание повреждения кромок и загрязнения мебели. В сборке крупногабаритных изделий должны участвовать не менее двух человек.

При сборке корпусной мебели требуется следующий набор инструмента и приспособлений: рулетка, шурупверт, отвертка, шестигранник, молоток, плоскогубцы, уголок, маленький уровень.

Главное – это аккуратность. Не зажимайте крепеж с такой силой, чтобы всё тресало, но и не оставляйте его недожатым. Все части мебели должны быть ровно выставлены. Ровность углов проверяется инструментом уголок. Наклоны поверхности постоянно проверяйте уровнем.

ВНИМАНИЕ! Перед началом сборки необходимо внимательно изучить инструкцию и определить расположение деталей в изделии в соответствии со схемой сборки. Сборку производить последовательно согласно инструкции!!!

Комплектовочная ведомость фурнитуры

<p>Гвозди – 29г.</p> 	<p>Евровинт 6,4*50 – 24шт.</p> 	<p>Заглушка пластиковая – 24шт.</p> 	<p>Петля мебельная 180 градусов – 6шт.</p> 
<p>Уголок двойной пластик – 10 шт.</p> 	<p>Подпятник пластиковый – 6 шт.</p> 	<p>Шуруп 3,5 x 16 – 64шт.</p> 	<p>Евроключ – 1шт.</p> 
<p>Ручка скоба 96 мм – 2шт.</p> 	<p>Стяжка эксцентриковая – 11 шт.</p> 	<p>Шайба под ручку – 4 шт.</p> 	<p>Шкант деревянный – 4шт.</p> 
<p>Штанга выдвижная 300мм – 1шт.</p> 	<p>Шуруп 4,2x 16– 4шт.</p> 	<p>Шуруп 3 x 20 – 12шт.</p> 	<p>Заглушка самоклей большая – 11 шт.</p> 
<p>Стыковка двп – 1 шт.</p> 	<p>Полкодержатель металл – 2шт.</p> 		

Инструкция

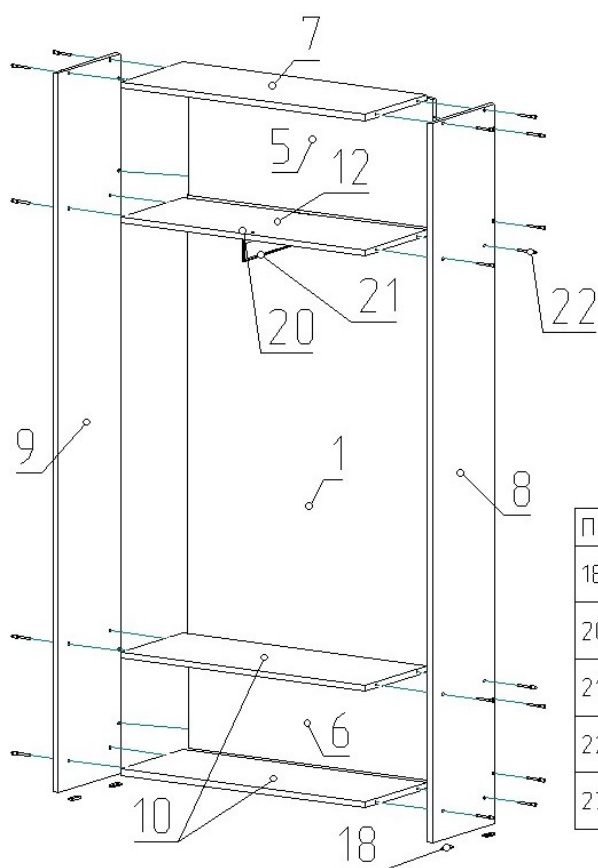

Поз.	Вид	Наименование	Кол.
18		Подпятник	4
20		Шуруп 4,2x16	4
21		Штанга выдвигная 300	1
22		Евровинт 7x50	24
23		Заглушка	24

На боковины **8** и **9** по нижнему торцу, отступив от края 3-4 см, прикрутите шурупами 3x20 подпятники, по 2 шт. на каждую деталь. Между боковинами **8** и **9** с помощью евровинтов закрепите полки **7**, **10** и **12**. Установите задние стенки **5** и **6**, так как показано на схеме. Зафиксируйте их евровинтами. Используя стыковочный элемент, соедините по длинной стороне заднюю стенку шкафа **1** из двп. Прибейте ее по периметру гвоздями. Снизу полки **12** прикрутите выдвигную штангу шурупами 4,2x16.

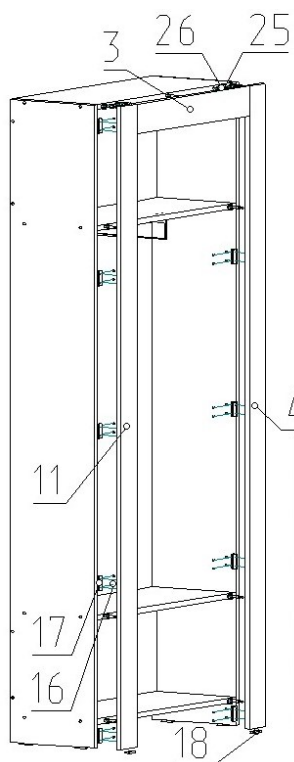
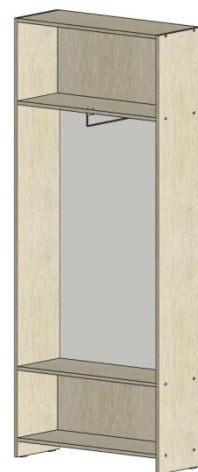

Поз.	Вид	Наименование	Кол.
16		Шуруп 3,5x16	40
17		уголок двойной	10
18		Подпятник	2
25		стяжка эксцентриковая	11
26		Шкант 8x30	6

На планки **4** и **11** на нижний торец по центру прикрутите подпятник шурупами 3*20. А так же к этим же планкам, согласно присадочным разметкам, прикрутите пластиковые уголки шурупами 3,5-16.

На планку **3** в торец детали (согласно присадочным отверстиям) установите по одному полкодержателю. Соедините планки **3**, **4** и **11**.

Получившуюся конструкцию зафиксируйте через пластиковый уголок, установленный на планках **4** и **11**, к боковинам **8** и **9** шурупами 3,5*16, а с полками **7**, **10** и **12** соедините с помощью эксцентриковой стяжки и шкантов.

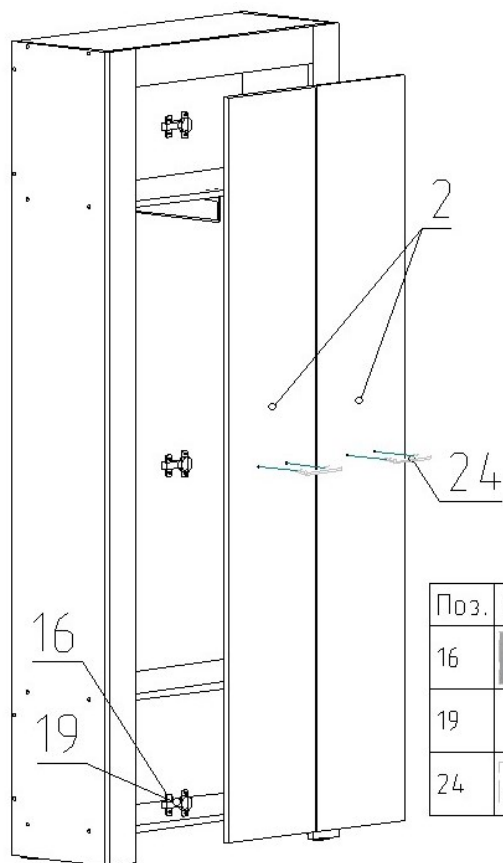

Поз.	Вид	Наименование	Кол.
16		Шуруп 3,5х16	24
19		петля180	6
24		Ручка-скоба 96	2

Шурупами 3,5 х 16 согласно разметке, прикрутите, к вертикальным планкам **4** и **11** ответные планки от петель. На фасады **2** прикрутите петли, для крепежа так же используйте шурупы 3,5*16.

Установите ручки на фасады **2**. Используйте винты 4*20 и шайбы под ручки.

Установите фасады на место и отрегулируйте все зазоры, согласно приведенным ниже рекомендациям.

Закройте пластиковыми заглушками все видимые евровинты, а заглушками-наклейками заклейте отверстия под эксцентриковую стяжку.



Установка и регулировка петель

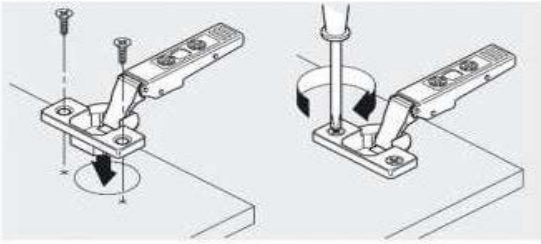

Установка на саморезах

Чашка крепится с помощью 2-х саморезов

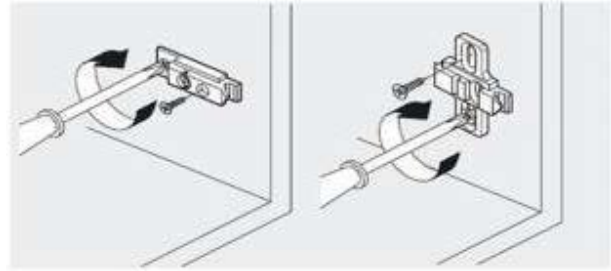

Установка на саморезы

Крепление с помощью саморезов

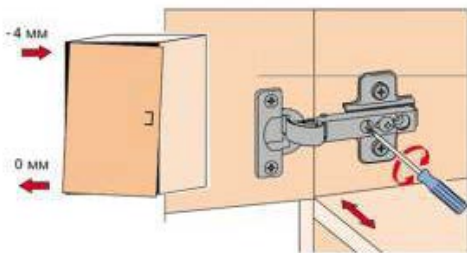

Регулировка наложения

Регулировка расстояния от корпуса

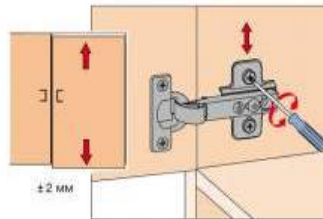
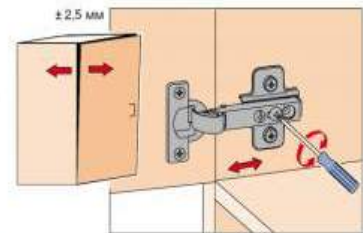

Регулировка по высоте

Комплектовочная ведомость деталей

№	Наименование деталей	Размер, мм	Количество
1	Задняя стенка ДВП белое	1190*396	2
2	Фасад	1782*306	2
3	Планка	90*620	1
4	Планка	1946*90	1
5	Задняя стенка	350*768	1
6	Задняя стенка	300*768	1
7	Полка	768*300	1
8	Боковина	1946*300	1
9	Боковина	1946*300	1
10	Полка	768*300	2
11	Планка	1946*90	1
12	Полка	768*300	1

Эксплуатация и уход за мебелью

Срок, в течение которого мебель сохраняет внешний вид и исправность, значительно зависит от условий ее эксплуатации.

1. Для сборки мебели рекомендуется пользоваться услугами сборщиков специализированных организаций, имеющих для этих целей профессиональное оборудование, инструмент, технологии и квалифицированный персонал, поскольку в этом случае за качество оказанной услуги отвечает именно эта организация.
2. Не рекомендуется устанавливать мебельные изделия вблизи от отопительных приборов или других источников тепла, ставить на поверхность из ЛДСП горячие предметы.
3. Не следует допускать в течение продолжительного времени содержать изделия в крайне сухом или сыром, не отапливаемом помещении. Если влажность в помещении не соответствует нормам 60-70%, то рекомендуется часто проветривать помещения или пользоваться осушителями (увлажнителями) воздуха.
4. Необходимо обеспечить защиту от прямого воздействия солнечных лучей на мебельные изделия.
5. Поверхность деталей мебели следует протирать сухой мягкой тканью. В случае стойких загрязнений рекомендуется использовать специальные очистители, которые обладают полирующими, защитными и иными полезными свойствами. **Категорически недопустимо при чистке мебели применение твердых приспособлений (скребков, губок с пластиковым или металлическим волокнообразным покрытием), абразивных очистителей. Необходимо предохранять изделия от попадания на них кислот, щелочей, различных растворителей.**

Гарантия производителя: Предприятие – изготовитель гарантирует покупателю сохранность всех качественных показателей, обусловленных ГОСТом, при соблюдении правил установки и эксплуатации мебели в течение 12 месяцев со дня продажи.

За механические повреждения, возникшие при транспортировке, сборке и хранении предприятие - изготовитель ответственности не несет. В случае обнаружения производственных дефектов или недостатке комплектующих элементов следует обращаться в магазин, где приобреталась мебель.

Ввиду усовершенствования технологии, **производитель оставляет за собой право вносить изменения в конструкцию изделия без предварительного уведомления.**

Претензии по качеству или комплектности принимаются только при наличии упаковки!