

# Инструкция по сборке и эксплуатации шкафа МБР В9.11

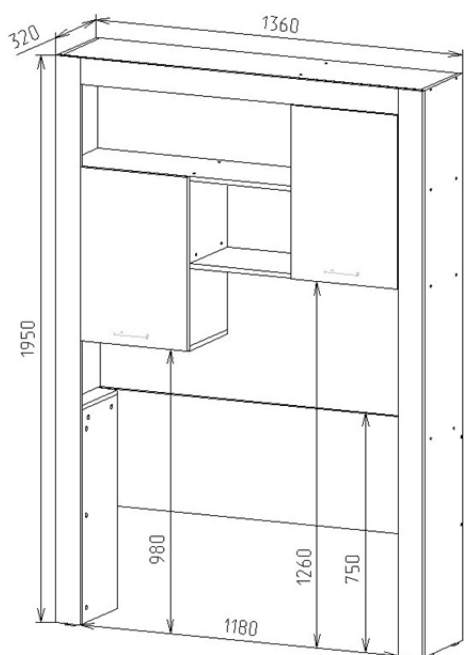
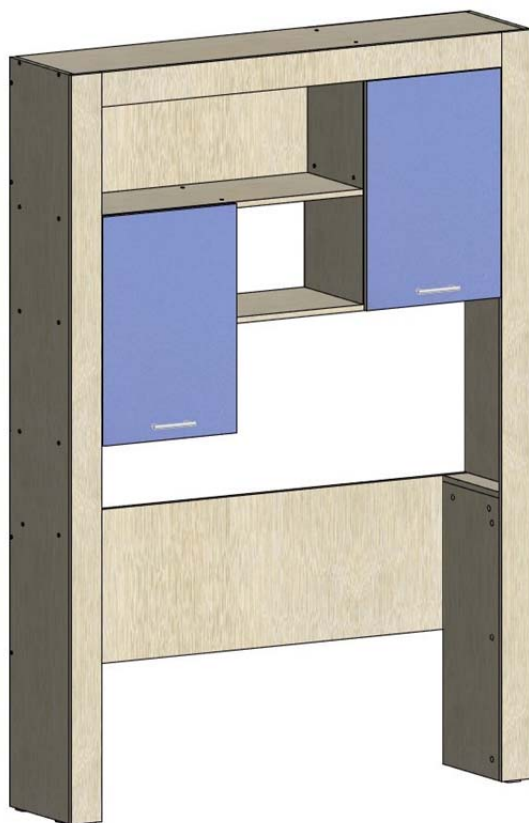

Габаритные размеры:

Высота –1950мм

Длина –1360мм

Глубина –320мм

## К сведению покупателя

Для удобства транспортировки и предохранения от повреждений мебель поставляется в разобранном виде. На каждом пакете имеется маркировка с указанием названия изделия, перечень входящих в данный пакет деталей, их размеры и количество. Для крепления фурнитуры на деталях имеются отверстия и накладки.

**Правила сборки** Сборку следует производить на ровном полу, покрытом тканью или бумагой во избежание повреждения кромок и загрязнения мебели. В сборке крупногабаритных изделий должны участвовать не менее двух человек.

При сборке корпусной мебели требуется следующий набор инструмента и приспособлений: рулетка, шуруповерт, отвертка, шестигранник, молоток, плоскогубцы, уголок, маленький уровень.

Главное – это аккуратность. Не зажимайте крепеж с такой силой, чтобы всё тресало, но и не оставляйте его недожатым. Все части мебели должны быть ровно выставлены. Ровность углов проверяется инструментом уголок. Наклоны поверхности постоянно проверяйте уровнем.

**ВНИМАНИЕ!** Перед началом сборки необходимо внимательно изучить инструкцию и определить расположение деталей в изделии в соответствии со схемой сборки.

Сборку производить последовательно согласно инструкции!!!

## Комплектовочная ведомость фурнитуры

Гвозди – 19г. 	Евровинт 6,4*50 – 48шт. 	Заглушка пластиковая – 48шт. 	Петля мебельная 180 градусов – 4шт. 
Уголок двойной пластик – 14шт. 	Подпятник пластиковый – 6шт. 	Шуруп 3,5 x 16 – 72шт. 	Евроключ – 1шт. 
Ручка скоба 128 мм – 2шт. 	Стяжка эксцентриковая – 15шт. 	Шайба под ручку – 4шт. 	Шкант деревянный – 10шт. 
Шуруп 3x20 – 12шт. 	Заглушка-самоклейка большая – 15шт. 	Полкодержатель металлический – 2шт. 	Винт 4x20 – 4шт. 

## Инструкция

### Шаг 1. Сборка верхних полок.



На Полку **14** с нижней стороны по переднему краю прикрутите шурупами 3,5x16 пластиковые уголки.

Далее вся конструкция в первом шаге собирается на евровинты. Между полками **14** и **12** согласно схемы, по присадочным отверстиям прикрутите перегородку **13**. На перегородку **13**

установите полки **20** и **18**. Между полками **14** и **20** установите заднюю стенку **8**. Прикрутите ее к перегородке **13**. Перегородку **19** прикрутите снизу полки **20** и в торец полки **12**. Затем прикрутите полки **17** и **21**.

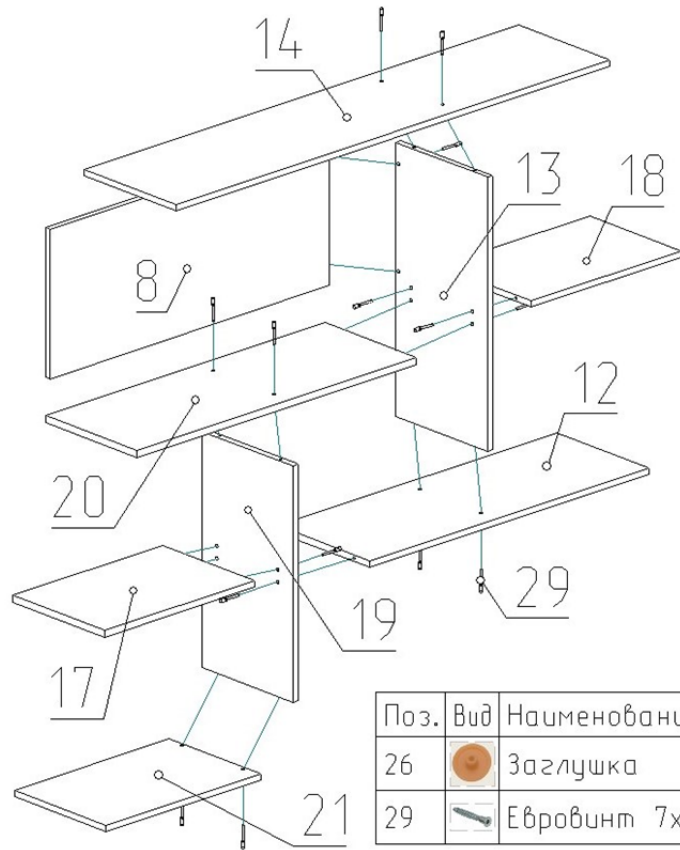

Поз.	Вид	Наименование	Кол.
26		Заглушка	18
29		Евровинт 7x50	18

### Шаг 2. Сборка каркаса стеллажа.

На боковины **15** и **16** по нижнему торцу, отступив 3-4см прикрутите шурупами 3x20 пластиковые подпятники по 2шт. на каждую деталь. На эти же боковины

**15** и **16** с внутренней стороны по переднему краю согласно разметке прикрутите шурупами 3,5x16 пластиковые уголки и ответные планки от петель.

Прикрутите боковины **15** и **16** к торцам собранной конструкции, согласно схемы.

На планки **5** и **6** по центру нижнего торца, прикрутите шурупами 3x20 пластиковые подпятники по 1шт. на каждую деталь.

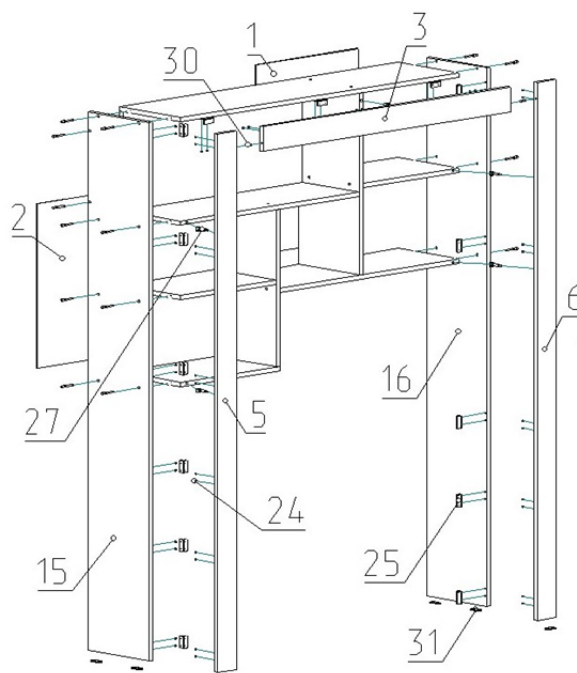

Поз.	Вид	Наименование	Кол.
24		Шуруп 3,5x16	56
25		уголок двойной	14
26		Заглушка	16
27		стяжка эксцентриковая	5
29		Евровинт 7x50	16
30		полкодержатель ст	2
31		Подпятник	6

В присадочные отверстия установите эксцентровые стяжки и шканты на детали **13**, **20**, **21**, **18** и **12**. Прикрутите планку **3** к полке **14** шурупами 3,5x16 через пластиковые уголки, а затем затяните эксцентровую стяжку. В торцы планки **13** вставьте полкодержатели. Соедините планку **3** с планками **5** и **6** как показано на схеме. Прикрутите планки **5** и **6** к боковинам **15** и **16** шурупами 3,5x16 через пластиковые уголки и затяните эксцентровые стяжки.

### Шаг 3. Сборка нижнего яруса.

Соедините боковину **10** и планку **4** с помощью 2 эксцентровых стяжек и 2 шкантов. Аналогично соедините детали **7** и **9**. Полученные детали прикрутите евровинтами к задней стенке **11**, согласно присадочным отверстиям.

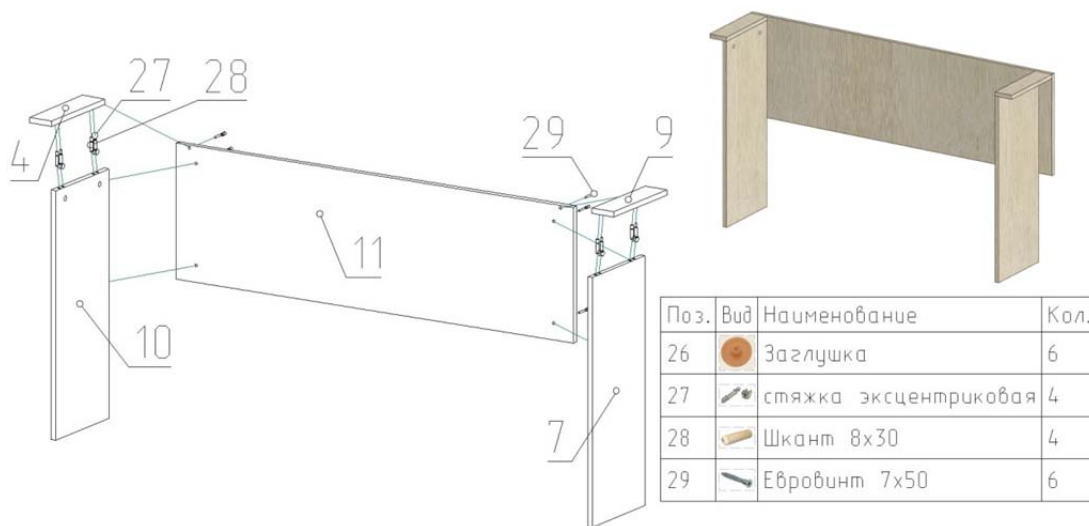

### Шаг 4. Окончательная сборка.

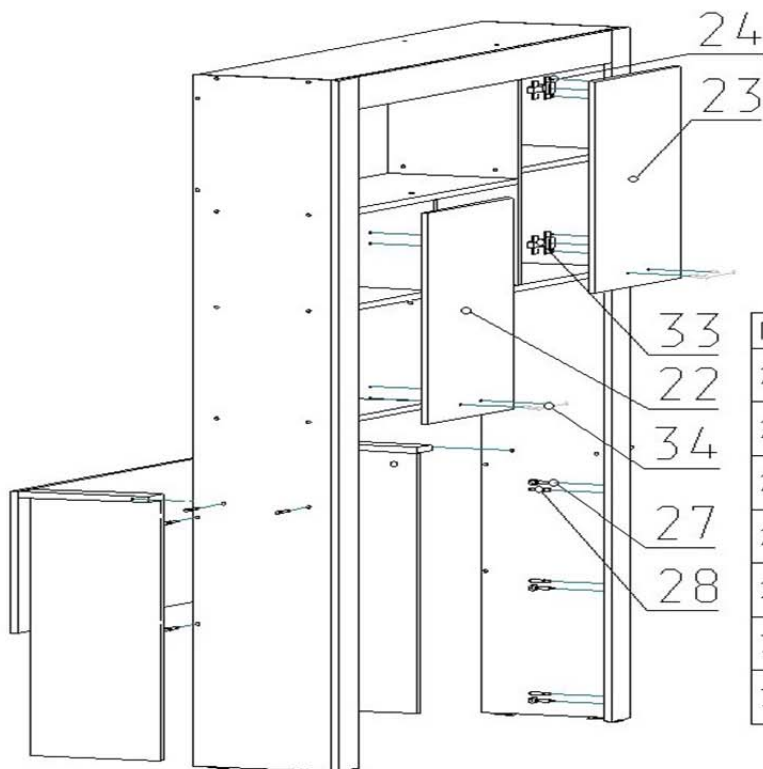

Поз.	Вид	Наименование	Кол.
24		Шуруп 3,5x16	16
26		Заглушка	8
27		стяжка эксцентриковая	6
28		Шкант 8x30	6
29		Евровинт 7x50	8
33		петля180	4
34		Ручка-скоба 96	2

Установите уже собранный нижний ярус в каркас стеллажа, как показано на схеме. Закрепите конструкцию евровинтами через боковину **15** и **16** к планкам **4**, **9**. Боковины нижнего яруса **7** и **10** притяните к планкам **5** и **6** на эксцентровые стяжки и шканты.

На фасады **22** и **23** установите ручку, для крепежа используйте винт 4x20. Шурупами 3,5x16 прикрутите петли, по 2шт. на каждый фасад. Установите фасады на место и с помощью регулировочных винтов на петлях отрегулируйте зазоры.

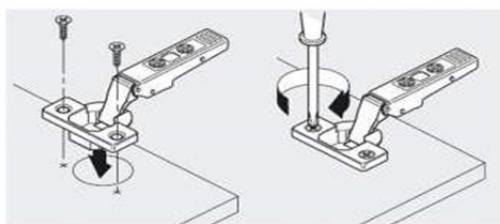

**Установка на саморезах**  
Чашка крепится с помощью 2-х саморезов

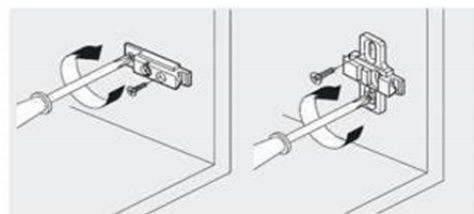

**Установка на саморезы**  
Крепление с помощью саморезов

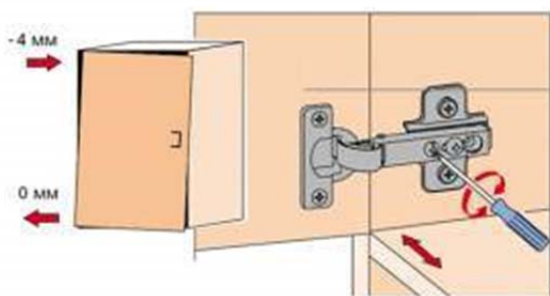

Регулировка наложения

Регулировка расстояния от корпуса

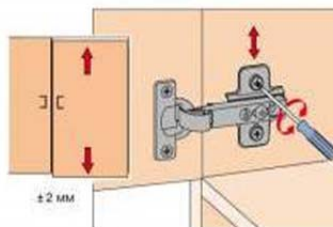
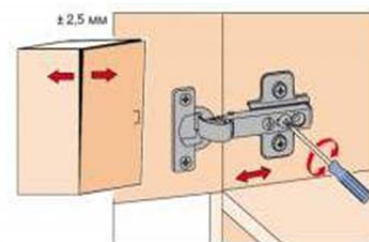

Регулировка по высоте

Закройте пластиковыми заглушками евровинты, а заглушками-наклейками заклейте отверстия от эксцентриковых стяжек.

### Комплектовочная ведомость деталей

№	Наименование деталей	Размер, мм	Количество
1	Задняя стенка ДВП белое	350*486 и 336*486	По 1шт.
2	Задняя стенка ДВП белое	319*486 и 276*486	По 1шт.
3	Планка	90*1180	1
4	Планка	74*284	1
5	Планка	1946*90	1
6	Планка	1946*90	1
7	Боковина	734*284	1
8	Задняя стенка	358*854	1
9	Планка	74*284	1
10	Боковина	734*284	1
11	Задняя стенка	400*1328	1
12	Полка	854*300	1
13	Перегородка	658*300	1
14	Полка	1328*300	1
15	Боковина	1946*300	1
16	Боковина	1946*300	1
17	Полка	458*300	1
18	Полка	458*300	1
19	Перегородка	567*300	1
20	Полка	854*300	1
21	Полка	474*300	1
22	Фасад	595*396	1
23	Фасад	596*396	1

## Эксплуатация и уход за мебелью

Срок, в течение которого мебель сохраняет внешний вид и исправность, значительно зависит от условий ее эксплуатации.

1. Для сборки мебели рекомендуется пользоваться услугами сборщиков специализированных организаций, имеющих для этих целей профессиональное оборудование, инструмент, технологии и квалифицированный персонал, поскольку в этом случае за качество оказанной услуги отвечает именно эта организация.
2. Не рекомендуется устанавливать мебельные изделия вблизи от отопительных приборов или других источников тепла, ставить на поверхность из ЛДСП горячие предметы.
3. Не следует допускать в течение продолжительного времени содержать изделия в крайне сухом или сыром, не отапливаемом помещении. Если влажность в помещении не соответствует нормам 60-70%, то рекомендуется часто проветривать помещения или пользоваться осушителями (увлажнителями) воздуха.
4. Необходимо обеспечить защиту от прямого воздействия солнечных лучей на мебельные изделия.
5. Поверхность деталей мебели следует протирать сухой мягкой тканью. В случае стойких загрязнений рекомендуется использовать специальные очистители, которые обладают полирующими, защитными и иными полезными свойствами. **Категорически недопустимо при чистке мебели применение твердых приспособлений (скребков, губок с пластиковым или металлическим волокнообразным покрытием), абразивных очистителей. Необходимо предохранять изделия от попадания на них кислот, щелочей, различных растворителей.**

**Гарантия производителя:** Предприятие – изготовитель гарантирует покупателю сохранность всех качественных показателей, обусловленных ГОСТом, при соблюдении правил установки и эксплуатации мебели в течение 12 месяцев со дня продажи.

За механические повреждения, возникшие при транспортировке, сборке и хранении предприятие - изготовитель ответственности не несет. В случае обнаружения производственных дефектов или недостатке комплектующих элементов следует обращаться в магазин, где приобреталась мебель.

Ввиду усовершенствования технологии, **производитель оставляет за собой право вносить изменения в конструкцию изделия без предварительного уведомления.**

**Претензии по качеству или комплектности принимаются только при наличии упаковки!**