

Инструкция по сборке и эксплуатации стеллажа МБР ЯР10.06

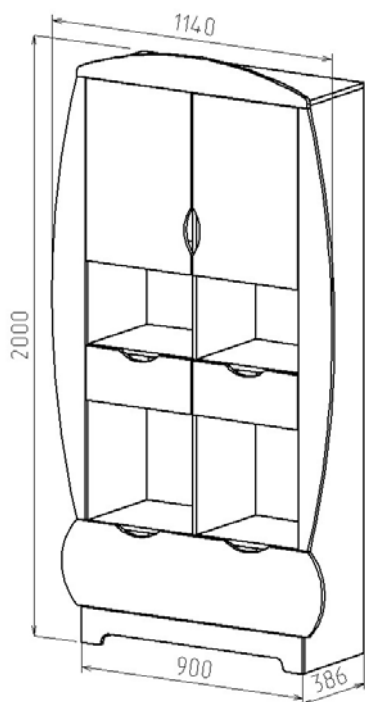
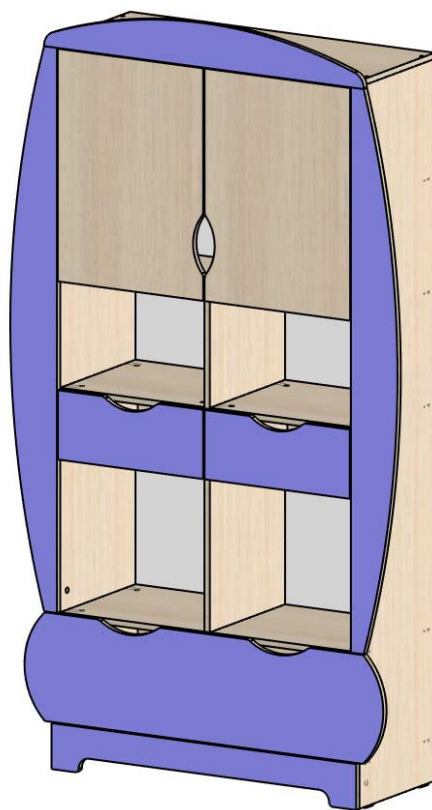

Габаритные размеры:

Высота – 2000 мм

Длина – 1140мм

Глубина – 386 мм

К сведению покупателя

Для удобства транспортировки и предохранения от повреждений мебель поставляется в разобранном виде. На каждом пакете имеется маркировка с указанием названия изделия, перечень входящих в данный пакет деталей, их размеры и количество. Для крепления фурнитуры на деталях имеются отверстия и накладки.

Правила сборки Сборку следует производить на ровном полу, покрытом тканью или бумагой во избежание повреждения кромок и загрязнения мебели. В сборке крупногабаритных изделий должны участвовать не менее двух человек.

При сборке корпусной мебели требуется следующий набор инструмента и приспособлений: рулетка, шуруповерт, отвертка, шестигранник, молоток, плоскогубцы, уголок, маленький уровень.

Главное – это аккуратность. Не зажимайте крепеж с такой силой, чтобы всё тресало, но и не оставляйте его недожатым. Все части мебели должны быть ровно выставлены. Ровность углов проверяется инструментом уголок. Наклоны поверхности постоянно проверяйте уровнем.

ВНИМАНИЕ! Перед началом сборки необходимо внимательно изучить инструкцию и определить расположение деталей в изделии в соответствии со схемой сборки.

Сборку производить последовательно согласно инструкции!!!



Комплектовочная ведомость фурнитуры

<p>Гвозди – 65гр.</p> 	<p>Евровинт 6,4*50 –24шт.</p> 	<p>Заглушка для евровинта – 8шт.</p> 	<p>Направляющие роликовые 350мм – 3компл.</p> 
<p>Шкант деревянный 8x30– 38шт.</p> 	<p>Стяжка эксцентриковая – 36шт.</p> 	<p>Заглушка самоклеющаяся для эксцентриков – 40шт.</p> 	<p>Стяжка эксцентриковая двойная – 2шт.</p> 
<p>Евроключ – 1 шт</p> 	<p>Шуруп 3,5x16 - 24шт.</p> 	<p>Шуруп 3,5x25 –12шт.</p> 	<p>Шуруп 3*20 – 8шт.</p> 
<p>Шуруп 3,5x30 –18шт.</p> 	<p>Винт D5 – 4шт.</p> 	<p>Петля внутренняя – 4шт</p> 	<p>Подпятник пластиковый – 4шт.</p> 
<p>Шкант деревянный 8x50– 2шт.</p> 			

Инструкция

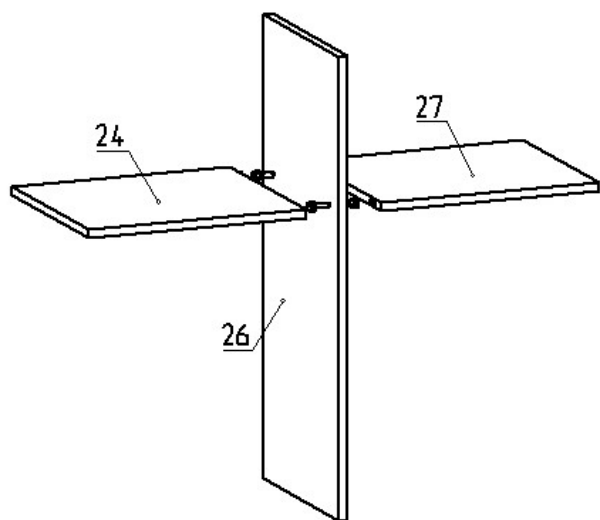
ШАГ 1.



Поз.	Вид	Наименование	Кол.
234		стяжка эксцентриковая двойная	2
235		шкант 8x50/16	2



Возьмите стойку **26** и присоедините к ней полки **24** и **27** согласно разметке. Для крепежа используйте двойные эксцентриковые стяжки и шканты 8*50.

ШАГ 2.

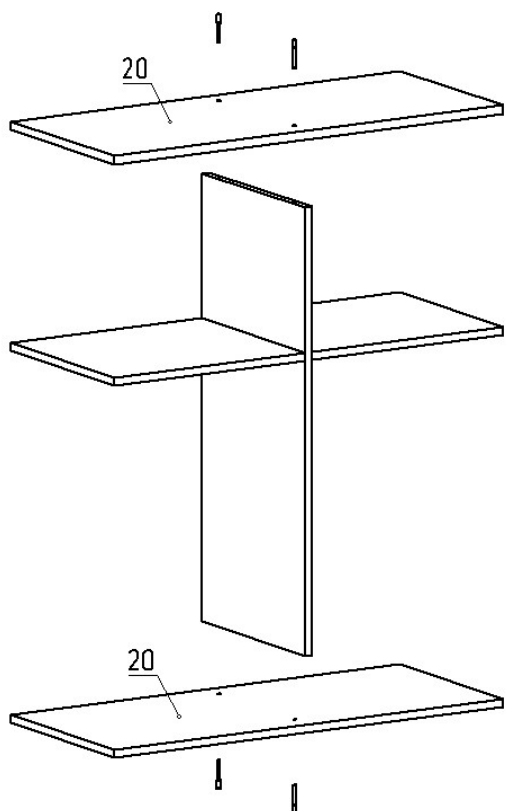

Поз.	Вид	Наименование	Кол.
231		Заглушка	4
232		Евровинт 7x50	4

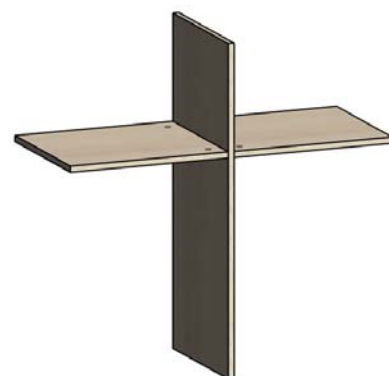

Сверху и снизу стойки **26**, как показано на схеме, установите полки **20**, закрепите их евравинтами через присадочные отверстия.

ШАГ 3.

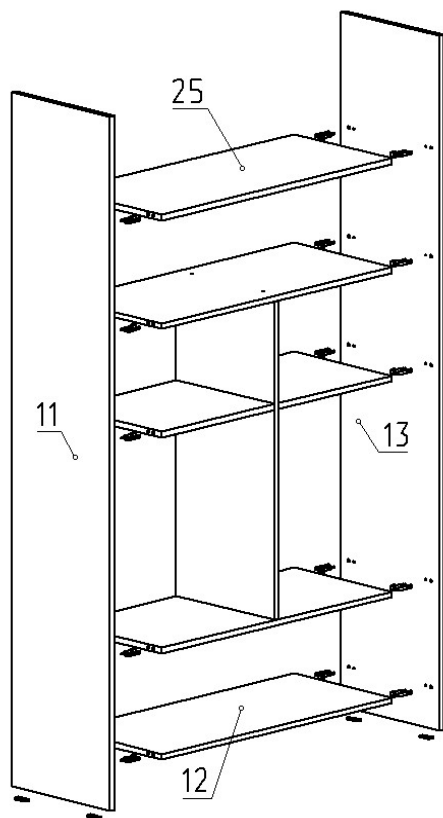

Поз.	Вид	Наименование	Кол.
30		Шуруп 3x20	8
130		Подпятник	4
229		стяжка эксцентриковая	20
230		Шкант 8x30	20

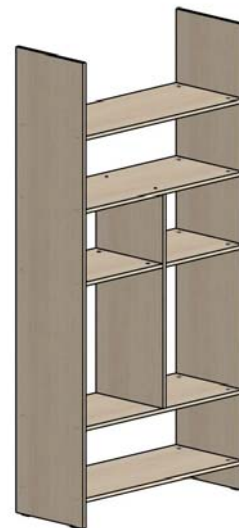

На боковины **11** и **13** по нижнему торцу прикрутите шурупами 3,5x20 подпятники, отступив от края 3-4см, по 2шт. на каждую боковину. На эти же боковины **11** и **13**, согласно присадочной разметке, шурупами 3,6x16 прикрутите ответные планки от направляющих.

Между боковинами **11** и **13** закрепите полки **25**, **12** и конструкцию, собранную в шаге 2, согласно присадочным отверстиям. Для крепежа используйте эксцентровые стяжки и шканты.

ШАГ 4.

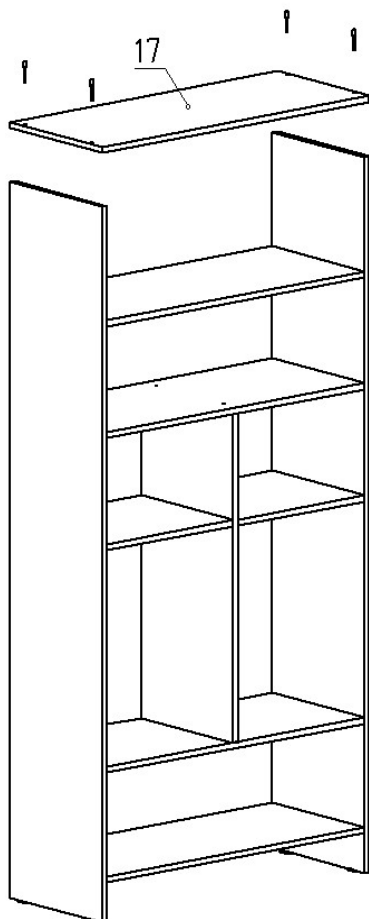

Поз.	Вид	Наименование	Кол.
231		Заглушка	4
232		Еврвинт 7x50	4

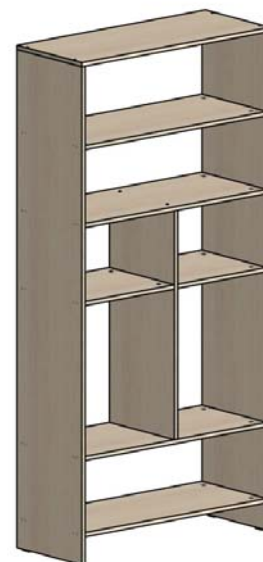

Сверху на боковинах **11** и **13**, как показано на чертеже, с помощью евровинтов, через присадочные отверстия, закрепите Крышку **17**.

ШАГ 5.

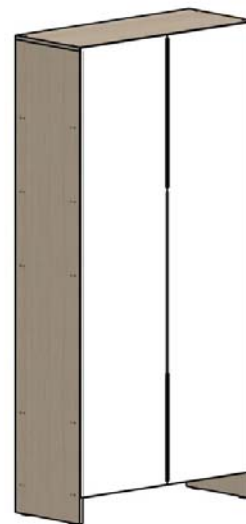
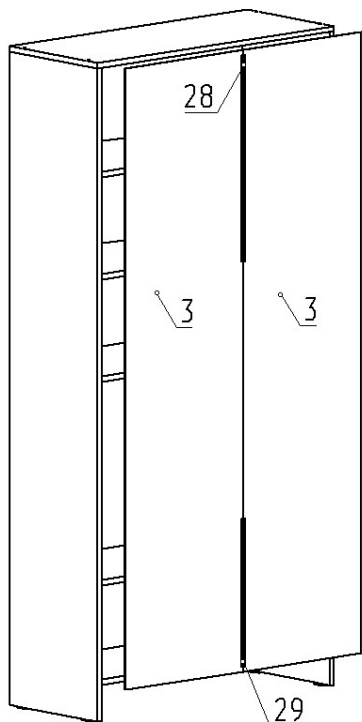

Заднюю стенку **3** из ДВП соедините стыковочным профилем (предварительно разрежьте стыковочный профиль в нужный размер) и набейте гвоздями по периметру.

ШАГ 6.

Поз.	Вид	Наименование	Кол.
229		стяжка эксцентриковая	16
230		Шкант 8x30	18

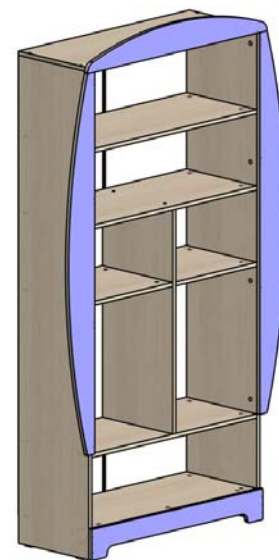
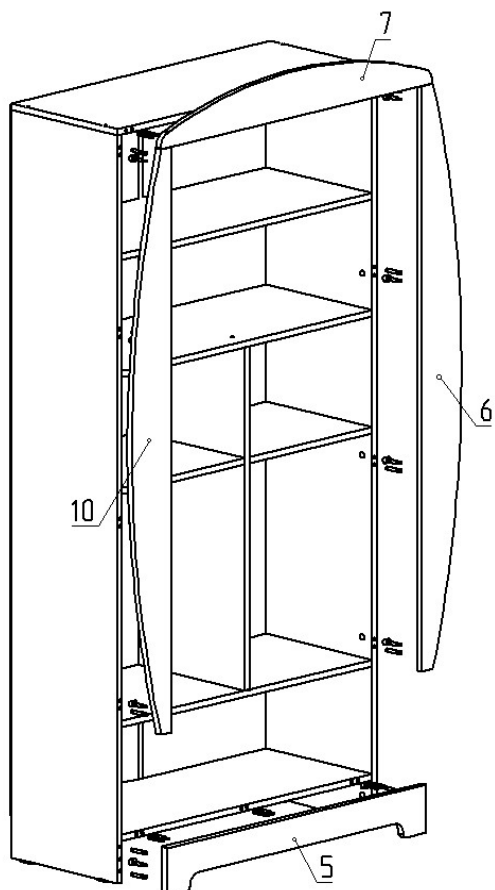

Декоративные фальшь-панели **6, 7, 10** и цокольную планку **5** установите на стяжки эксцентрикые (по присадочным отверстиям), как показано на схеме.

ШАГ 7.

Соберите ящики.

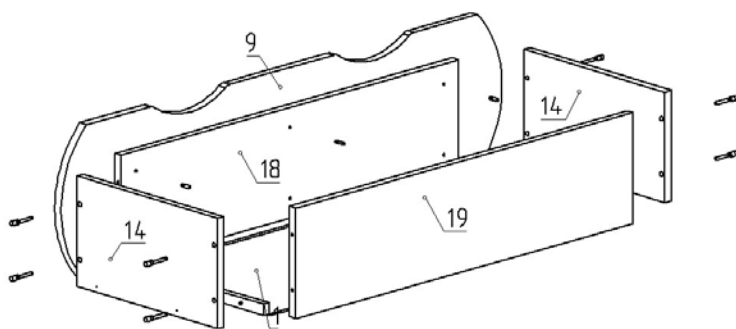
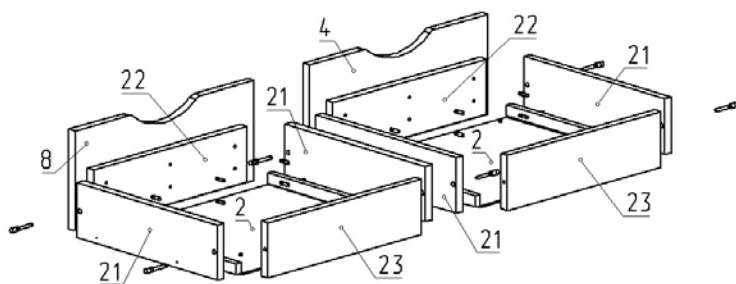

Поз.	Вид	Наименование	Кол.
132		Евровинт Д 5	4
232		Евровинт 7x50	16
233		шуруп 3,5x30	18
237		Шуруп 3,5x25	12
238		Шуруп 3,5x16	8

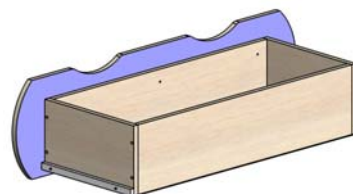
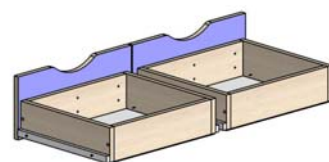

Соедините боковины ящика **14(21)**, **18(21)** и **19(23)** евровинтами.

Дно **1(2)** ящика из ДВП прибейте гвоздями.

На торец снизу боковин **14(21)** прикрутите направляющие шурупами 3,5x25.

Приложите фасад **9(4 и 8)** на переднюю планку ящика **18(21)**. Через присадочные отверстия закрутите 1 шуруп 3,5x30. Установите ящики в тумбу. Отрегулируйте зазоры между фасадами. Зафиксируйте фасад **9(4и8)**, прикрутив его к фальшь-панели **18(21)** шурупами 3,5x30.

ШАГ 8.

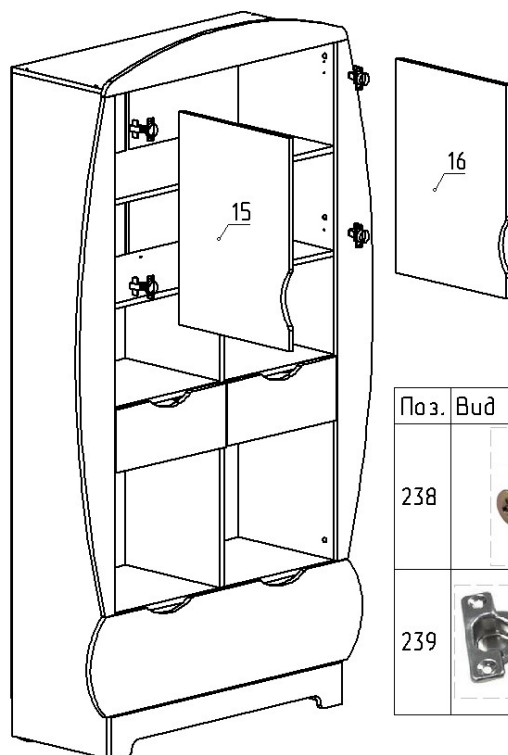

Поз.	Вид	Наименование	Кол.
238		Шуруп 3,5x16	16
239		Петля внутренняя	4

На боковину **11** и **13**, согласно присадочной разметке, шурупами 3,5х16 прикрутите ответные планки от петель. На фасады **15** и **16** прикрутите петли, Для крепежа используйте так же шурупы 3,5х16.

Установите фасад **15, 16** на место и с помощью петель отрегулируйте зазоры.

Стеллаж собран.

Евровинты закройте пластмассовыми заглушками, а отверстия под эксцентрики заклейте заглушками-наклейками.

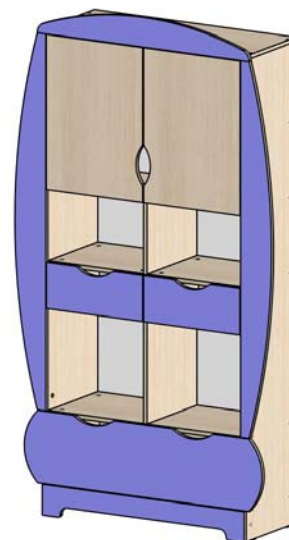

Комплектовочная ведомость деталей

№	Наименование деталей	Размер, мм	Количество
1	Дно ящика ДВП	839*346	1
2	Дно ящика ДВП	397*346	2
3	Зажняя стенка ДВП	1792*448	2
4	Фасад ящика	429*181	1
5	Цоколь	900*120	1
6	Фальшь-панель	1475*138	1
7	Фальшь-панель	944*116	1
8	Фасад ящика	429*181	1
9	Фасад ящика	1060*284	1
10	Фальшь-панель	1475*138	1
11	Боковина лв.	1884*370	1
12	Дно	868*370	1
13	Боковина пр.	1884*370	1
14	Боковина ящика	350*200	2
15	Дверь 1	607*430	1
16	Дверь 2	607*430	1
17	Крышка	900*370	1
18	Фальшь-панель ящика	811*200	1
19	Задняя панель ящика	811*200	1
20	Полка	868*370	2
21	Боковина ящика	350*100	4
22	Фальшь-панель ящика	369*100	2
23	Задняя панель ящика	369*100	2
24	Полка	426*370	1
25	Полка	868*370	1
26	Стойка	865*370	1
27	Полка	426*370	1

Эксплуатация и уход за мебелью

Срок, в течение которого мебель сохраняет внешний вид и исправность, значительно зависит от условий ее эксплуатации.

1. Для сборки мебели рекомендуется пользоваться услугами сборщиков специализированных организаций, имеющих для этих целей профессиональное оборудование, инструмент, технологии и квалифицированный персонал, поскольку в этом случае за качество оказанной услуги отвечает именно эта организация.
2. Не рекомендуется устанавливать мебельные изделия вблизи от отопительных приборов или других источников тепла, ставить на поверхность из ЛДСП горячие предметы.
3. Не следует допускать в течение продолжительного времени содержать изделия в крайне сухом или сыром, не отапливаемом помещении. Если влажность в помещении не соответствует нормам 60-70%, то рекомендуется часто проветривать помещения или пользоваться осушителями (увлажнителями) воздуха.
4. Необходимо обеспечить защиту от прямого воздействия солнечных лучей на мебельные изделия.
5. Поверхность деталей мебели следует протирать сухой мягкой тканью. В случае стойких загрязнений рекомендуется использовать специальные очистители, которые обладают полирующими, защитными и иными полезными свойствами. **Категорически недопустимо при чистке мебели применение твердых приспособлений (скребков, губок с пластиковым или металлическим волокнообразным покрытием), абразивных очистителей. Необходимо предохранять изделия от попадания на них кислот, щелочей, различных растворителей.**

Гарантия производителя: Предприятие – изготовитель гарантирует покупателю сохранность всех качественных показателей, обусловленных ГОСТом, при соблюдении правил установки и эксплуатации мебели в течение 12 месяцев со дня продажи.

За механические повреждения, возникшие при транспортировке, сборке и хранении предприятие - изготовитель ответственности не несет. В случае обнаружения производственных дефектов или недостатке комплектующих элементов следует обращаться в магазин, где приобреталась мебель.

Ввиду усовершенствования технологии, **производитель оставляет за собой право вносить изменения в конструкцию изделия без предварительного уведомления.**

Претензии по качеству или комплектности принимаются только при наличии упаковки!