

Инструкция по транспортировке, хранению, эксплуатации и уходу за мебелью

Мебельные изделия транспортируют всеми видами транспорта в крытых транспортных средствах в соответствии с действующими правилами перевозки грузов при условии сохранения изделий или упаковок от загрязнений и механических повреждений.

Мебельные изделия должны храниться и эксплуатироваться в сухих крытых помещениях при температуре не ниже +20С и относительной влажности воздуха 45-70 %.

Мебельные изделия не рекомендуется устанавливать в непосредственной близости от отопительных приборов. Удаление пыли производить мягкой сухой тканью. Во избежание перекоса, мебель рекомендуется устанавливать на ровные поверхности.

Беречь поверхности изделий от механических повреждений.

Избегать попадания воды на места стыка деталей и кромок, во избежание образования дефектов. Не ставить на поверхности горячие предметы без теплоизолирующих прокладок. Не применять для ухода за мебельными изделиями средства, для этого не предназначенные. При нарушении правил эксплуатации производитель ответственности не несет.

Гарантии изготовителя

Изготовитель гарантирует соответствие мебельных изделий требованиям ГОСТ 16371-2014 («Мебель» ОТУ) при соблюдении правил транспортирования, хранения, сборки (при поставке в разобранном виде) и эксплуатации изделий. Гарантийный срок эксплуатации мебели: 12 мес.

В течение гарантийного срока изготовитель рассматривает претензию по качеству изделий, производит ремонт или замену деталей. Срок службы, установленный изготовителем: 60 мес.

Претензии по качеству, некомплектности изделий и фурнитуры принимаются с предъявлением инструкции по сборке и этикетки с упаковки, не позднее 14 дней со дня продажи

Предприятие – изготовитель оставляет за собой право вносить в конструкцию и дизайн изделия изменения, не ухудшающие технические параметры и надёжность, без уведомления клиента

Предприятие - изготовитель не принимает претензии на комплектность и механические повреждения, не несет ответственности и не гарантирует эксплуатационные качества в случаях:

- 1) нарушение правил транспортировки;
- 2) не соблюдения правил монтажа;
- 3) грубого нарушения правил эксплуатации;
- 4) воздействия динамических нагрузок, ударов, агрессивных сред;
- 5) изменения конструкции заказчиком;
- 6) применения конструкций не по назначению;
- 7) Со следами сборки изделия

Внимание!

1. По уходу за изделиями с фотопечатью НЕ ДОПУСКАЕТСЯ использовать: - спиртовые средства - порошковые и абразивные вещества - химические растворители - так же жидкости, состав которых вы не знаете.

2. Эксплуатировать материала с фотопечатью в помещениях с относительной влажностью не более 60%

3. Эксплуатация на открытом воздухе не рекомендуется.

4. Воздействие твердых предметов может привести к порче красочного слоя.

5. Протирать поверхность изделия с фотопечатью только мягкой салфеткой.

6. Изделие может опрокинуться и нанести тяжелые телесные повреждения. Прикрепите его к стене.

Для крепления к стене используйте крепеж, подходящий для ваших стен.

Дата выпуска изделия _____

Дата продажи _____ м.п. магазина

С условиями гарантийного обслуживания ознакомлен _____
(подпись покупателя)

EAC

Стол письменный «ТВИСТ»

1750*650*770

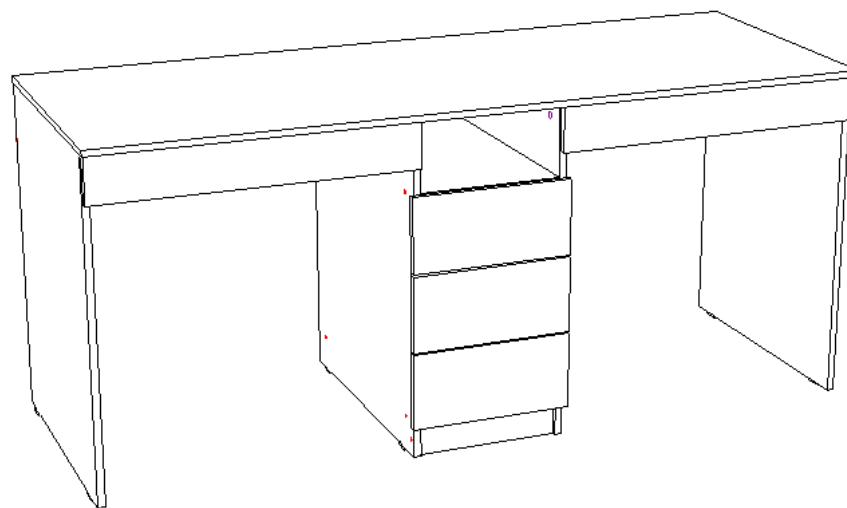

- Проверьте все стекла и зеркала на предмет целостности, сколов, царапин, не предусмотренных ТУ.
- При сборке мебели сразу смотрите брак (сколы, царапины) на деталях; если обнаружен брак, то мебель не собирайте, т.к. детали со следами сборки возврату и замене не подлежат.
- Замена фурнитуры и корпусных деталей с механическими повреждениями (бой, сколы, царапины), возникшими в процессе сборки мебели клиентом или при транспортировке самовывозом, производится за дополнительную плату.
- Сохраняйте заводскую упаковку до окончания сборки, т.к. прием брака производится только в заводской упаковке.
- Сохраняйте до конца сборки упаковочные листы для фурнитуры и паспорт для корпусной мебели, а при его отсутствии - маркировочный лист на упаковке.
- Сохраняйте до конца гарантийного срока товарный чек и гарантийный талон.

Ведомость деталей и фурнитуры

Спецификация на ЛДСП 16мм

Поз.	Наименование детали	Кол-во	Размер в мм
1	Столешница	1	1750x650
2	Стойка тумба	1	754x625
3	Стойка тумба	1	754x625
4	Стойка	1	754x625
5	Стойка	1	754x625
6	Полка глухая	2	318x625
7	Царга	2	682x180
8	Фасад ящика	2	710x100
9	Фасад ящика	3	364x171
10	Задняя панель ящика	2	624x80
11	Фальш-панель ящика	2	624x80
12	Боковина ящика левая	3	450x100
13	Боковина ящика правая	3	450x100
14	Боковина ящика левая	2	450x80
15	Боковина ящика правая	2	450x80
16	Фальш-панель ящика	3	260x100
17	Задняя панель ящика	3	260x100
18	Цоколь	1	318x70

Спецификация на ДВП

Поз.	Наименование детали	Кол-во	Размер в мм
19	Дно ящика	2	654x448
20	Задняя стенка	1	698x348
21	Дно ящика	3	290x448

Спецификация на фурнитуру, покупные изделия

Поз.	Наименование	Кол-во
22	Гвоздь	144
23	Евровинт	38
24	Заглушка к евроинту	28
25	Ключ шестигранный	1
26	Направляющие 400мм	5
27	Подпятник	8
28	Саморез 3,5x16	60
29	Саморез 4x30	18
30	Стяжка эксцентриковая/заглушка	12
31	Шкант 8x30	8

Для сборки мебели рекомендуем воспользоваться услугами опытного специалиста.

Внимание сборку изделия производить на ровной поверхности.

- 1) К стойкам (2, 3, 4, 5) прибить подпятники (27) гвоздями (22).
- 2) К стойкам (2, 3, 4, 5) прикрутить направляющие (26) (согласно наколкам на деталях) при помощи саморезов (28).
- 3) Собрать короба выдвижных ящиков из деталей: боковина ящика правая (13, 15), боковина ящика левая (12, 14), задняя панель ящика (10, 17), фальш-панель ящика (11, 16) при помощи евроинтов (23). Прибить дно ящика (19, 21) гвоздями (22). Прикрутить фасады (8, 9) к коробам ящиков при помощи саморезов (29). Согласно наколкам на боковинах ящиков прикрутить направляющие (26) при помощи саморезов (28). См рис.1 и рис.2, рис.3.



Рис.3

- 4) Между стоек (2, 3) прикрутить полки (6), цоколь (18) евроинтами (23).
- 5) Между стоек (5, 3 и 4, 2) прикрутить царги (7) евроинтами (23).
- 6) На стойках (2, 3, 4, 5), царгах (7) зафиксировать столешницу (1) при помощи эксцентриковых стяжек (30) и шкантов (31). Снять.
- 7) На тумбу прибить заднюю стенку (20) гвоздями (22).

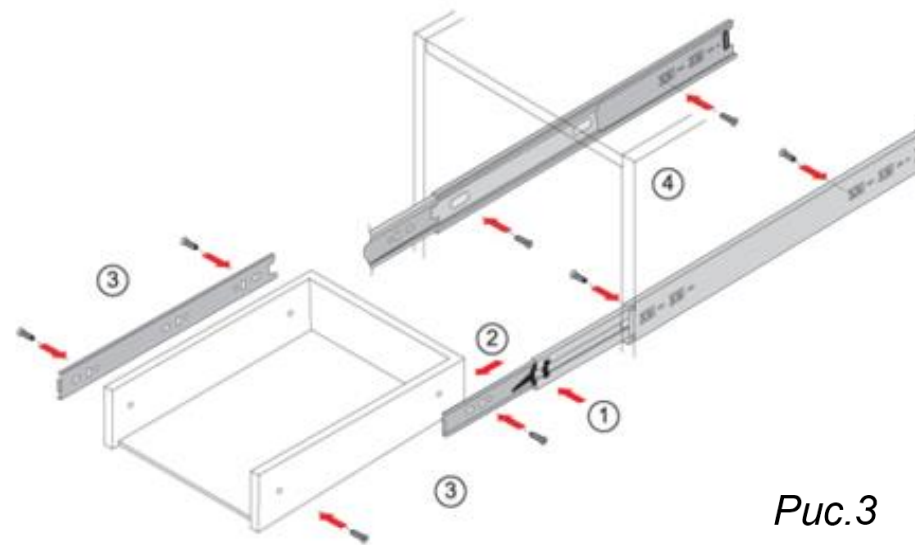
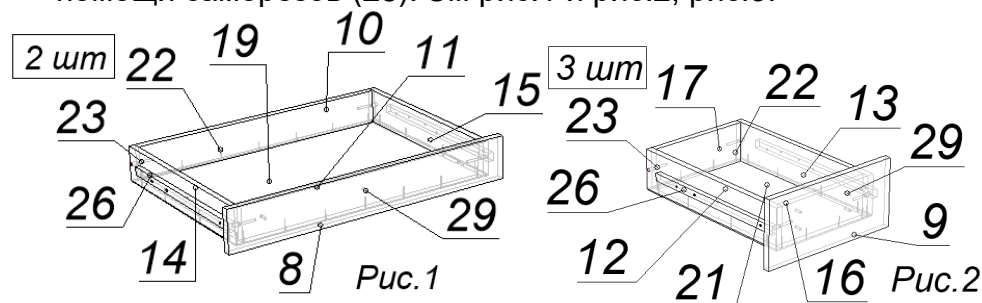

Рис.4

- 8) Установить заглушки.
- 9) Установить выдвижные ящики.

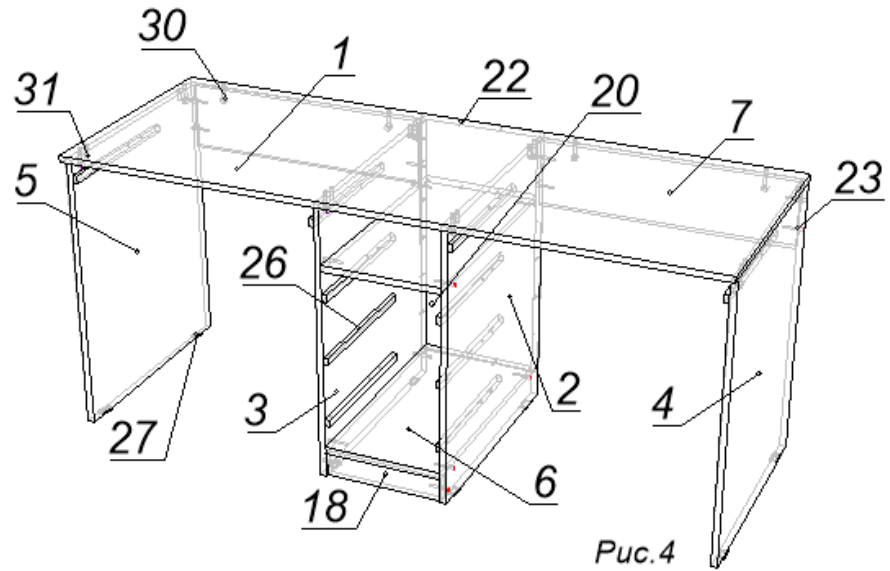