

ШКАФ УГЛОВОЙ «ЛОТОС»

Габариты 2300*1600*1800

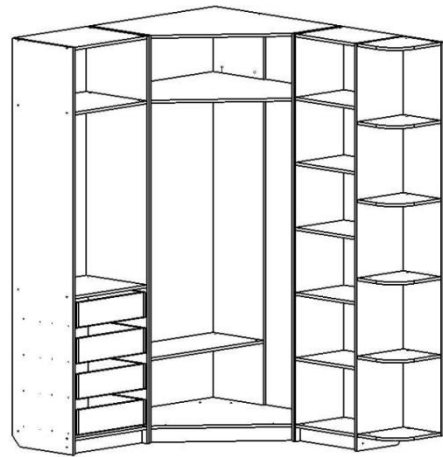
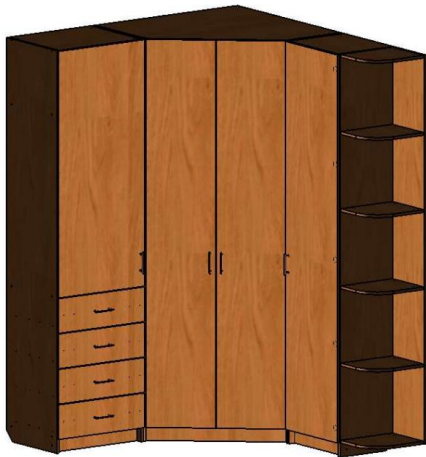

Комплектация фурнитуры

<p>Ключ мебельный шестигранный – 1 шт.</p> 	<p>Евровинт – 90 шт.</p> 	<p>Полкодержатель – 20 шт.</p> 	<p>Гвозди.</p> 
<p>Шуруп 3.5*16 – 140 шт.</p> 	<p>Шуруп 4*30 – 40 шт.</p> 	<p>Стяжка Minifix – 12 шт.</p> 	<p>Эксцентрик Minifix – 12 шт.</p> 
<p>Направляющие L=450мм – 4 шт.</p> 	<p>Петля мебельная накладная – 8 шт.</p> 	<p>Петля мебельная угловая – 8 шт.</p> 	<p>Ручка пластиковая – 8 шт.</p> 
<p>Подпятник мебельный – 18 шт.</p> 	<p>Труба.</p> 	<p>Фланец – 5 шт.</p> 	<p>Тройник для труб – 1 шт.</p> 
<p>Заглушка для евровинта – 20 шт.</p> 	<p>Соединительная планка для ДВП</p> 		

Комплектовочная ведомость деталей

Поз.	Наименование	Кол-во	Длина	Ширина
1	левый бок левого пенала	1	2300	480
2	правый бок левого пенала	1	2300	480
3	полка левого пенала	4	568	480
4	цоколь левого пенала	1	80	568
5	боковина ящика левая	4	450	140
6	боковина ящика правая	4	450	140
7	фальш-панель ящика	4	510	140
8	задняя панель ящика	4	510	140
9	фасад ящика	4	198	596
10	дверь левого пенала	1	1408	596
11	левый бок правого пенала	1	2300	380
12	правый бок правого пенала	1	2300	380
13	крыша-дно правого пенала	2	468	380
14	съёмная полка правого пенала	5	468	380
15	цоколь правого пенала	1	80	468
16	дверь правого пенала	1	2216	496
17	левый бок центрального пенала	1	2300	480
18	правый бок центрального пенала	1	2300	380
19	крыша центрального пенала	1	984	984
20	полка центрального пенала	1	984	984
21	дно центрального пенала	1	984	984
22	нижняя полка центрального пенала	1	968	400
23	верхняя стойка центрального пенала	1	350	400
24	нижняя стойка центрального пенала	1	1822	400
25	передний цоколь центрального пенала	1	80	833
26	правый цоколь центрального пенала	1	80	912
27	правый цоколь центрального пенала	1	80	896
28	правая дверь центрального пенала	1	2216	390
29	левая дверь центрального пенала	1	2216	390
30	стойка радиусного сектора	1	2220	300
31	радиусная полка	4	296	360
32	радиусная полка нижняя	1	296	360
33	радиусная полка верхняя	1	296	360
34	ДВП правого пенала	1	2216	496
35	ДВП левого пенала	1	2216	596
36	ДВП центрального пенала левое	2	2216	496
37	ДВП центрального пенала правое	1	2216	628
38	ДВП ящика	4	539	447

Порядок сборки изделия

1. Перед сборкой внимательно ознакомьтесь с данной инструкцией, проверьте комплектность деталей и фурнитуры по комплектовочной ведомости. Для сборки элементов желательно воспользоваться помощью квалифицированных специалистов. Во избежание появления царапин, сборку необходимо проводить на мягком подстилочном материале. Согласно схемам сборки прикрепить необходимую фурнитуру. После этого можно приступать к сборке комплекта. Рекомендуется монтировать каркас в горизонтальном положении. В мебельном наборе могут быть конструктивные изменения, не указанные в данной инструкции и не ухудшающие качество изделия.
2. Закрепите мебельные подпятники с помощью шурупов 3,5*16 к деталям № 1,2,11,12,17,18,25,26,27 с нижней стороны.
3. Закрепите направляющие к деталям № 1,2 при помощи шурупов 3,5*16, согласно нанесенной разметки.
4. Последовательно соедините детали № 1-4 при помощи евроинтов.
5. Закрепите ДВП № 35 при помощи гвоздей к задней части пенала. Внимание!!! Перед крепёжом задней стенки измерьте диагонали во избежание перекосов фасада.

6. Последовательно соедините детали № 11,12,13,15 при помощи евровинтов.
7. Закрепите ДВП № 34 при помощи гвоздей к задней части пенала. Внимание!!! Перед крепежом задней стенки измерьте диагонали во избежание перекосов фасада.
8. Последовательно соедините детали № 30-33 при помощи евровинтов.
9. Соедините радиусный сектор и правый пенал при помощи евровинтов и эксцентриковых стяжек.

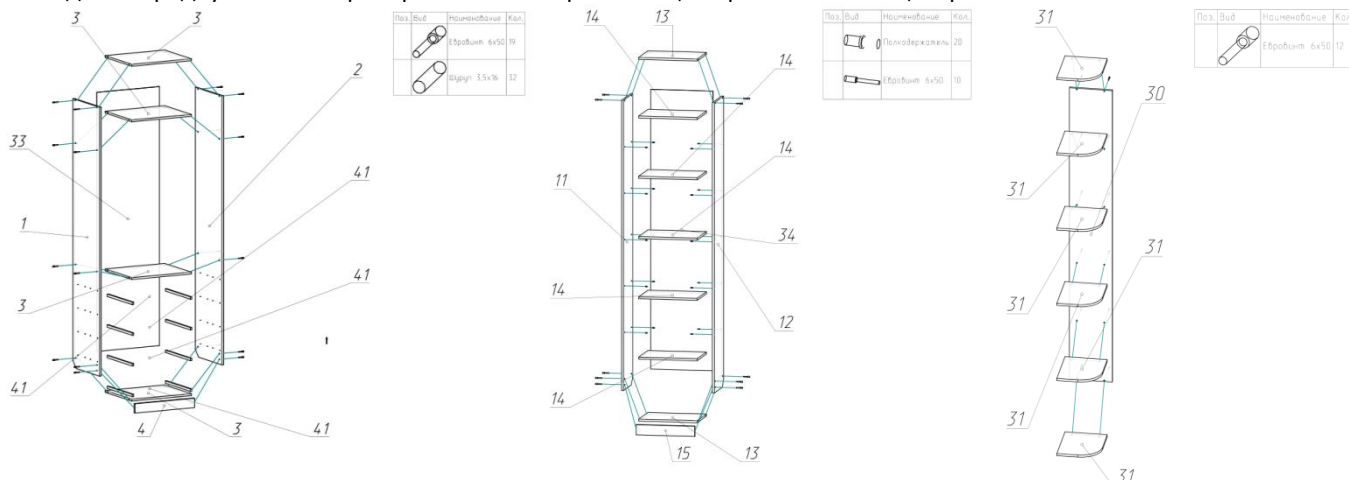

10. Последовательно соедините детали № 17-27 при помощи евровинтов и эксцентриковых стяжек.
11. Закрепите ДВП № 36-37 при помощи гвоздей и соединительной планки к задней части пенала. Внимание!!! Перед крепежом задней стенки измерьте диагонали во избежание перекосов фасада.
12. Произвести сборку ящиков, согласно указанной схеме. Фасады ящиков крепятся при помощи эксцентриковых стяжек. Внимание!!! Перед крепежом ДВП измерьте диагонали во избежание перекосов ящиков. Закрепите нижние направляющие на ящиках при помощи шурупов 3,5*16.

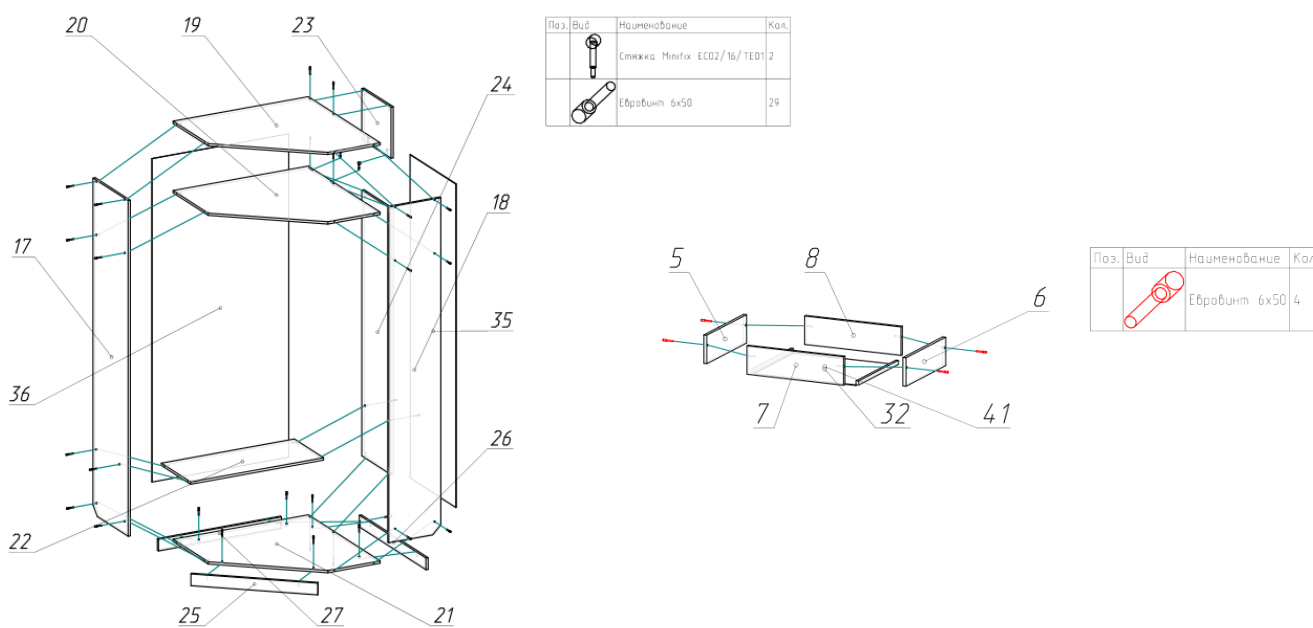

13. Установите собранные пенала на место, где будет в дальнейшем стоять угловой шкаф.
14. Скрепите пеналы между собой с помощью шурупов 4*30. При скреплении пеналов убедитесь, что бока пеналов прилегают плотно друг к другу и не выпирают.
15. Закрепите накладные мебельные петли на деталях № 10,16 при помощи шурупов 3,5*16.
16. Закрепите угловые мебельные петли на деталях № 28,29 при помощи шурупов 3,5*16.
17. Установите ящики в левый пенал.
18. Закрепите фасады в пеналах при помощи шурупов 3,5*16, согласно нанесенной разметки.
19. После установки ящиков фасады следует закрепить шурупами 4*30. Перед закреплением фасадов ящиков шурупами убедитесь, что ящики подходят по высоте и фасады расположены симметрично в тумбе.
20. Установите полкодержатели в деталях № 11,12. Установите полки № 14.
21. Закрепите заглушки для евровинтов по видимым сторонам изделия.
22. Установите трубы в пеналах закрепив их при помощи тройника для труб, фланцев и шурупов 3,5*16.
23. Отрегулируйте двери согласно приведенной схеме.



1. Регулировка по высоте



2. Регулировка по ширине

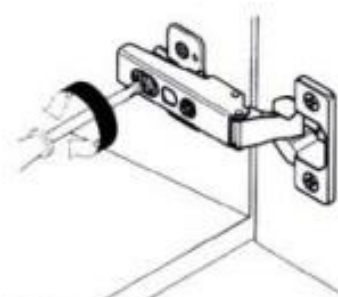

3. Регулировка по глубине

ГАРАНТИЙНЫЕ ОБЯЗАТЕЛЬСТВА

1. Изготовитель гарантирует соответствие мебели требованиям ГОСТа 16371-93 при соблюдении условий транспортировки, хранения, сборки (для мебели, поставляемой в разобранном виде), эксплуатации.
2. Гарантийный срок эксплуатации мебели - 12 мес. Гарантийный срок при розничной продаже через торговую сеть исчисляется со дня продажи мебели, при вне розничном распределении - со дня получения ее потребителем.
3. Согласно постановлению правительства Российской Федерации от 16 июня 1977 г. № 720 мебель относится к товарам длительного пользования. В связи с этим по истечении срока службы (10 лет) потребитель должен обратиться в специализированную организацию по ремонту мебели с целью оценки дальнейшей пригодности мебели к безопасной эксплуатации и определение возможного дальнейшего срока службы.
4. Предприятие оставляет за собой право на замену фурнитуры и метизов, не влияющих на изменение конструкции и качества изделия.
5. При обнаружении брака или некомплектности следует обратиться в торговую точку, где было приобретено изделие или по телефону гарантийной службы, указанному в договоре.

ПРАВИЛА УХОДА И ЭКСПЛУАТАЦИИ

Для сохранения эксплуатационных и эстетических качеств мебели в течении длительного срока необходимо соблюдать условия её хранения, правил эксплуатации и ухода.

1. Мебель рекомендуется эксплуатировать в проветриваемом, сухом помещении с температурой воздуха не ниже +10 С и относительной влажностью воздуха 65 +/-15%.
2. При эксплуатации изделий, имеющих стеклянные створки, полки и зеркала необходимо помнить, что эксплуатация стеклоизделий и зеркал с трещиной сопряжено с риском получения травмы. При появлении трещин надо немедленно заменить стеклоизделие.
3. В процессе эксплуатации мебели возможно ослабление крепежной фурнитуры - необходимо периодически подтягивать их.
4. Во избежание потери товарного вида мебель и зеркала рекомендуется защищать от прямых солнечных лучей (может привести к изменению цвета), не должна размещаться вблизи отопительных приборов, сырых и холодных стен.
5. Не допускать попадания воды и технических жидкостей на поверхность мебели, не следует ставить на поверхность горячие предметы без теплоизоляционной прокладки.
6. Беречь поверхности мебели от механических повреждений.
7. Поверхность мебели можно чистить влажной тканью с применением средств по уходу за мебелью с последующей протиркой насухо. Нельзя применять эфир, ацетон, бензин и др. растворители.
8. Лицевую фурнитуру следует чистить мягкой тканью с применением хозяйственного мыла, после чего вытирать насухо. Не использовать для чистки соду и др. средства, содержащие абразивные материалы.