

Мебельная фабрика Пирамида

г. Краснодар, тел (861)227-87-87

[e-mail: piramida389@yandex.ru](mailto:piramida389@yandex.ru)

[сайт: www.mebelpiramida.ru](http://www.mebelpiramida.ru)



Паспорт и инструкция по сборке комода К-27

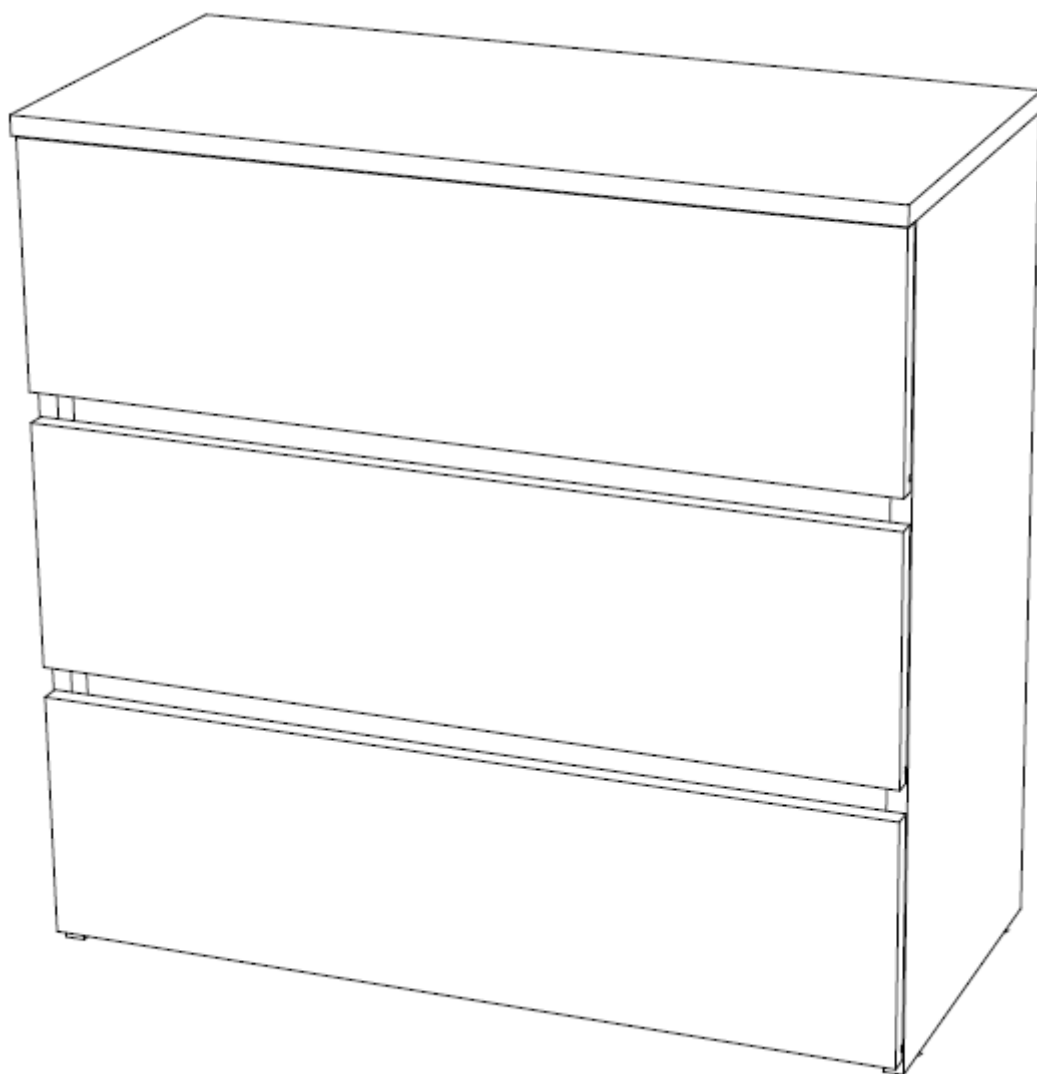

Уважаемый покупатель!

Для удобства транспортирования и предотвращения повреждения изделие поставляется в разобранном и упакованном виде. Сборку мебели должен производить специалист по сборке. Стоимость сборочных работ в стоимость изделия не включена.

Изделие собирается из отдельных деталей и фурнитуры, закрепленной на деталях или приложенной к изделию в упаковке.

ОБЩИЕ ТЕХНИЧЕСКИЕ УКАЗАНИЯ ПО СБОРКЕ

Сборку мебели следует производить на твердой, ровной и чистой поверхности, мелкие предметы и неровности могут оцарапать детали мебели. Положите на пол ковер, мягкую толстую ткань или гофра-картон от упаковки. Перед началом сборки внимательно ознакомьтесь с инструкцией.

ПОРЯДОК СБОРКИ ИЗДЕЛИЯ

1. Собираем ящик.

ВНИМАНИЕ! – во избежание путаницы все боковые стенки выдвижных ящиков (БСЯ) на фабрике изготавливаются одинаковыми (т.е. на одну сторону) и крепятся к передней стенке ящика (ПСЯ), одна отверстием под эксцентриковую стяжку наружу, а другая внутрь выдвижного ящика.

2. С помощью эксцентриковой стяжки и шкантов соединяем фасад 4 с боковинами 1. К боковинам ящика 1 евровинтами прикручиваем заднюю панель ящика 2. На получившуюся конструкцию гвоздями набиваем ДВП 3, предварительно убедившись в равенстве диагоналей корпуса выдвижного ящика.

3. Прикручиваем боковые части роликовых направляющих на боковину 1 шурупами 3,5x16.

4. Аналогичным образом собираем остальные ящики.

5. Собираем каркас комода.

6. К бокам комода 5 и 6 прикрутить с помощью шурупов 3,5 x 16 боковые части направляющих, а также вставить шканты и вкрутить эксцентриковые стяжки для распорок 9.

7. В бока 5 и 6 вбить подпятник-гвоздь.

8. Распорки 9 соединить с боками 5 и 6.

9. В крышу 7 вставить шканты и вкрутить штоки эксцентриковой стяжки.

10. Прикрепить крышу 7 на шканты к бокам комода 5 и 6, и зафиксировать ее при помощи

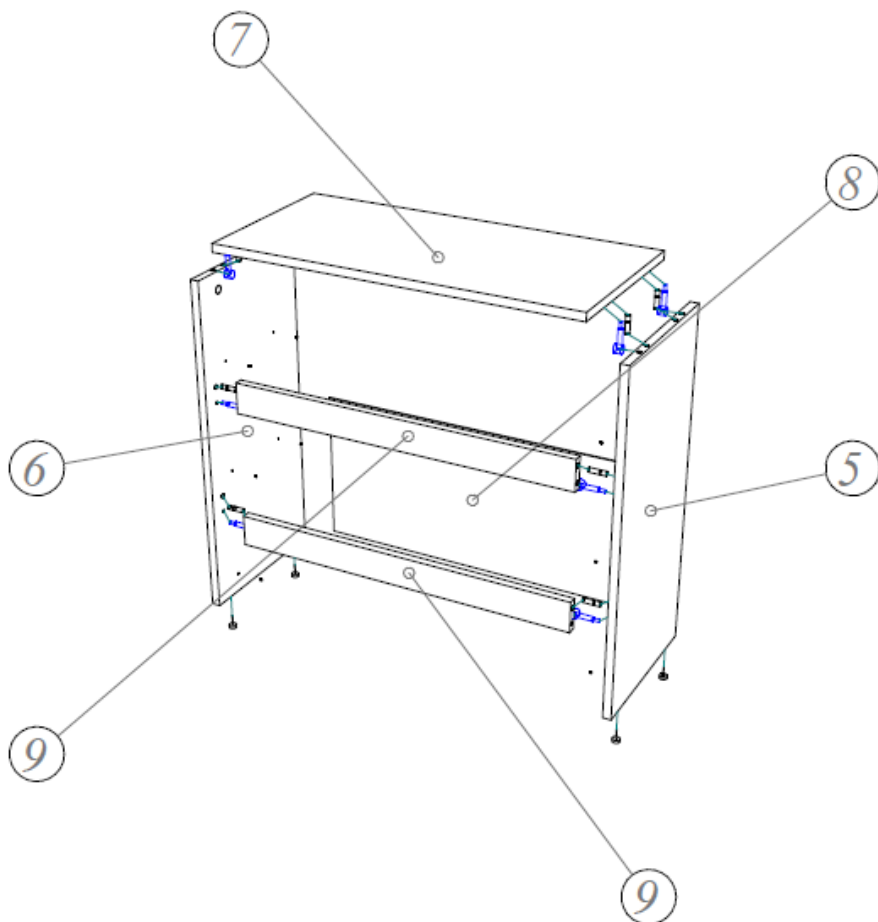
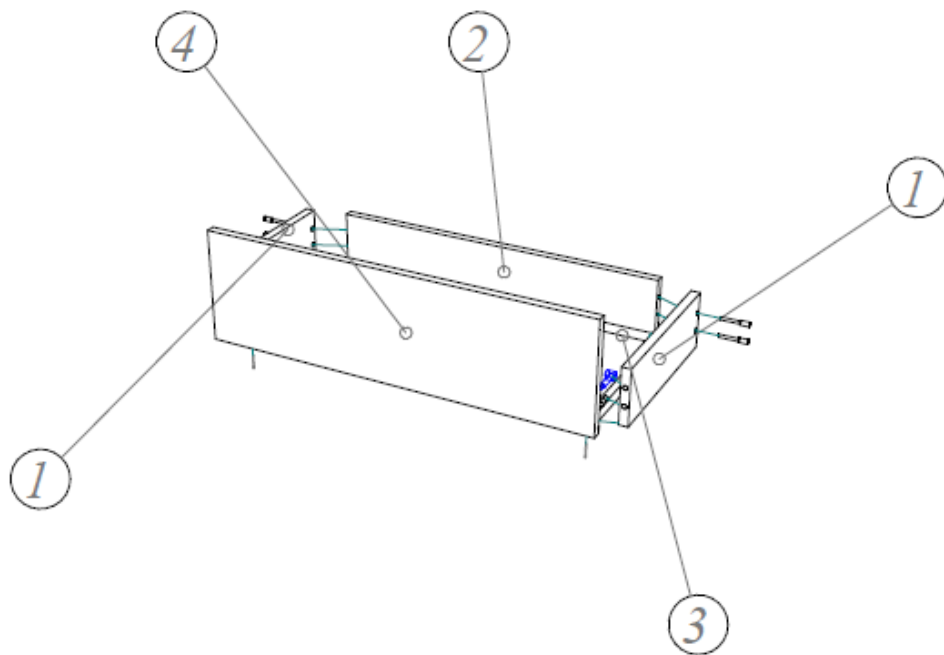

эксцентриковой стяжки.







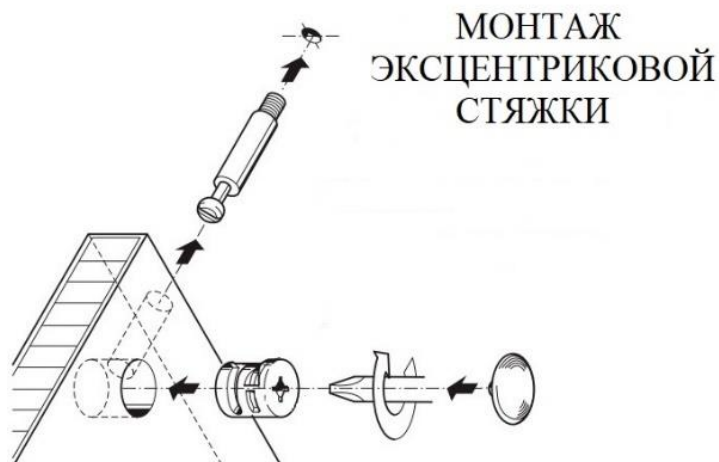



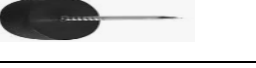

11. На получившуюся конструкцию набить ДВП 8, предварительно убедившись в равенстве диагоналей корпуса комода.
12. Ставим комод и крепим его изнутри к стене на крепежные уголки.
13. Устанавливаем ящики.

Спецификация изделия

№	Наименование	Длина	Ширина	Кол-во
2, 3	Бока	664	310	2
7	ПСЯ	696	200	3
5	ЗСЯ	608	100	3
4	БСЯ	300	100	6
1	Крыша	700	330	1
10	Распорка	666	60	2
11	Задняя стенка	349	696	1
6	Дно ящика	639	303	3



ВЕДОМОСТЬ ФУРНИТУРЫ

	Гвоздь 2x20	45
	Евровинт 7x50	12
	Заглушка Евровинта	12
	Заглушка Эксцентрика	14
	Подпятник ножка-гвоздь	4
	Эксцентриковая стяжка	14
	Шток эксцентриковой стяжки	14
	Роликовые направляющие 300	3
	Шестигранник 4 мм	1
	Шкант 8x30	14
	Уголок крепежный	2
	Шуруп 3,5x16	26

Гарантийные обязательства

Предприятие-изготовитель гарантирует соответствие изделия требованиям ГОСТ 16371-2014 «Мебель. Общие технические условия» и соответствует требованиям ТР ТС 025/2012 «О безопасности мебельной продукции».

Гарантийный срок эксплуатации – 12 месяца. Срок исчисляется со дня продажи.

В случае обнаружения производственных дефектов предприятие обязуется устранять их путем ремонта на месте или замены отдельных деталей или изделия в целом.

Гарантия не распространяется на мебель, имеющую механические повреждения (риски, вырывы, царапины и т.п.), возникшие при транспортировании, в процессе неправильной сборки и эксплуатации, а также на мебель, имеющую утолщение щитов от влаги (разбухание), возникшее из-за неправильного ухода.

Срок службы изделия 5 лет.

Правила ухода и эксплуатации.

Для сохранения эксплуатационных и эстетических качеств мебели в течении длительного срока необходимо соблюдать условия ее хранения, правил эксплуатации и ухода.

1. Мебель рекомендуется эксплуатировать в проветриваемом, сухом помещении с температурой воздуха не ниже +10С и относительной влажностью воздуха 65%(допускается + или — 15% от заданной величины).

2. При эксплуатации изделий, имеющих стеклянные створки, полки и зеркала необходимо помнить, что эксплуатация изделий из стекла и зеркал с трещиной сопряжено с риском получения травмы. При обнаружении трещины на стекле или зеркале, необходимо немедленно его заменить.

3. В процессе эксплуатации мебели возможно ослабление крепежной фурнитуры — необходимо периодически подтягивать ее.

4. Во избежание потери товарного вида изделий и зеркал рекомендуется защитить от попадания на них прямых солнечных лучей, не должны находиться вблизи отопительных приборов, сырых и холодных стен (может привести к изменению цвета и отслоения пленки).

5. Не допускать попадание воды и технических жидкостей на поверхность мебели. Не стоит ставить на поверхность мебели горячие предметы без теплоизоляционной прокладки.

6. Беречь поверхность мебели от механических повреждений.

7. Поверхность мебели можно чистить влажной тканью с применением средств по уходу за мебелью с последующей протиркой насухо. Запрещено применять эфир, ацетон, растворитель и другие вещества, содержащие спирт так как поверхность мебели не устойчива к их воздействию.

8. Фасадную часть мебели стоит чистить мягкой влажной тканью с применением хозяйственного мыла, после чего вытирать насухо. Не использовать для чистки наждачную бумагу, соду и др. вещества содержащие абразивные материалы.

ВНИМАНИЕ! Предприятие-изготовитель оставляет за собой право вносить незначительные изменения, не ухудшающие качества изделия.

ВНИМАНИЕ! Сборку мебели должен осуществлять специалист.

Мебельная фабрика ПИРАМИДА

г. Краснодар, тел. факс (861)227-87-87