



Производитель ООО "МК Стиль"
Россия, 440015, Пензенская обл.,
г.Пенза, ул. Аустрина, 166
тел.: +7 (8412) 90-81-32

Инструкция по сборке и эксплуатации мебели

Кухонный корпус ШСГ-600_Н10

Габариты: Д.600 x В.1010 x Г.315 мм

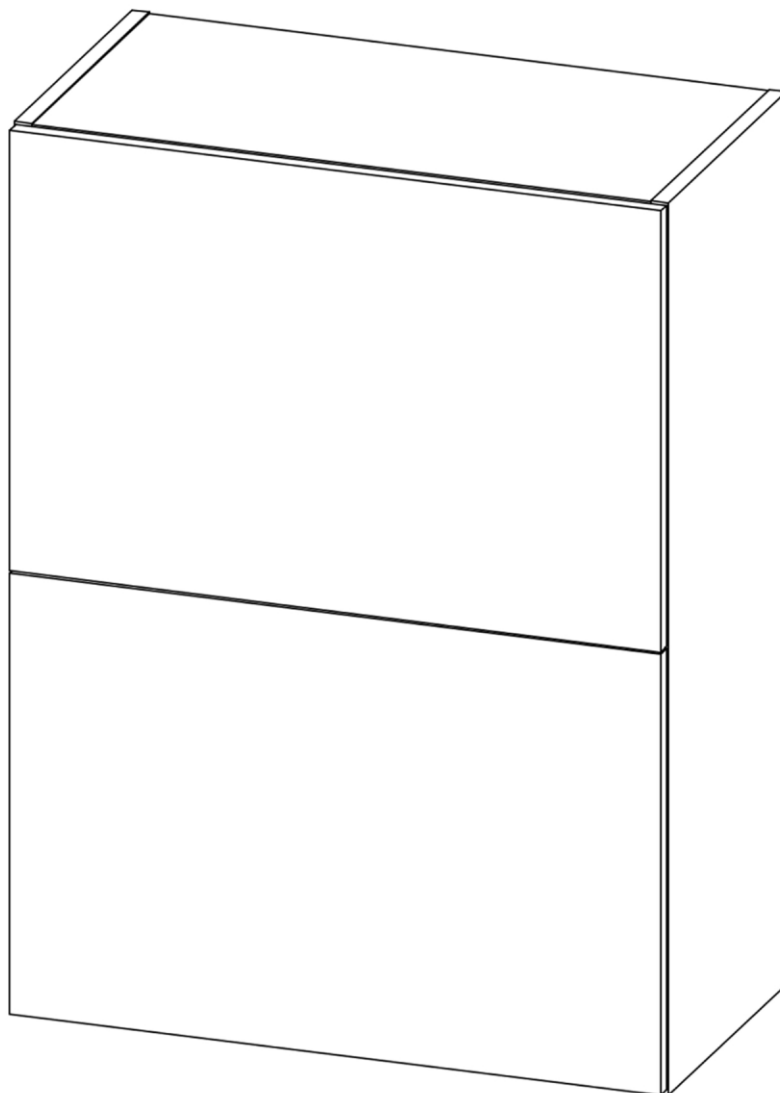









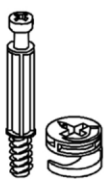
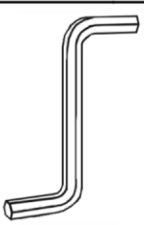
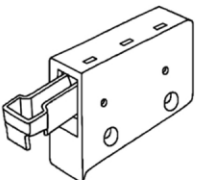

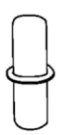

*Уважаемые покупатели!
Рекомендуем доверить сборку Вашей мебели профессиональным сборщикам*

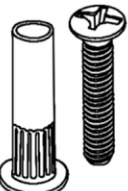
Дата верстки: 05.04.2021

Упаковка	Материал	Поз.	Наименование	Кол-во	Размер	
	ЛХДФ 3,2 мм	8	Задняя стенка	1	498	576
	ЛХДФ 3,2 мм	7	Задняя стенка	1	498	576
	Фасад в сборе	1	Створка #1 (низ)	1	500	597
	Фасад в сборе	2	Створка #2 (верх)	1	500	597
1	ЛДСП 16 мм(Каркас)	3	Бок левый (пропил/паз)_ШСГ	1	1 010	298
	ЛДСП 16 мм(Каркас)	4	Бок правый (пропил/паз)_ШСГ	1	1 010	298
	ЛДСП 16 мм(Каркас)	5	Вязка верхняя (пропил/паз)_Г	1	568	298
	ЛДСП 16 мм(Каркас)	9	Полка	1	568	255
	Планка соединительная для ДВП	6	Планка соединительная для ДВП	1	568	
	Фурнитура в коробе/комплектующая		Фурнитура (короб)	1		

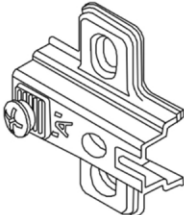
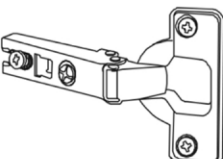
Набор фурнитуры

	стяжка hettich эксцентриковая	x4		Ключ для стяжки евро	x1		навес регулируемый (краб) Белый	x2		шуруп 4*30 мм цинк	x4		полкодержатель обычный	x4
	шуруп 3,5*15 мм (hettich)	x42		Футорка пластик (днобель) D5,3 x 10	x20		Фиксатор задней стенки (белый)	x20		стяжка межсекционная D5	x4		схема-сборки	x1
	Демпфер силиконовый	x4		Коробка (Z-картон) под фурнитуру (Кухонные модули 296x100x100 мм)	x1		шкант 8*30 мм	x6		Монтажная планка петли HAFELE C.Metalla-A 100 st S 2 mm_(арт. 311.98.682)	x2		петля Накладная Metalla A 100 FOL S___(арт. 311.90.620)	x2
	Заглушка для эксц. стяжки белый	x4		Заглушка технологическая D 5 мм белый	x10									

Общие правила сборки корпусной мебели

1. Внимательно изучите эскиз и Инструкцию по сборке.
2. Разложить детали по секциям, согласно Инструкции.
3. Прикрутить направляющие для выдвижных ящиков к боковинам.
4. Скрепить боковины с вязками, с помощью стяжек. Во избежание перекоса створок, после того как секция собрана, необходимо измерить диагонали. Они должны быть одинаковыми (+/- 1-2 мм).
5. Только после этих действий Вы можете прибить заднюю стенку !!!
Используйте данное примечание при сборке каждой секции!
6. Положив изделие на боковину, примерить створки (створку).
7. При наличии с одной стороны створки, присадка осуществляется относительно верхней вязки.
8. При наличии нескольких створок, присадка начинается с верхней (относительно верхней вязки) и продолжается поочередно, с учетом зазора между створками.
9. При установке изделия, его нужно ставить на ровную поверхность, при отсутствии таковой, использовать подкладки для исправления неровностей пола. В противном случае, возможно несовпадение углов створок и ровности всего изделия.
10. Небольшое отклонение в створках, выравнивается регулировочными винтами на петлях.
11. При наличии в изделии шкантов, нужно помнить, что в первую очередь шкант помещается в поперечное отверстие, а затем присаживается в продольное.
12. При использовании шурупов, обратите внимание на то, чтобы они не оказались слишком длинными или короткими.
13. Подпятники прибиваются ограничительным ребром вовнутрь.
14. При использовании шурупов или винтов с полукруглой головкой для крепления ручек в фасадах ящиков, необходимо произвести раззенковку в передней стенке ящика.
15. Во избежание сколов при сверловке отверстий под ручку необходимо на выходе сверла подложить дощечку и плотно прижать к детали.
16. Нагрузка на полку не должна превышать 8 кг, при условии статичной равномерной нагрузки на полку.
17. При наличии в изделии фасадов из МДФ, облицованных пленкой ПВХ с глянцевым покрытием: необходимо перед установкой на каркас удалить защитную пленку с фасада.
18. Петли крепить к боковине и фасаду шурупами 3,5x15 мм.
19. Стекла с рисунком устанавливать гладкой стороной наружу, во избежание повреждения рисунка.
20. Для устойчивого положения изделия по окончании сборки отрегулируйте ножки, проверяя точность регулировки «уровнем».

Общие правила эксплуатации и ухода за мебелью

Оптимальная температура крытых помещений с корпусной мебелью - не ниже +10°C и не выше +40°C при относительной влажности воздуха от 45% до 75%.

В процессе эксплуатации створки необходимо держать в закрытом состоянии. Винты, шурупы, стяжки следует периодически подтягивать.

Следует избегать механических повреждений поверхностей, контакта с водой (в случае попадания воды следует тщательно протереть и высушить поверхность), воздействия щелочных растворов, абразивных и прочих, не предназначенных для ухода за мебелью средств.

Рекомендуется использовать мягкие ткани или замшу, предварительно смоченные и хорошо отжатые перед использованием.

Особенности по уходу за мебелью из разных материалов смотрите на нашем сайте mcstyle.ru во вкладке «ПОКУПАТЕЛЯМ» в шапке сайта.

Гарантийные обязательства

Изготовитель гарантирует соответствие изделия требованиям ГОСТ 16371-2014, 19917-1993 при соблюдении покупателем правил транспортировки, хранения, сборки и эксплуатации.

Гарантийный срок эксплуатации изделия - 12 месяцев со дня продажи, но не более 18 месяцев со дня изготовления.

Гарантии не распространяются на изделия поврежденные при перевозке, а также при несоблюдении правил сборки, эксплуатации и хранения, изложенных в настоящей Инструкции.

ВНИМАНИЕ !

Все виды деталей изображены схематично и могут отличаться от оригиналов.

Производитель оставляет за собой право вносить изменения в конструкцию, не ухудшающие её эксплуатационные характеристики.

Вложенный в фурнитуру отрывной ярлык приклеить на заднюю стенку изделия по окончании сборки:

Заказ на производство № от (дата выпуска)		Ярлык для маркировки	
Перечень использованной фурнитуры		Название изделия	
Название изделия		- Карпус/Фасад - (цветовое исполнение изделия)	
[Серия номенклатуры]		[Серия номенклатуры]	
Наименование	Кол-во		
Вязка 2" 20 мм	100	Произведено в России Производитель ООО "МК СТИЛЬ" 440015, Пензенская обл, Пенза с. Фурштетна ул, дом № 166 Дата выпуска: xx.xx.xxxx Соответствует ГОСТ 16371-2014, 19917-1993 Габаритные размеры: Длина x Высота x Глубина в кг Вес: 24 мес. Гарантийный срок: 10 лет 	
Заглушка - для евро-стяжки белфорфт	56		
Заглушка технологическая D 5 мм - белая	4		
Ключ для стяжки евро	1		
Коробка (2-х ярусная) зад. фурнитуру 450x100x100 мм	1		
ножка 88° 54° 20 мм № 1 металл	10		
петля - четырехшарнирная накладная (китай)	8		
полкодержатель - общий	8		
ручка ССД мет + мет 129 мм	3		
створка-евро 8, 3° 50 мм	56		
схема-сборки	1		
шкант 8° 30 мм	4		
шпатель - 3,5*15 мм (white)	80		



Условное обозначение:  - кромочный материал

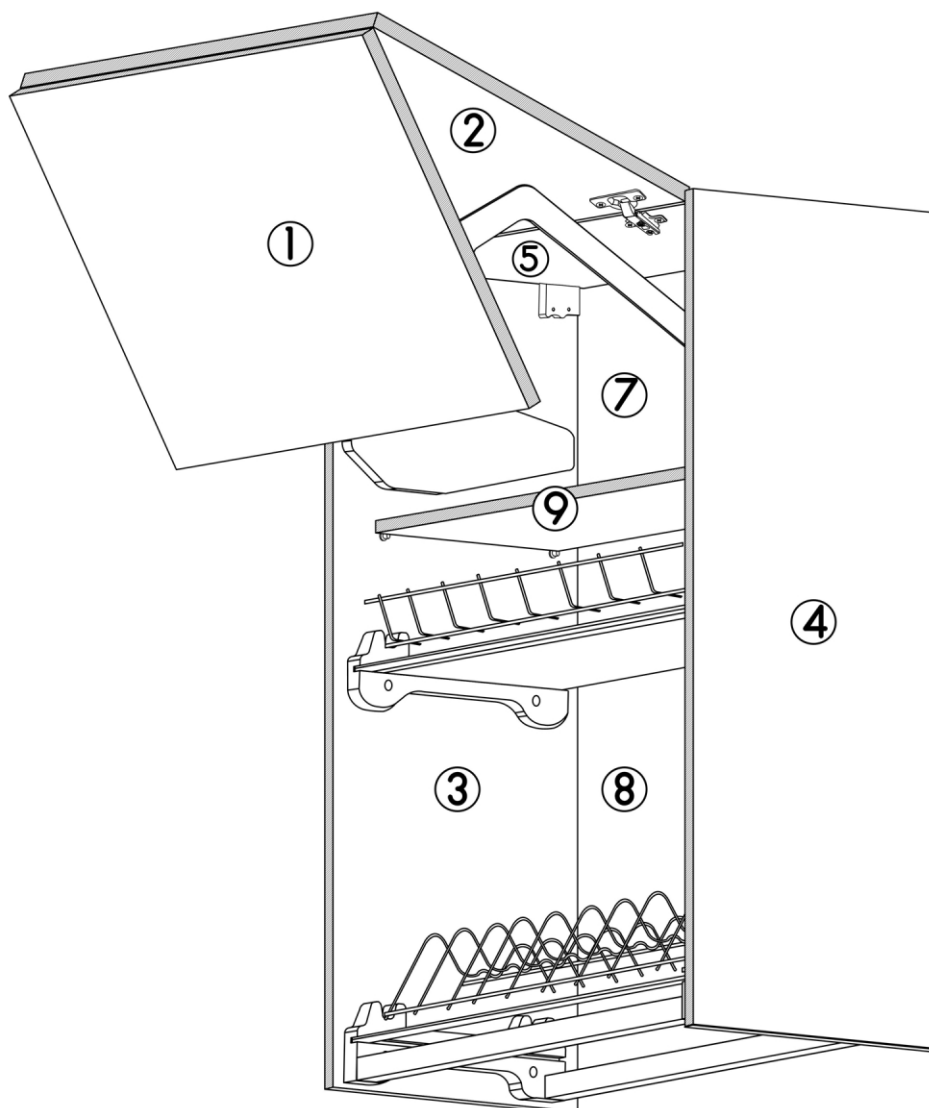

В процессе сборки вам понадобятся:

<p>Схема сборки</p>	<p>Помошник</p>	<p>Рулетка</p>	<p>Уровень</p>	<p>Молоток</p>
<p>Отвертки</p>	<p>Дрель</p>	<p>Сверло D-5 мм</p>	<p>Линейка</p>	<p>Карандаш</p>

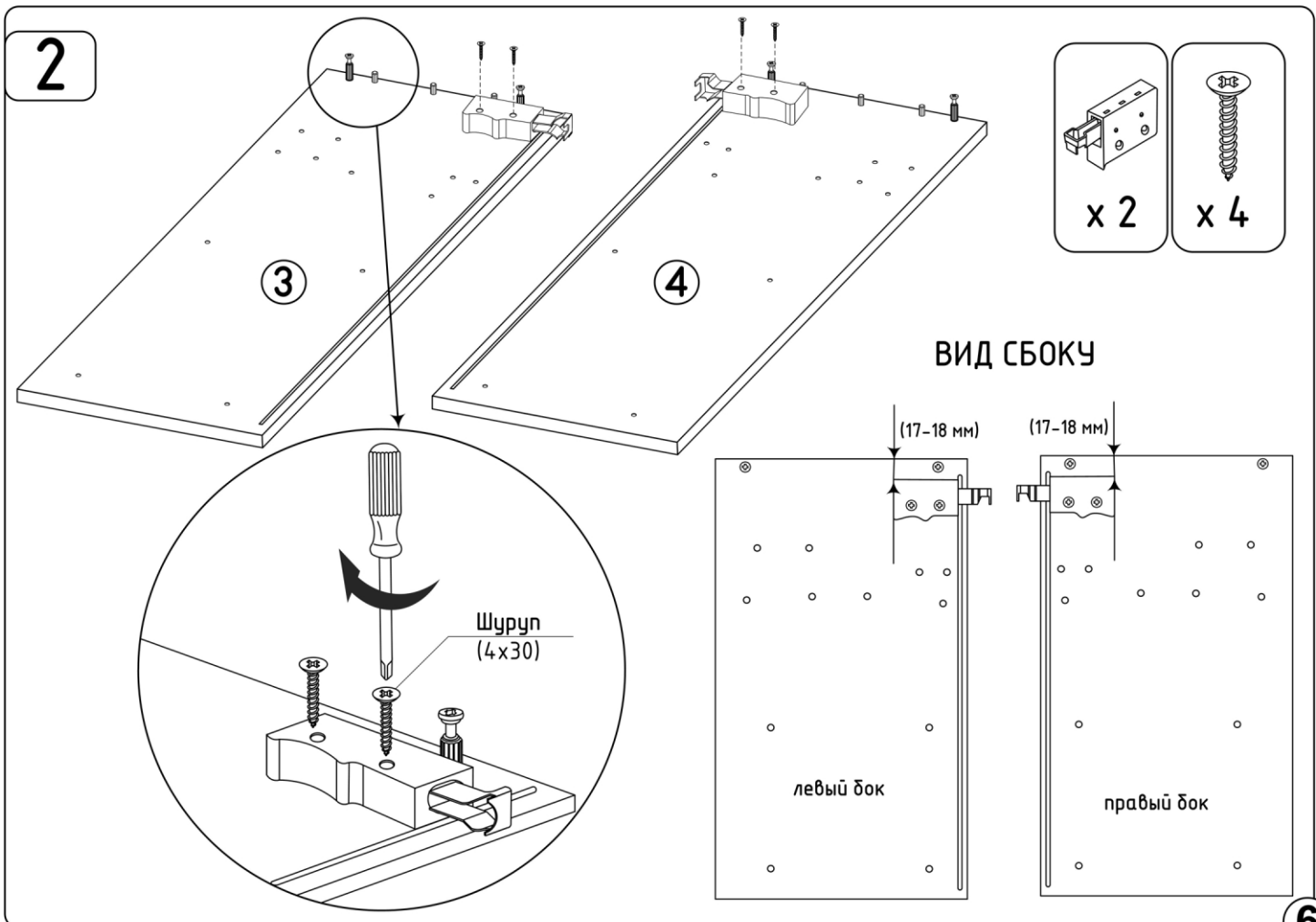
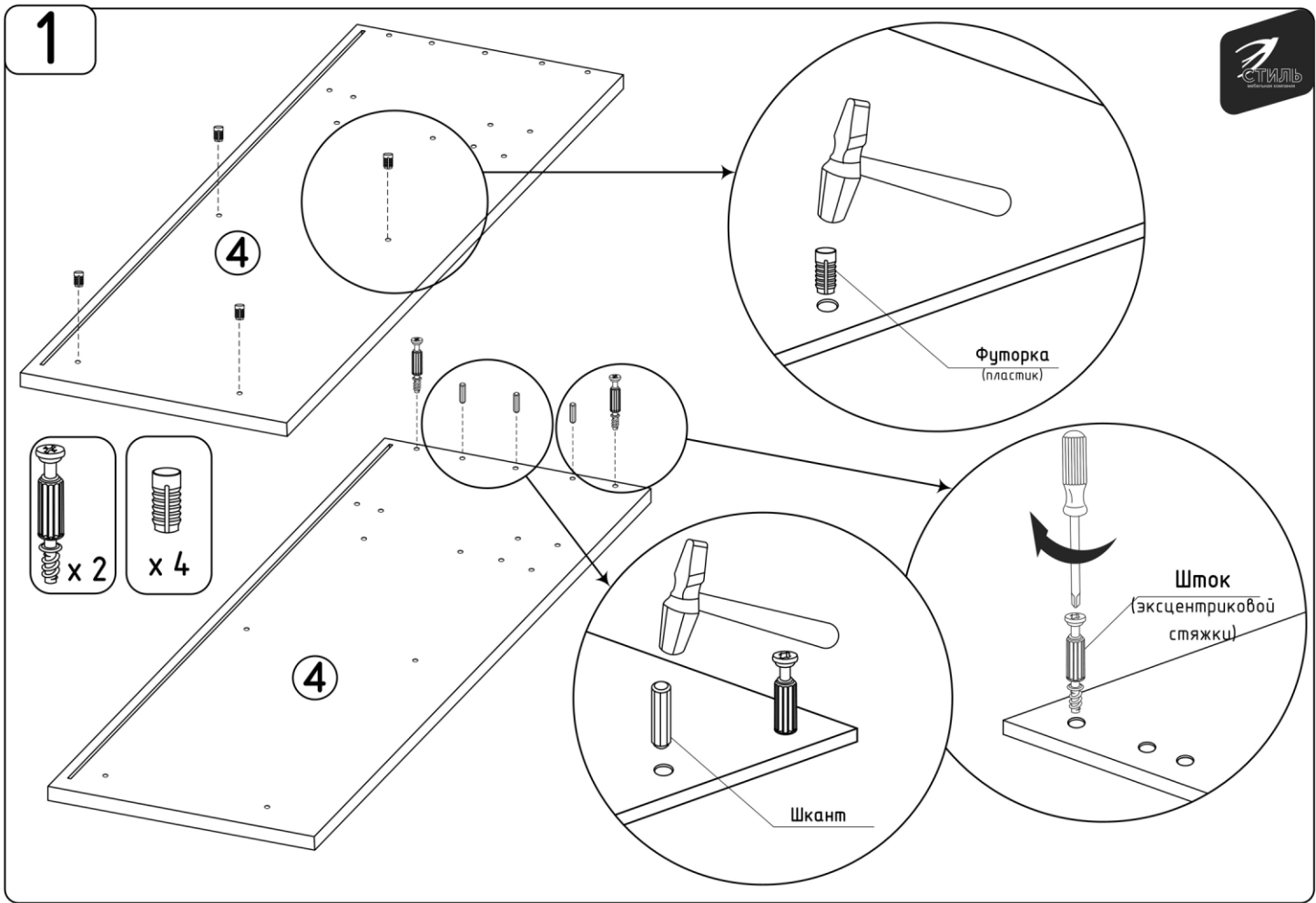

3

x 2

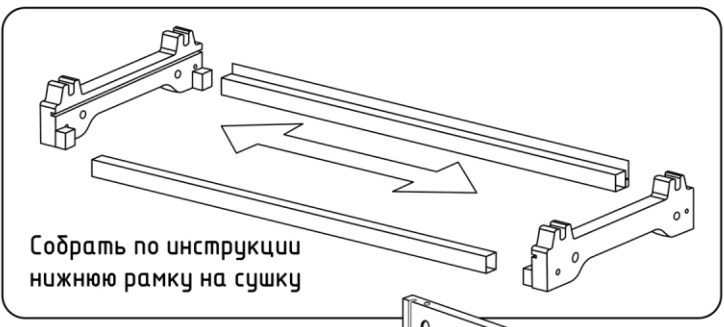

Собрать по инструкции нижнюю рамку на сушку

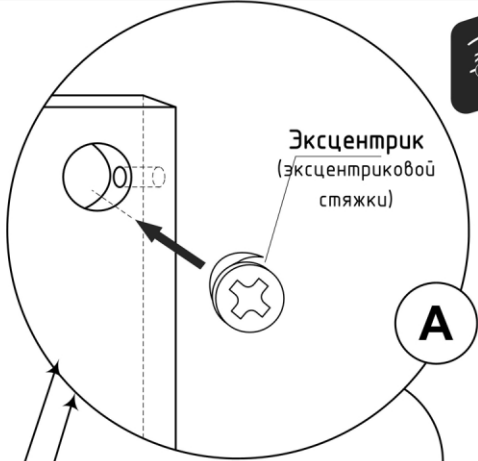

А

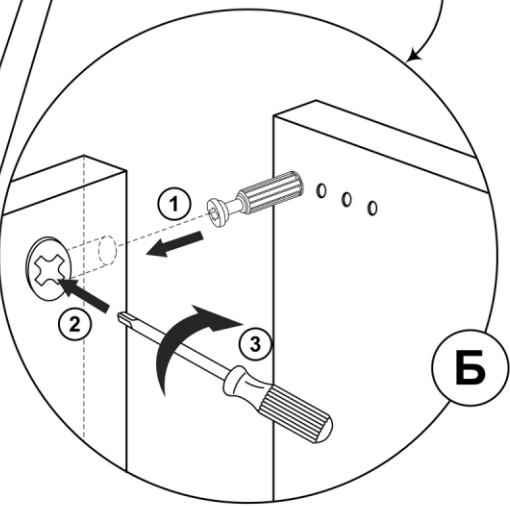

Б

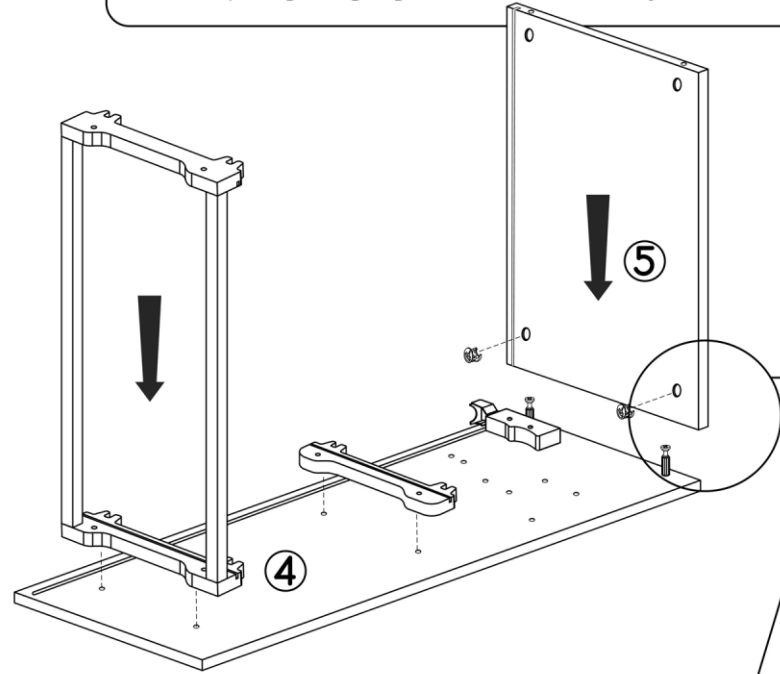

4

x 2

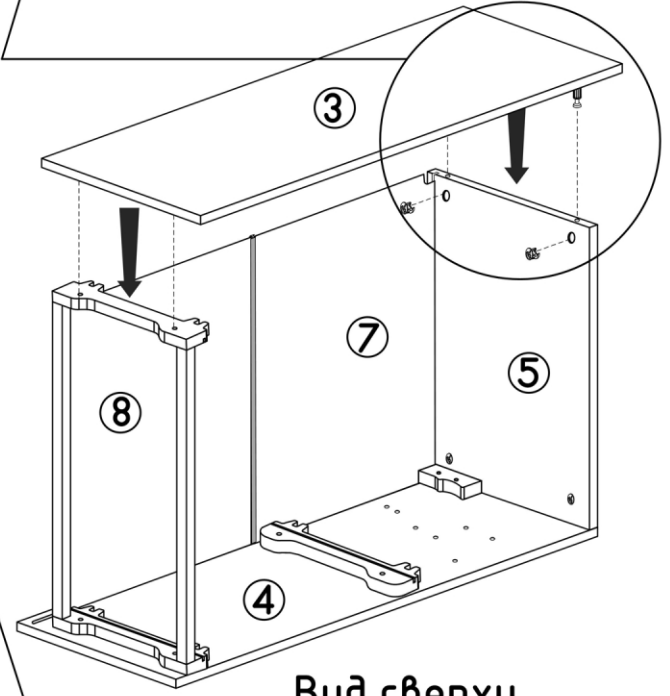
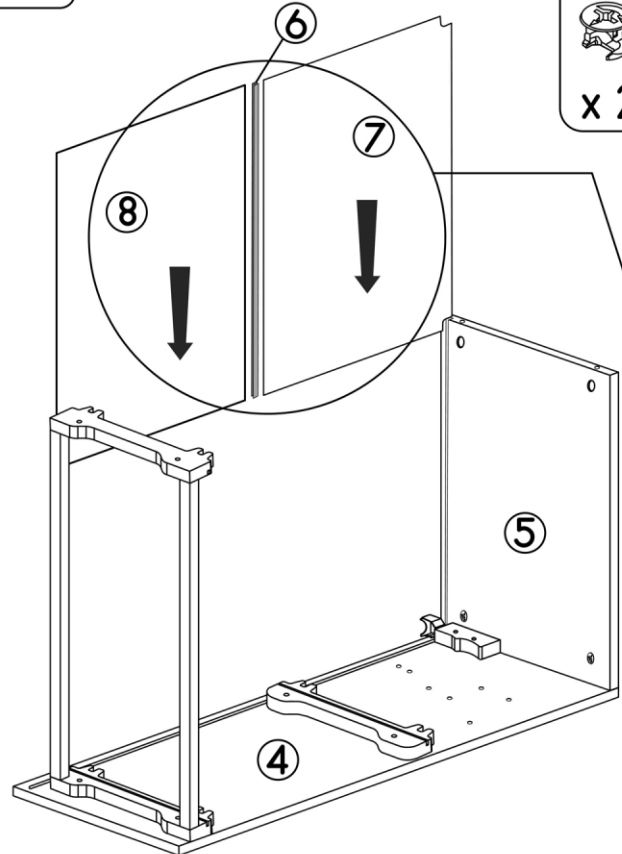

Вид сверху

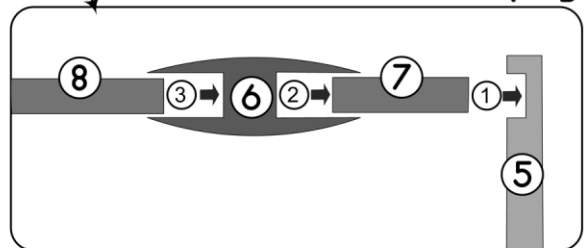

7

5

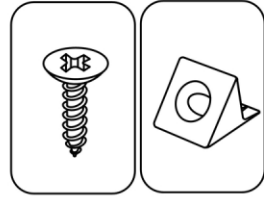
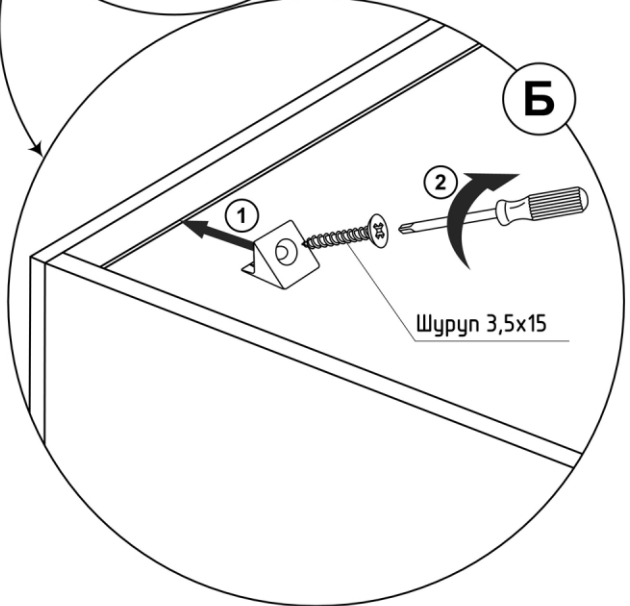
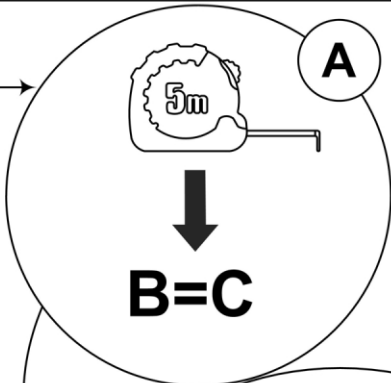
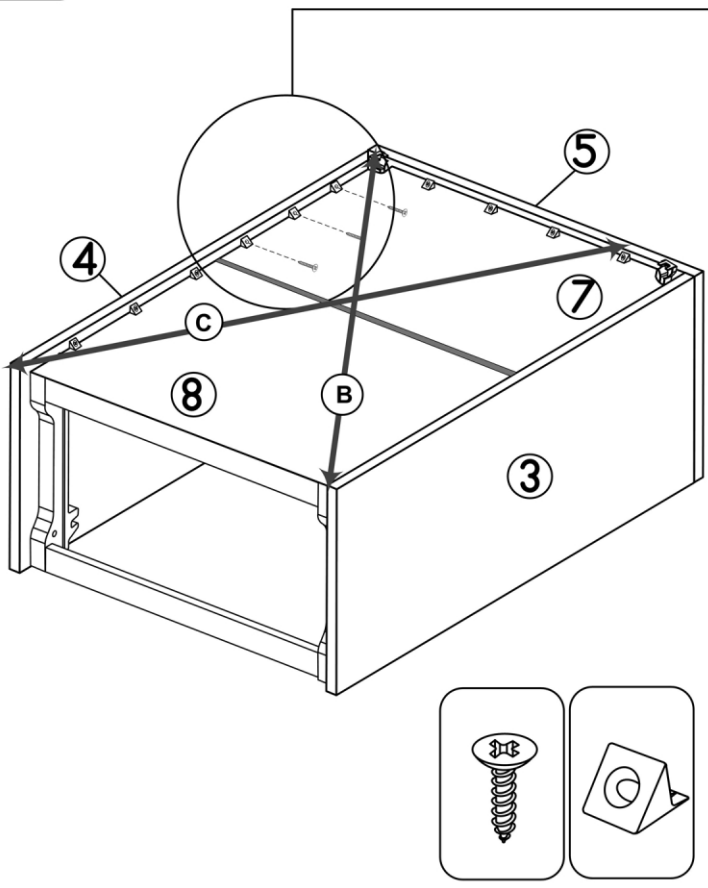

6

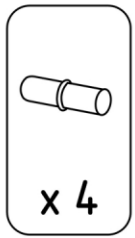
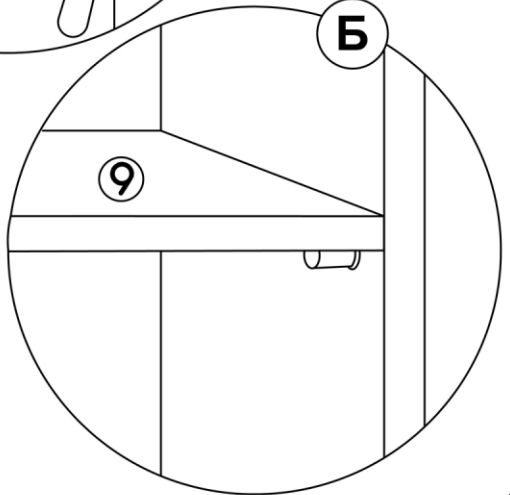
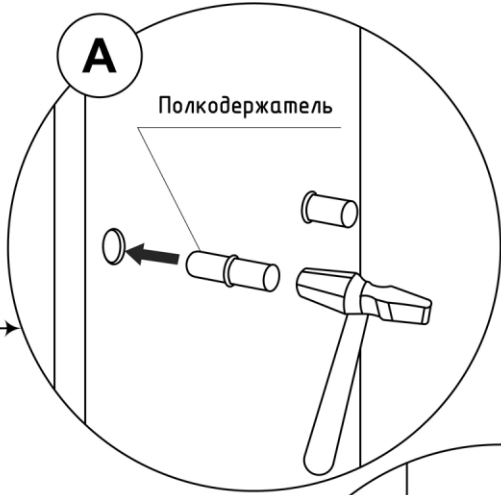
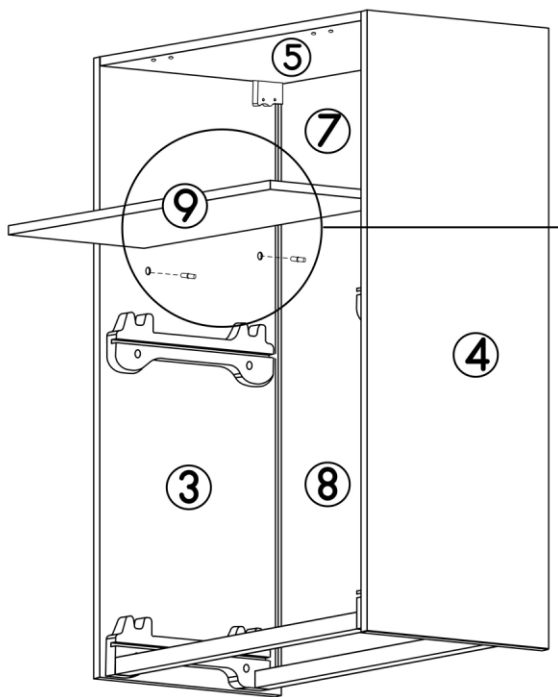

7

А

Б

Шуруп 3,5x15

x 2 x 2 x 4

8

1

Досверлить
Отверстие под
ручку Ø-5 мм

1

Комплект шурупов
к ручке

9

А

Б

Б

Г

Д

Регулировка петель

x 4 x 4

ДОПОЛНЕНИЕ К ИНСТРУКЦИИ



1

установка подъемного механизма

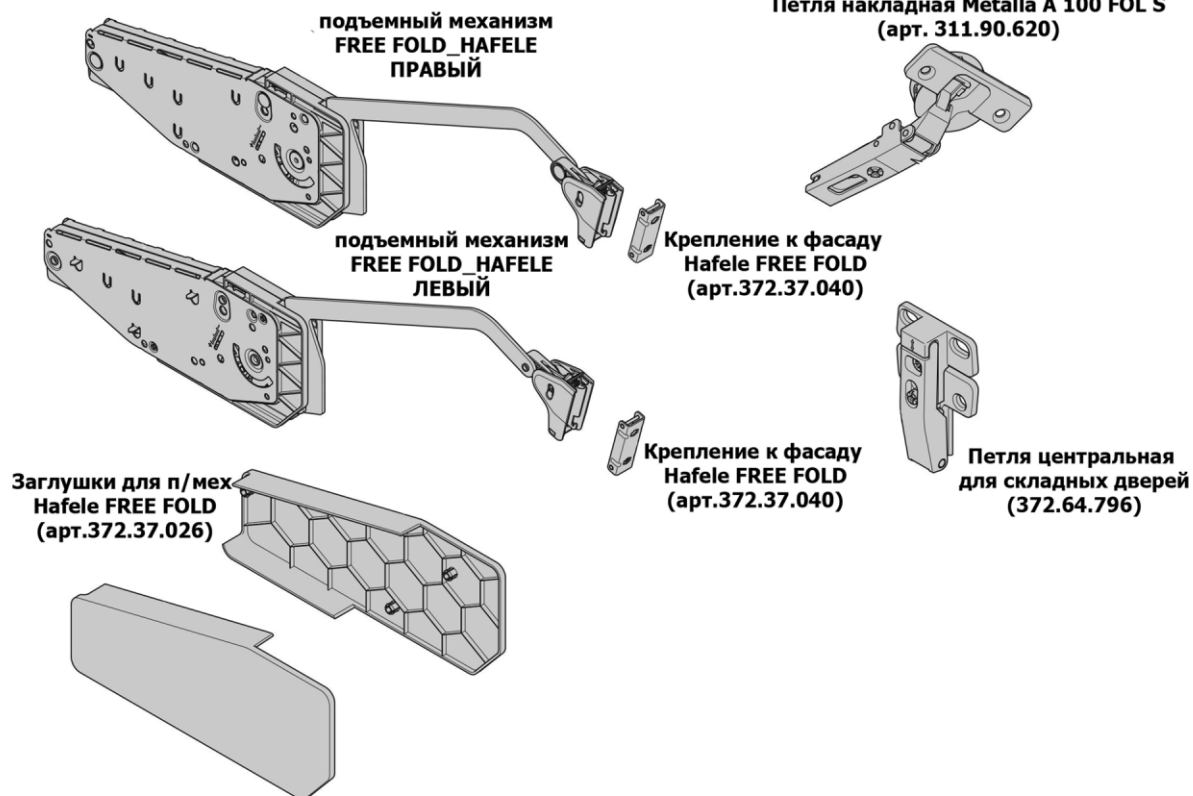

2

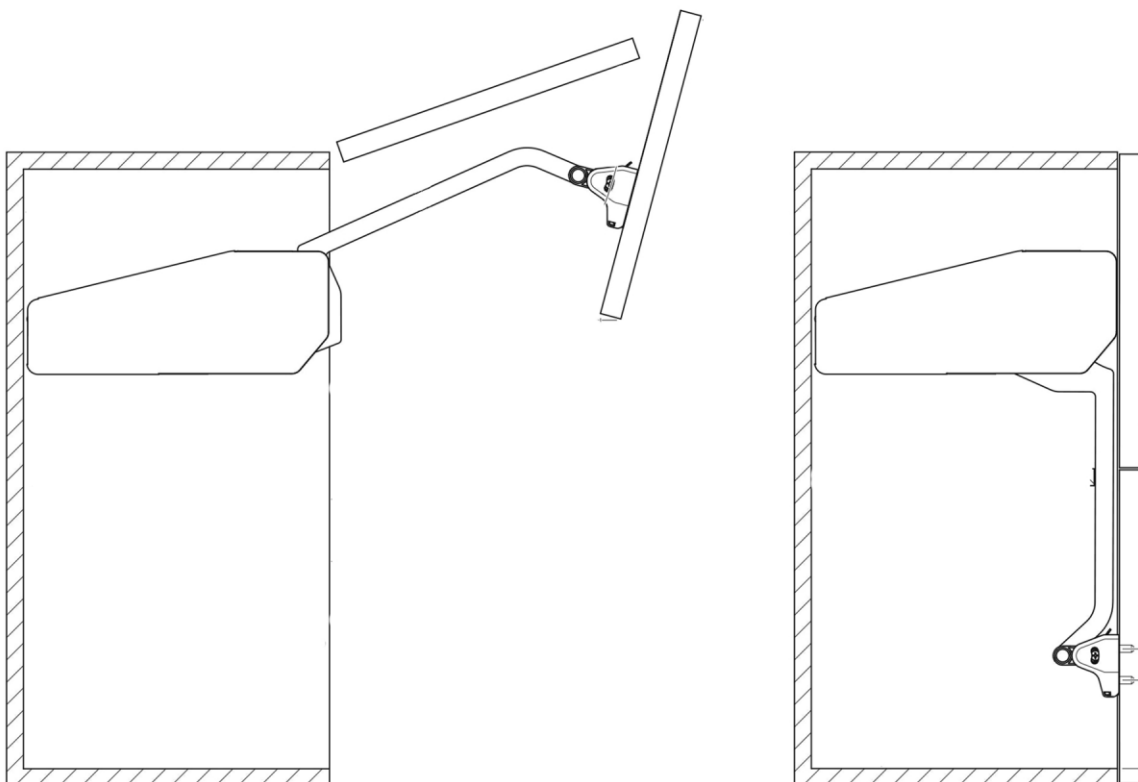

3

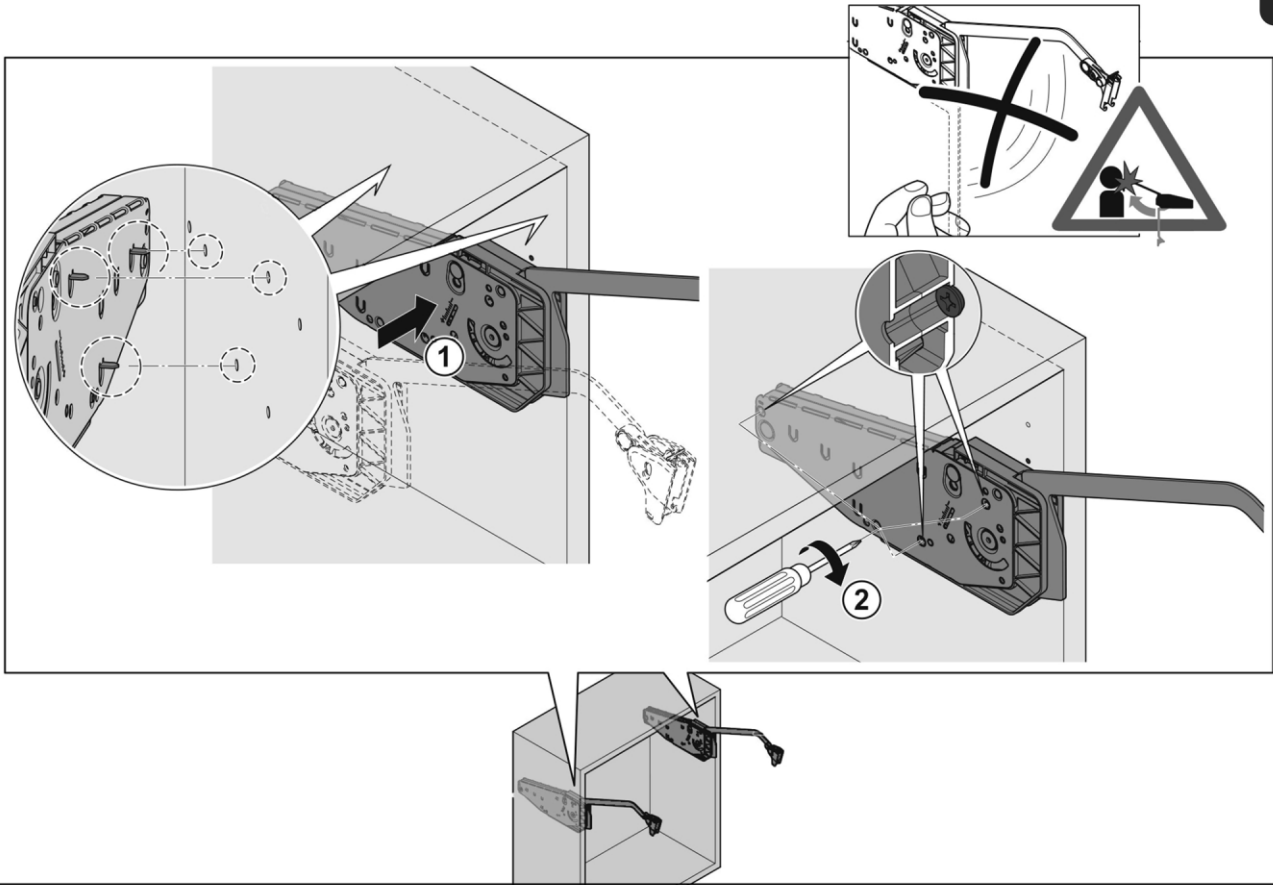

4

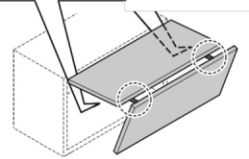
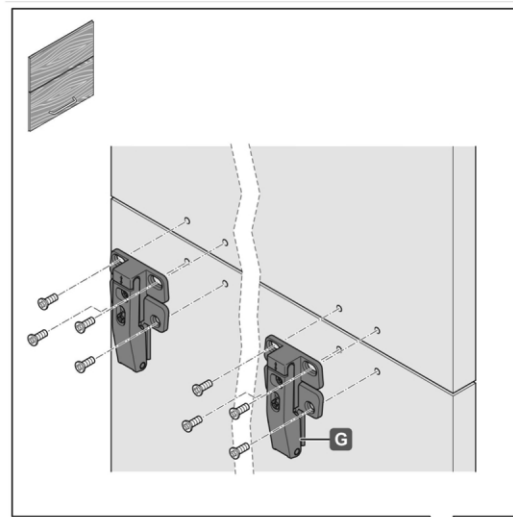
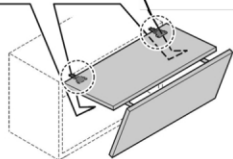
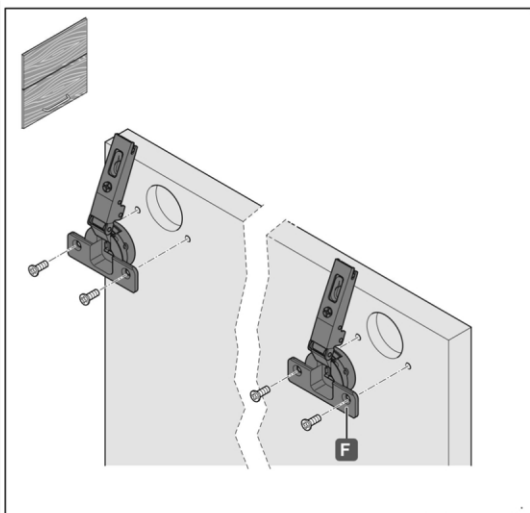

5

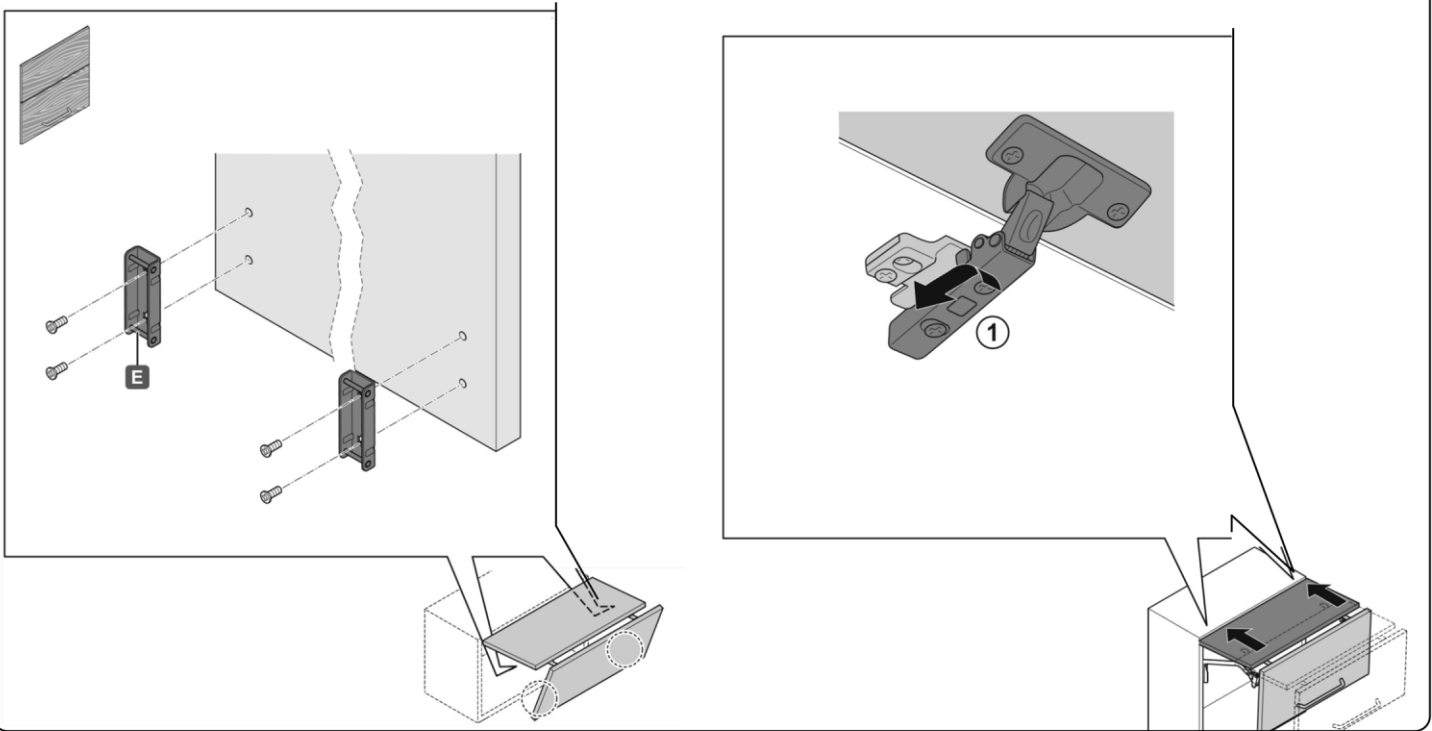

6

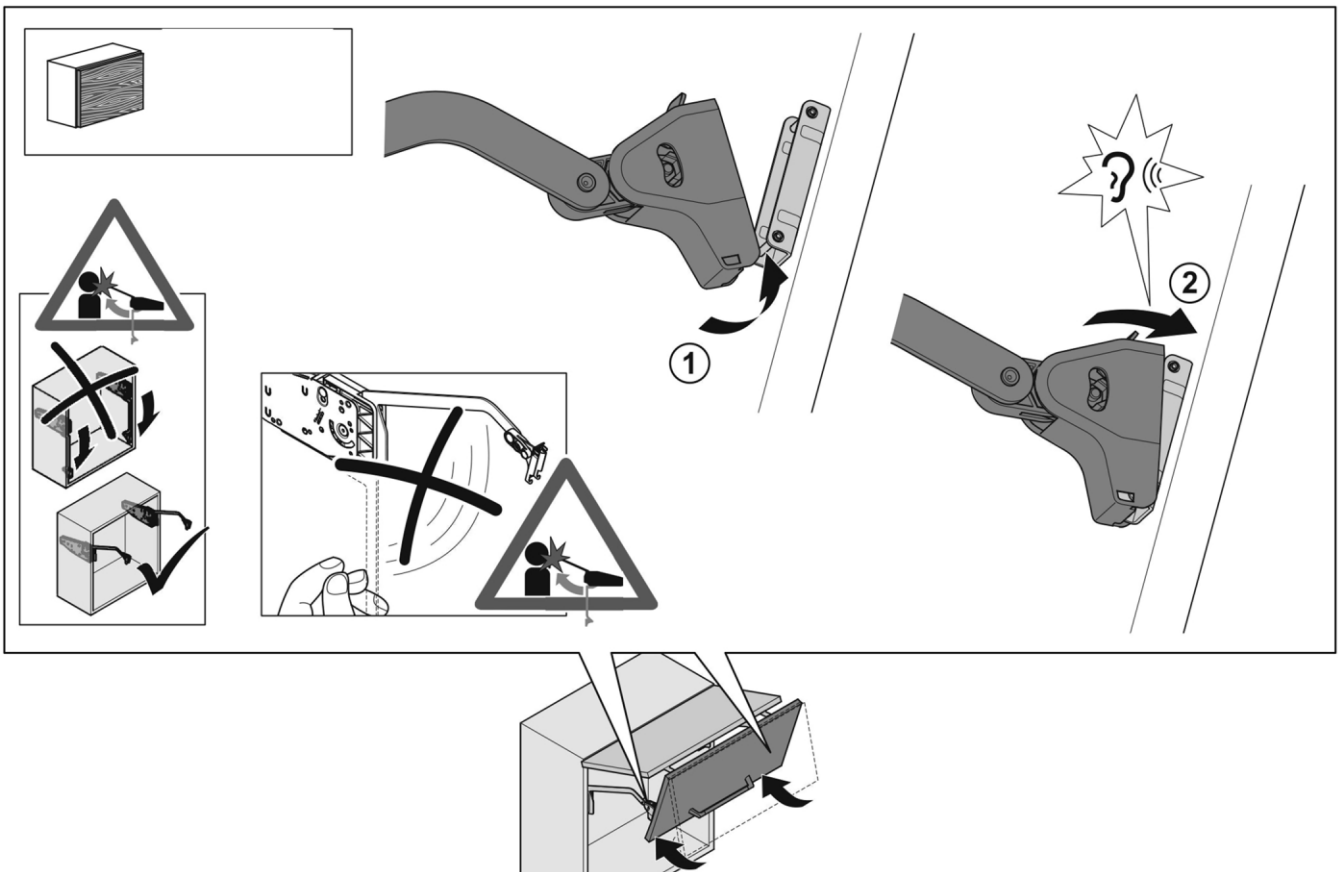

12

7

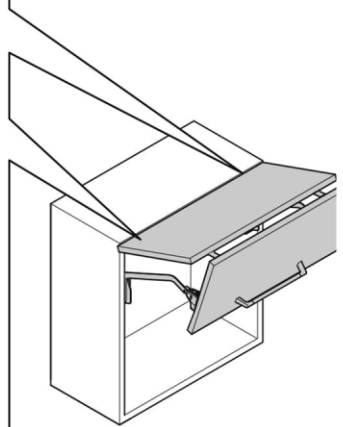
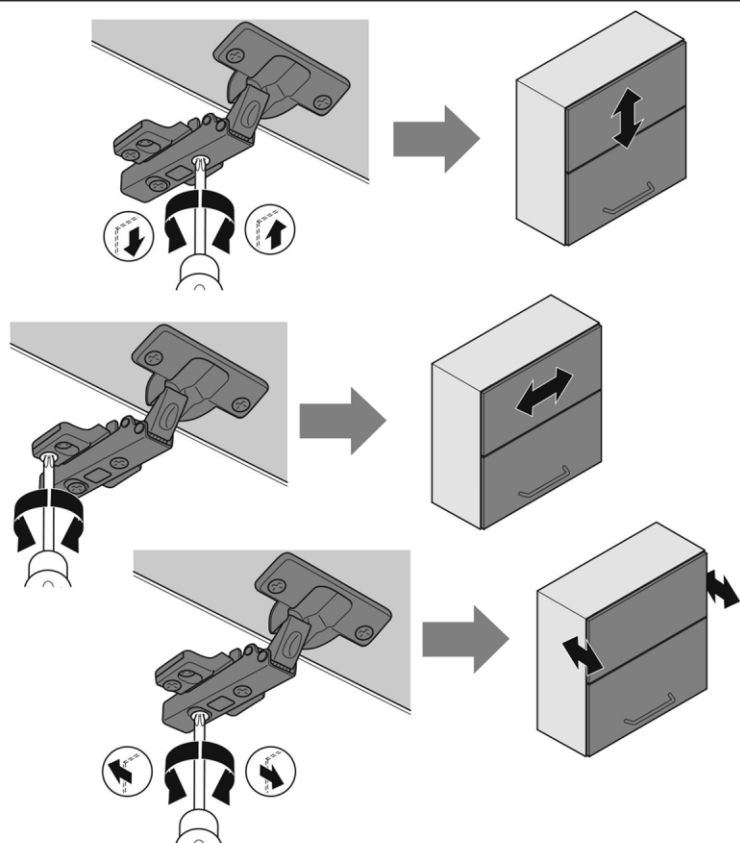

8

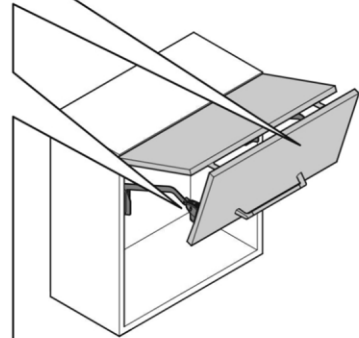
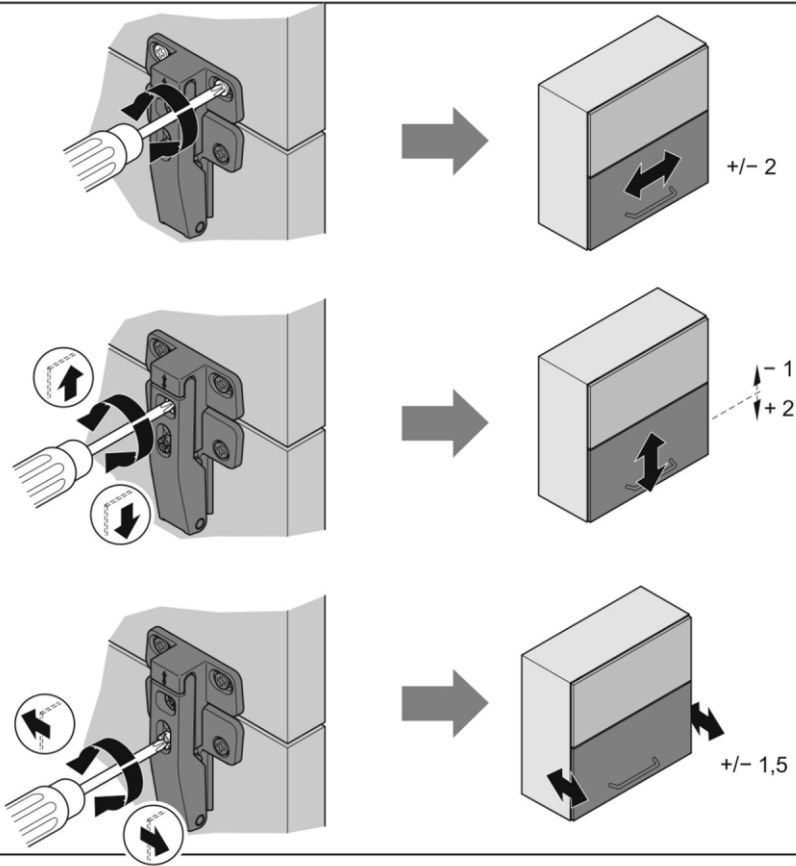

9

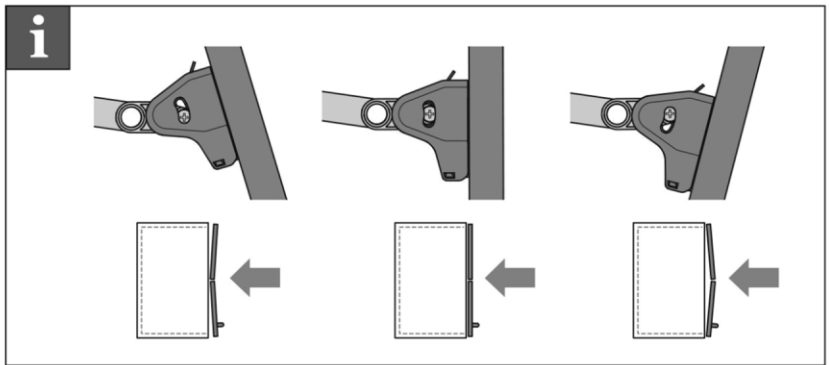
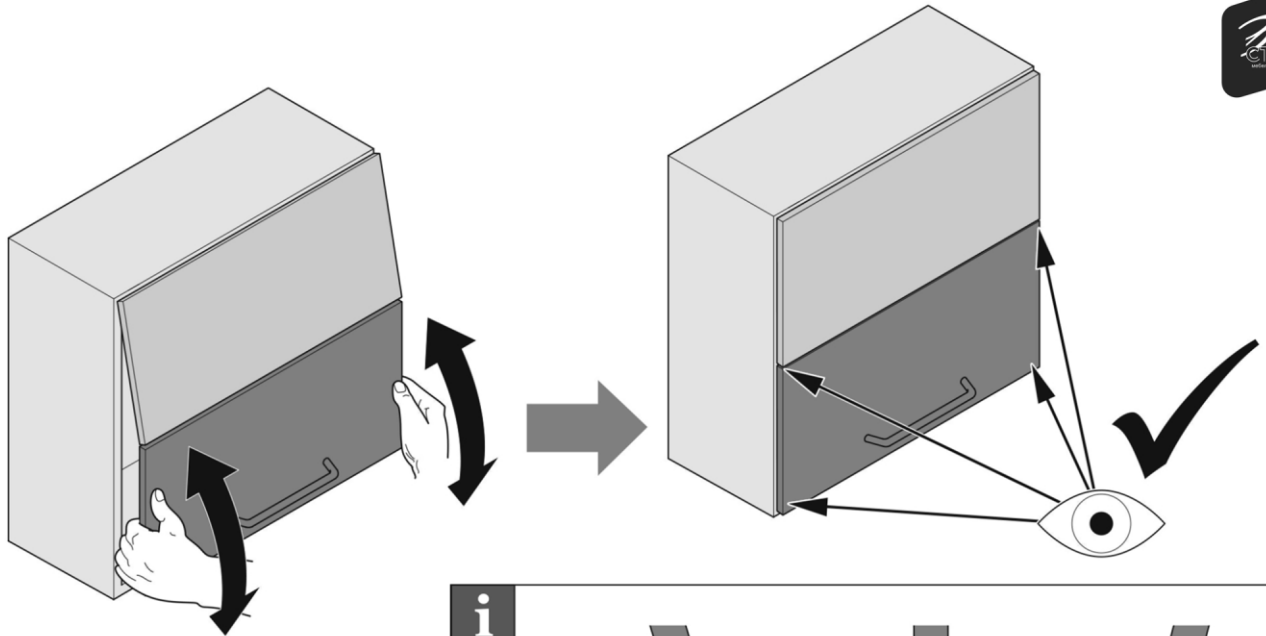

10

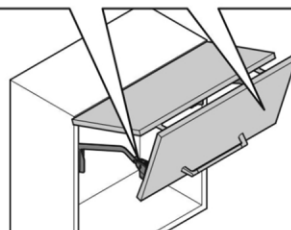
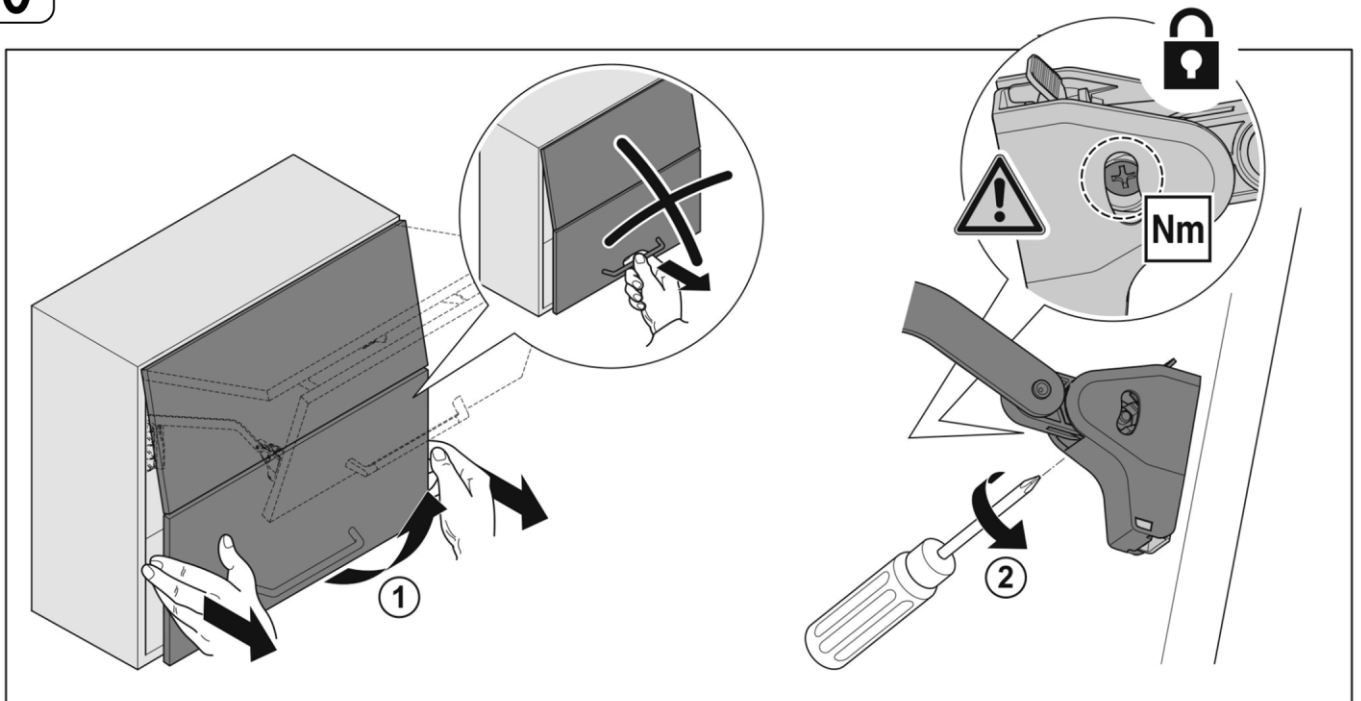

14

11

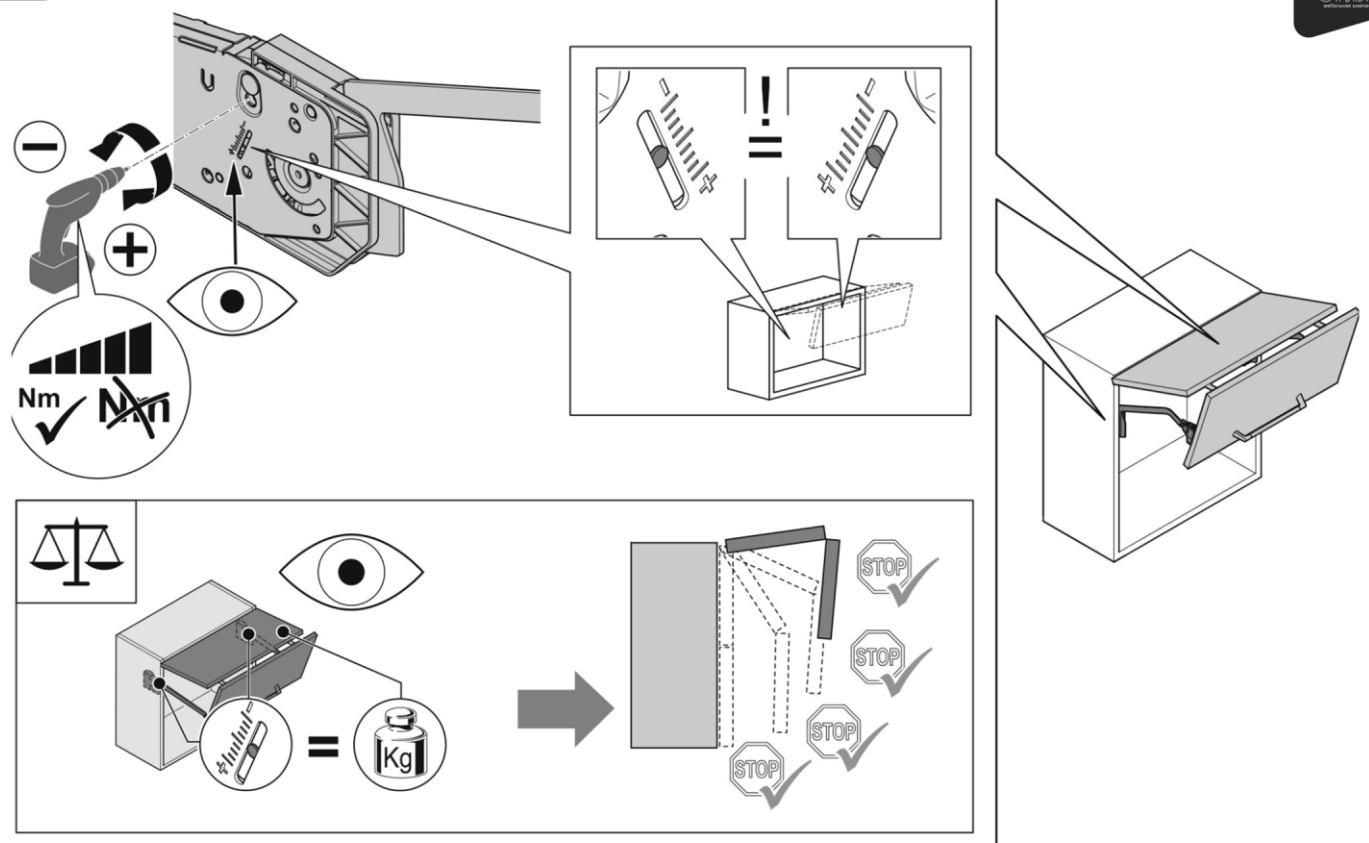

12

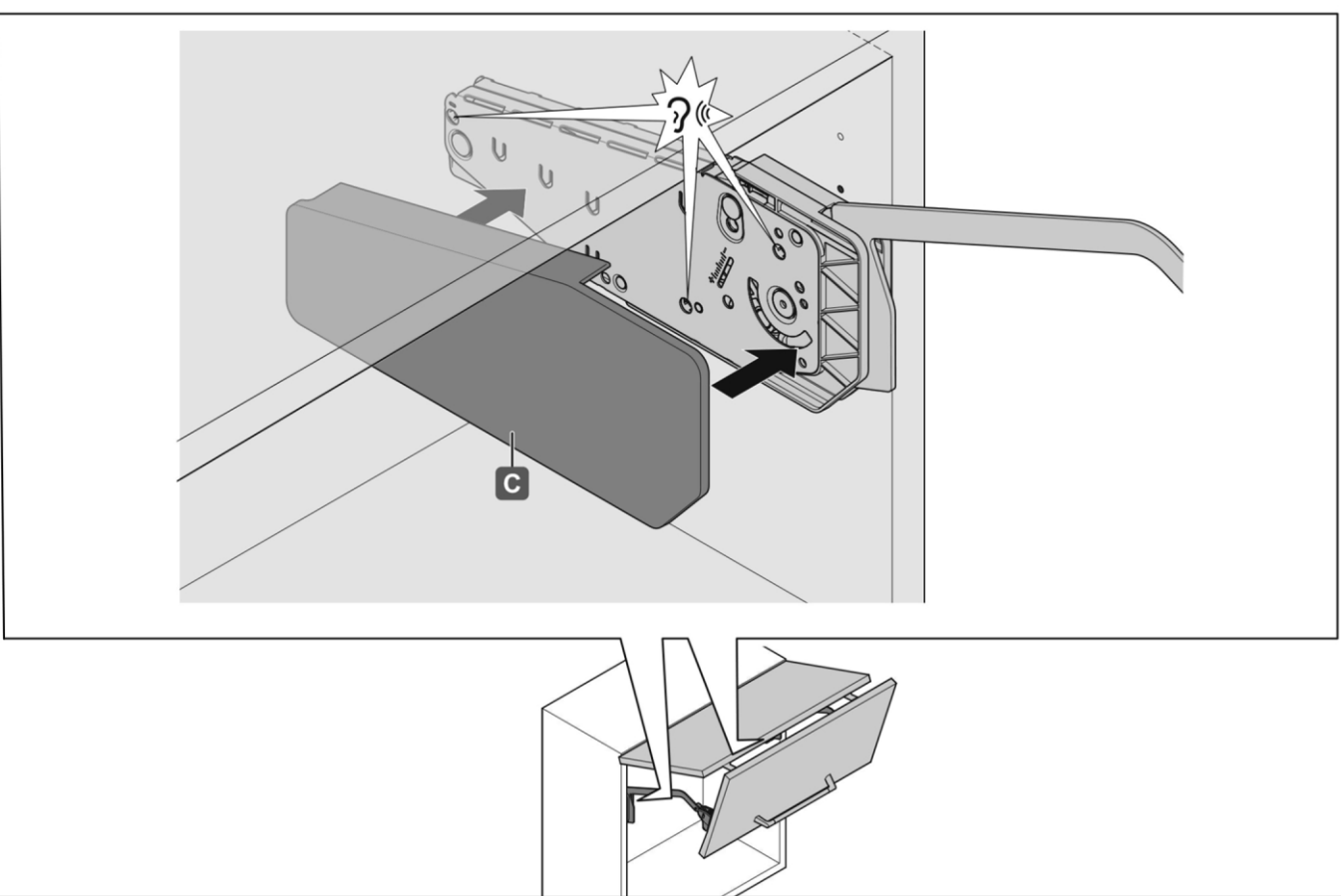

13

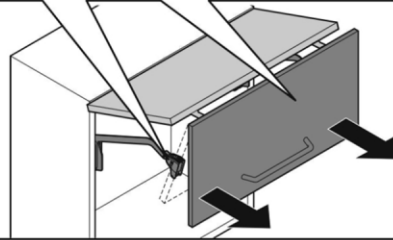
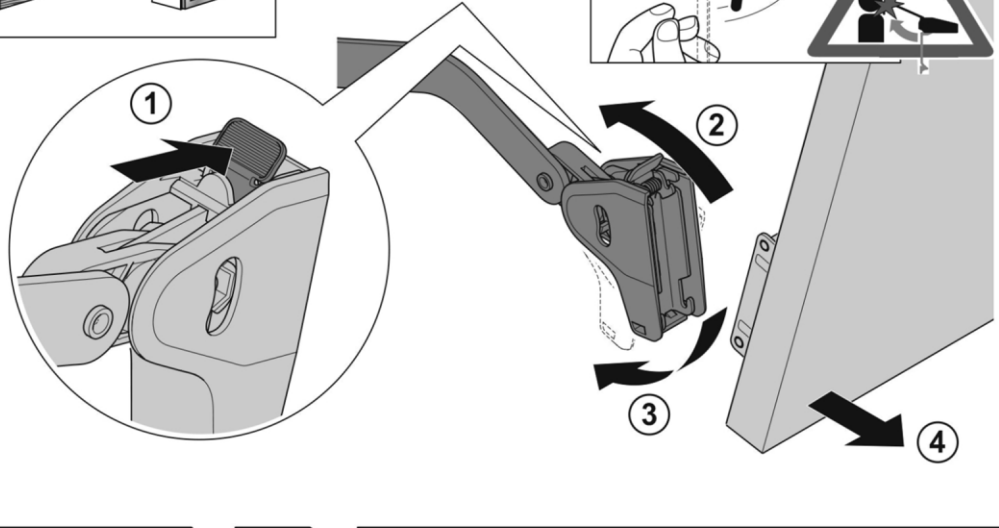
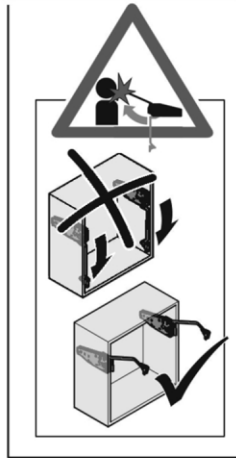
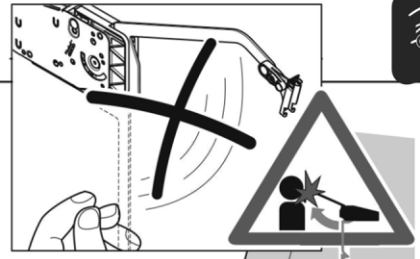
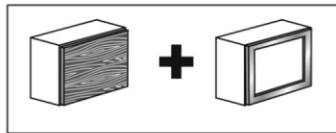
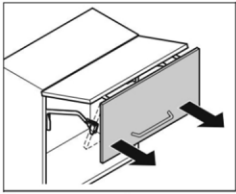

14

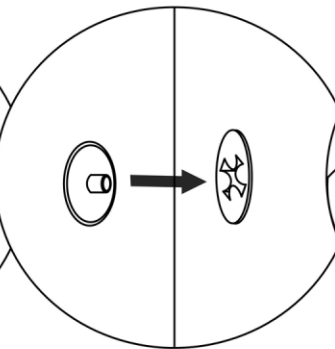
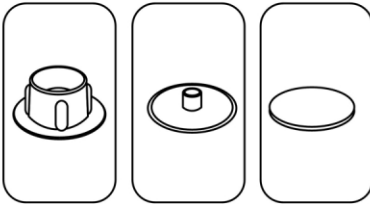

Ваша мебель готова к эксплуатации
Спасибо, что выбрали МК «СТИЛЬ»



16