

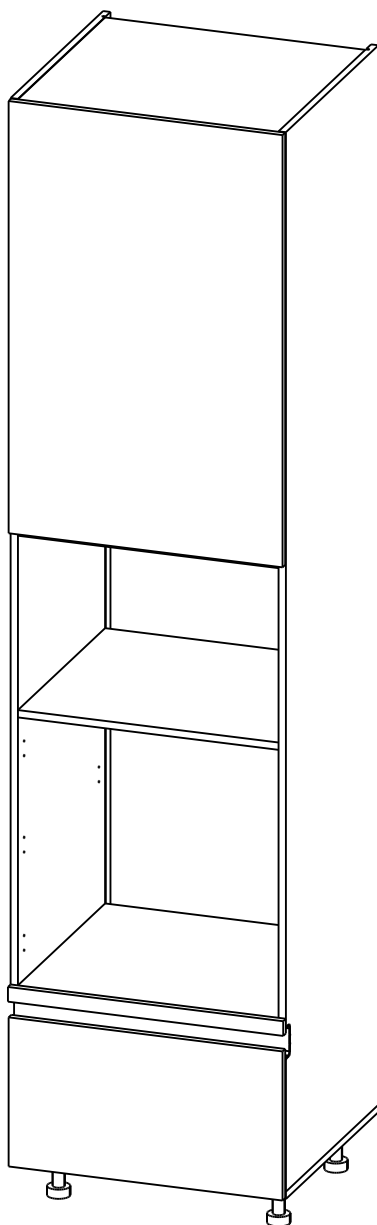

Производитель ООО "МК Стиль"
Россия, 440015, Пензенская обл.,
г.Пенза, ул. Аустрина, 166
тел.: +7 (8412) 90-81-32

Инструкция по сборке и эксплуатации мебели

SkyFREE Кухонный корпус ПДМ-600_Н10 Габариты: Д.600 x В.2425 x Г.570 мм













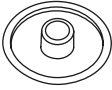
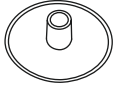
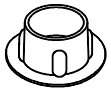

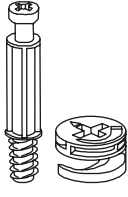
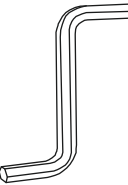

Пенал ОБЯЗАТЕЛЬНО нужно крепить к стене. Универсальная сборка.

Уважаемые покупатели!

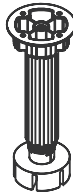
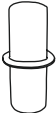
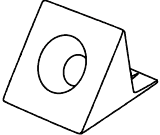
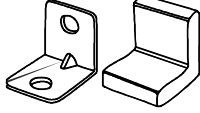
Рекомендуем доверить сборку Вашей мебели профессиональным сборщикам

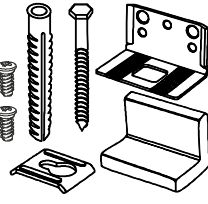
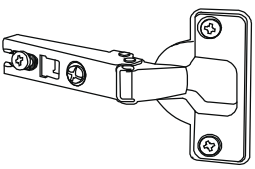
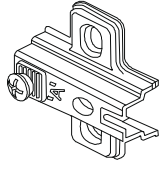
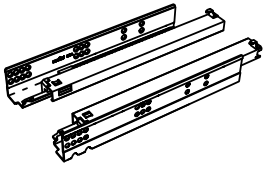
Упаковка	Материал	Поз.	Наименование	Кол-во	Размер	
	ЛХДФ 3,2 мм	13	Задняя стенка	1	380	578
	ЛХДФ 3,2 мм	14	Задняя стенка	1	944	578
	Фасад в сборе	15	Фальшпанель	1	600	32
	Фасад в сборе	1	Фасад ящика	1	325	597
	Фасад в сборе	2	Створка ВЕРХ	1	942	597
1	ЛДСП 16 мм(Каркас)	3	Бок левый (пропил/паз ЧПУ)_ПДМ	1	2 309	554
	ЛДСП 16 мм(Каркас)	4	Бок правый (пропил/паз ЧПУ)_ПДМ	1	2 309	554
2	ЛДСП 16 мм(Каркас)	5	Крышка (пропил/паз)	1	600	554
	ЛДСП 16 мм(Каркас)	6	Вязка нижняя	1	568	522
	ЛДСП 16 мм(Каркас)	7	Вязка	3	568	522
	ЛДСП 16 мм(Каркас)	8	Полка	2	568	512
	ЛДСП 16 мм(Каркас)	9	Бок ящика левый	1	450	218
	ЛДСП 16 мм(Каркас)	10	Бок ящика правый	1	450	218
	ЛДСП 16 мм(Каркас)	11	Задняя стенка ящика	1	528	208
	ЛДСП 16 мм(Каркас)	12	Дно ящика ЛДСП	1	528	433
	Термоизоляционная планка универсальная белая (комплект)	600	Термоизол. планка универс. (комплект)	1		
	Фурнитура в	500	Фурнитура (ВНУТРИ	1		

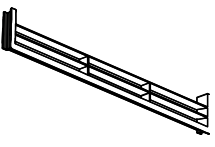
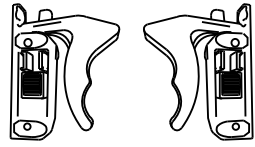
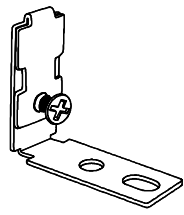
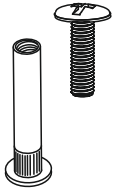
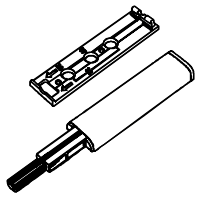
Набор фурнитуры

	Заглушка для евро-стяжки ясень шимо светлый	x10		Заглушка для эксц. стяжки ясень шимо светлый	x22		Заглушка технологическая D 5 мм коричневая	x40		стяжка-евро 6,3*50 мм	x10		Стяжка эксцентриковая	x22
	Ключ для стяжки евро	x1		Шуруп 3,5*15 мм цинк	x90		Шуруп 4,2*14 мм п/ш цинк (саморез)	x20		Футорка пластик (дьюбель) D5,3 x 10	x16		схема-сборки	x1
	Демпфер силиконовый 10*10	x14		ножка кухонная 100 мм пластмасс + клипса	x4		полкодержатель обычный	x12		Фиксатор задней стенки (белый)	x34		стяжка уголок с накладкой 20x20x15 мм бежевая	x8
	шкант 8*30 мм	x16		навес уголок с накл.(35x45x50)+Дюб.8*50мм + шуруп 6*60мм	x2		Петля Накладная Metalla A 100 FOL S__(арт. 311.90.620)	x3		Монтажная планка петли HAFELE C.Metalla-A 100 st S 2 mm_(арт. 311.98.682)	x3		Направляющие на 450мм. скрытого монтажа 3/4_(CUBO)	x1
	Гвоздь 2 * 20 мм	x80		Вентиляционная решётка для Цоколя Алюминий матовый	x1		Фиксаторы для направляющих скрытого монтажа (кмп)_CUBO	x1		Крепление для профилей GOLA	x2		стяжка межсекционная D5*32 мм	x10
	Оттачиватель для двери (TITUS)	x1		Шуруп 4x20	x4									

При получении рекомендуется проверить мебель на предмет ее комплектности и внешних качественных признаков. Следует вскрыть упаковку, осмотреть лицевые панели, зеркала, стеклянные элементы, проверить наличие и комплектность фурнитуры, убедиться в отсутствии видимых дефектов. Необходимо помнить, что принятие мебели без указания на явные недостатки, которые могли быть обнаружены при обычном осмотре, лишает покупателя права впоследствии предъявлять по ним претензии. При этом недостатком или дефектом мебели не считаются:

- наличие определенных особенностей в его элементах, обусловленных стилистическим замыслом производителя в подборе исходных материалов или связанных с природным происхождением используемых материалов, с их несущественными отличиями фактур и/или оттенков.
- незначительная разность цветовых оттенков облицовочных тканей, а также покрытий из искусственной и натуральной кожи.
- незначительная разность цветовых оттенков и отличие рисунка и/или декора. Складки и морщины на обивочных материалах мягких элементов, возникающие по причине нагрузок в результате упаковки и/или в процессе транспортировки, и исчезающие после разглаживания рукой, также не являются дефектом.

Общие условия эксплуатации и ухода за мебелью

1. Мебель должна эксплуатироваться в сухих и теплых помещениях, не подверженных перепадам температур, имеющих отопление и вентиляцию при температуре воздуха не ниже +10 град С и не выше +40 град С с относительной влажностью 45-75%. Существенные отклонения от указанных режимов приводят к значительному ухудшению потребительских качеств и повреждению мебели.
 2. Запрещается устанавливать нагревательные приборы (печки, плиты, духовки, световые элементы и др.) рядом с фасадами, т.к. контакт с поверхностями или воздухом, температура которых превышает 80 градусов по Цельсию может привести к оплавлению, деформации и отслоению пластика ПВХ от основы фасада. Избегать повышенной влажности. Рекомендуем установить принудительную вытяжку в зоне установки плиты.
 3. Во избежание выгибания и разбухания деталей из ЛДСП / МДФ следует оберегать их поверхность от длительного воздействия влаги. Недопустимо попадание на поверхности жидкостей, растворяющих пластики, пленку ПВХ (кислоты, растворитель, спирт, ацетон, бензин и др.).
 4. Следует оберегать фасады от механических повреждений, которые могут быть вызваны воздействием твердых предметов, абразивных порошков.
 5. Во избежании возникновения царапин, нельзя подвергать любому механическому воздействию рисунок на фасадах с фотопечатью.
 6. Старайтесь нагружать кухонные навесные шкафы и выдвигаемые кухонные ящики равномерно, обеспечивая равновесие скользящих частей. Предметы на полках рекомендуется размещать по принципу: наиболее тяжелые – ближе к краям (стенкам ящика), более легкие ближе к центру. Помните о недопустимости статической вертикальной нагрузки для выдвигаемых кухонных ящиков из ЛДСП более 5 кг, на полки шкафов и столов – более 8 кг. При эксплуатации выдвигаемых ящиков и раздвижных дверей не прилагайте чрезмерных усилий.
 7. Секции с полками из ЛДСП предназначены для хранения сухой посуды и кухонных принадлежностей. Для хранения мокрой посуды предназначены специальные секции с металлическими полками и закрепленным снизу поддоном.
 8. Не допускается длительное воздействие прямых солнечных лучей, которое может привести к цветовым изменениям на поверхностях мебели или материале обивки.
 9. После 6 месяцев эксплуатации мебели под нагрузкой может сложиться ситуация, когда некоторые механические детали, такие как петли, направляющие, замки и т.д., утратят оптимальную настройку, выполненную во время сборки и установки мебели. Смазка механических узлов со временем высыхает, теряет свои свойства. Подобные явления проявляются в затруднении и скрипе при открывании створок, механизмов раскладывания, механизмов выдвижения ящиков. В таких случаях не следует прилагать чрезмерные физические усилия, а необходимо выполнить своевременную регулировку петель или смазку подвижных частей механизмов специальными смазочными средствами. В процессе эксплуатации мебели резьбовые соединения следует периодически подтягивать.
- Для сохранения и поддержания мебели в хорошем состоянии в течение длительного срока рекомендуем прочитать подробные инструкции по уходу и эксплуатации мебели, представленные на нашем сайте mstyle.ru во вкладке «ПОКУПАТЕЛЯМ» в шапке сайта.

Гарантийные обязательства

Изготовитель гарантирует соответствие мебели требованиям ГОСТ 16371-2014, ГОСТ 19917-2014 при соблюдении условий транспортирования, эксплуатации, хранения и сборки. Гарантийный срок эксплуатации изделия - 3 года с даты производства. Гарантии не распространяются на изделия поврежденные при перевозке, а также при не соблюдении правил сборки, эксплуатации и хранения, изложенных в настоящей инструкции. Все виды деталей изображены схематично и могут отличаться от оригиналов. Производитель оставляет за собой право вносить изменения в конструкцию, не ухудшающие ее эксплуатационные характеристики.

Завод на производство № от (дата выпуска)		EAC
Перечень используемой фурнитуры		
Наименование изделия		EAC
- Корпус/Фасад - (целовое исполнение изделия) [Серия номенклатуры]		
Наименование	Кол-во	
Петель 2*20 мм	100	
Втулка - для евро-створки Белфорд	58	
Втулка теологическая D 5 мм - Бокван	4	
Кноп для створки евро	1	
Коробка (2-хлитая) под фурнитуру 480x100x100 мм	1	
ножка 88°54'20 мм № 1 металл	10	
петля - четырехстворчатая накладная (сталь)	8	
поддержатель - обычный	8	
ручка 228 мм + мет 128 мм	3	
створка-евро 6,3*60 мм	58	
смазка-сборки	1	
шкант 8*30 мм	4	
шурип - 3,8*16 мм (hexsch)	80	



Ярлык для маркировки	
Название изделия	
- Корпус/Фасад - (целовое исполнение изделия) [Серия номенклатуры]	
Производство в России	18371-2014, 18917-1993
Производитель ООО "МК СТИЛЬ"	Длина x Высота x Глубина
440015, Пензенская обл, Пенза г.	в кг
Аустрия ул, дом № 188	3 года
Дата выпуска: хххххххх	10 лет
Соответствует ГОСТ	
Габаритные размеры:	
Вес:	
Гарантийный срок:	
Срок службы:	



Вложенный в фурнитуру «Маркировочный ярлык» отрезать по линии и приклеить на заднюю стенку изделия по окончании сборки

СПАСИБО ЗА ПОКУПКУ

Условное обозначение:  - Кромочный материал

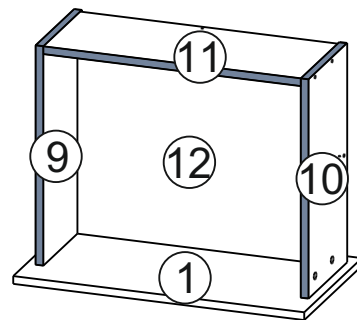
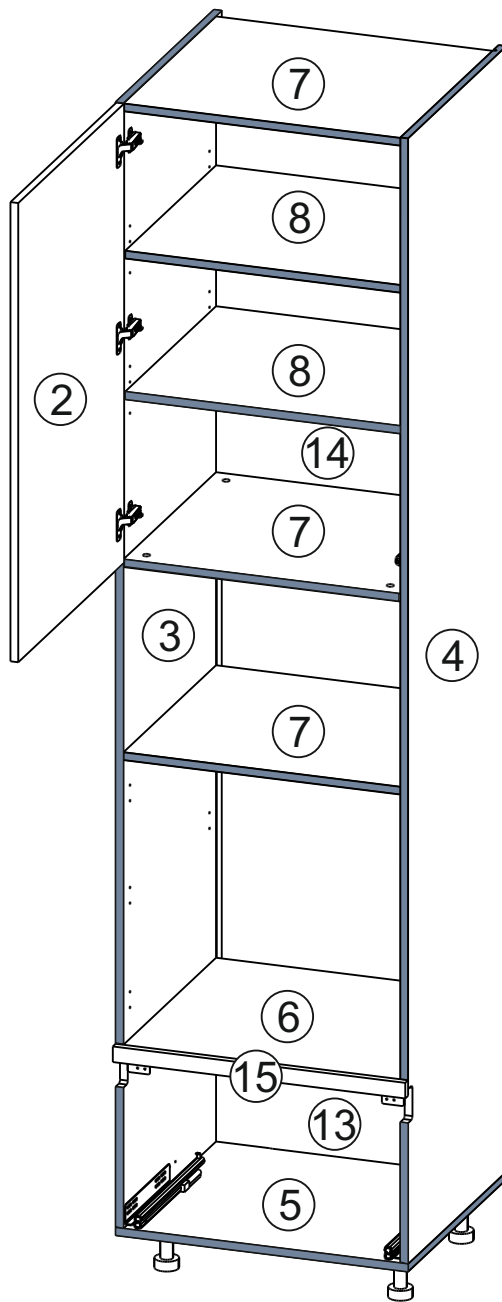

В процессе сборки Вам понадобится:

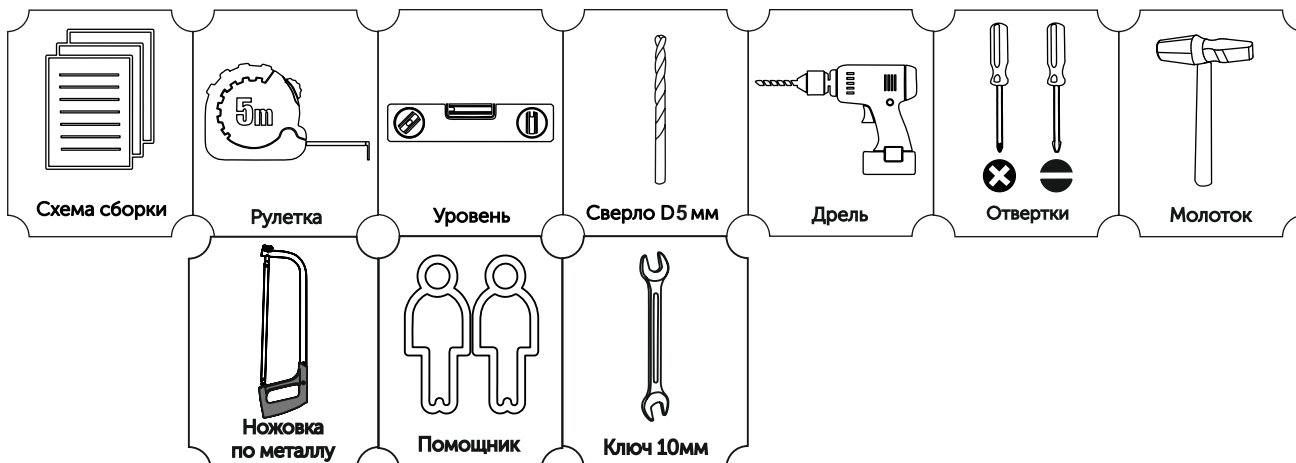

1

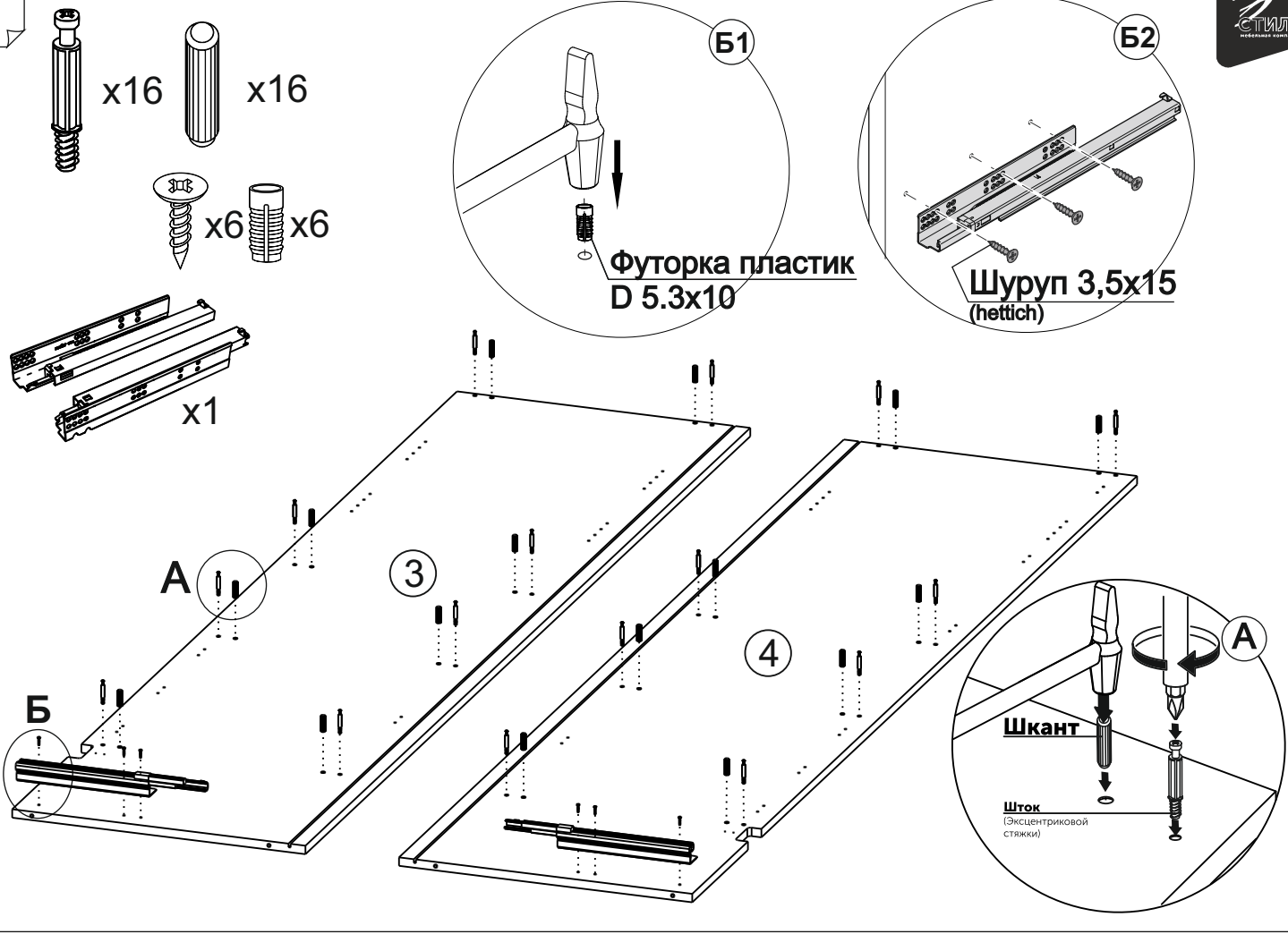

2

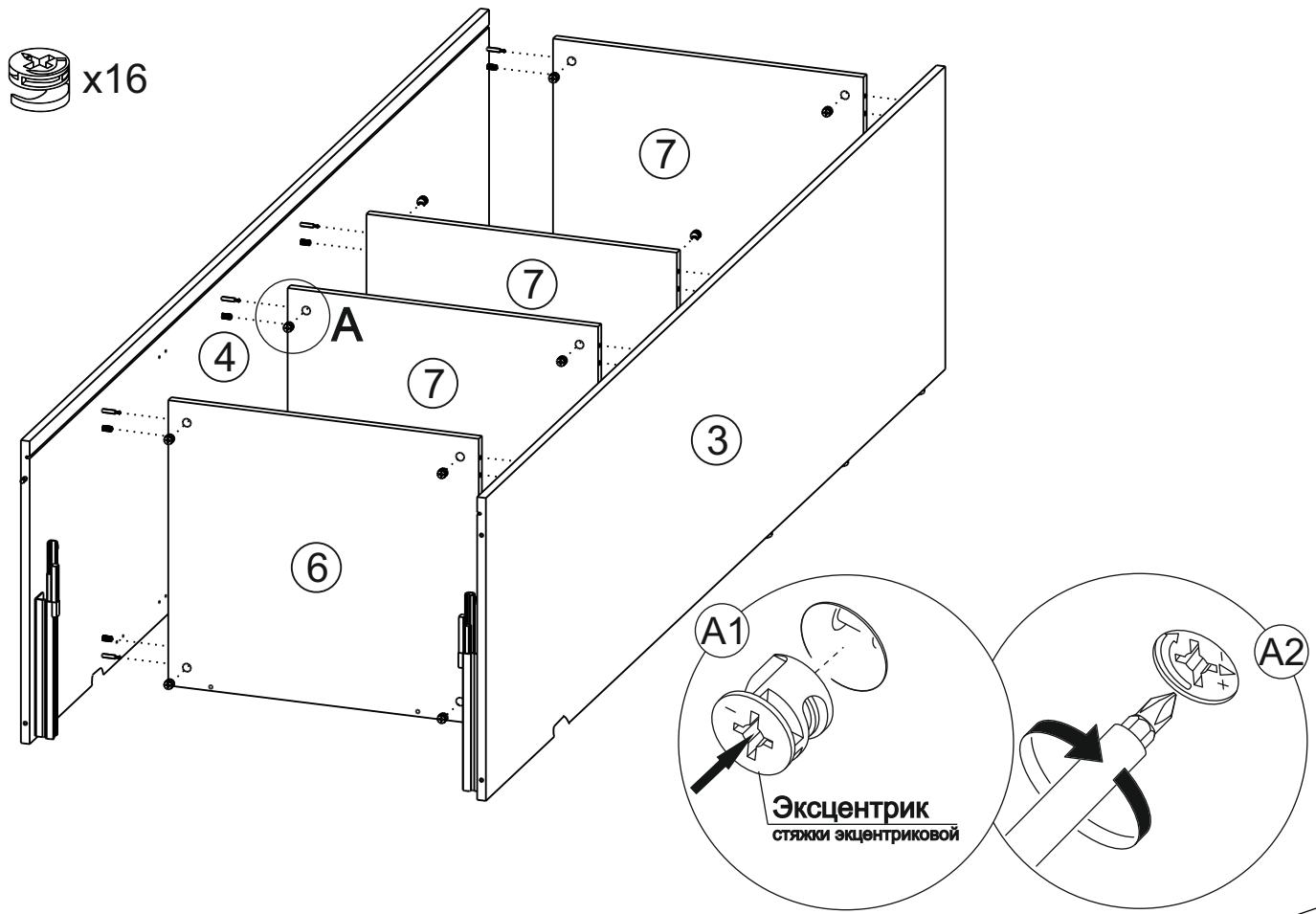

3

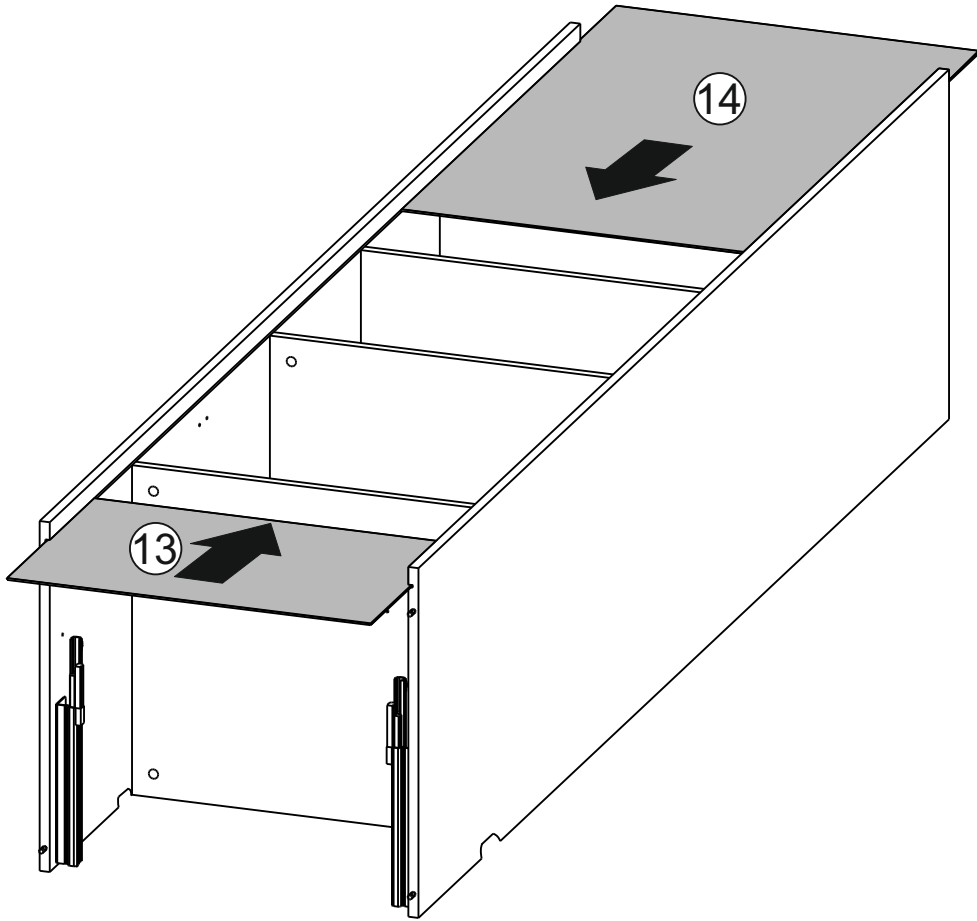

4

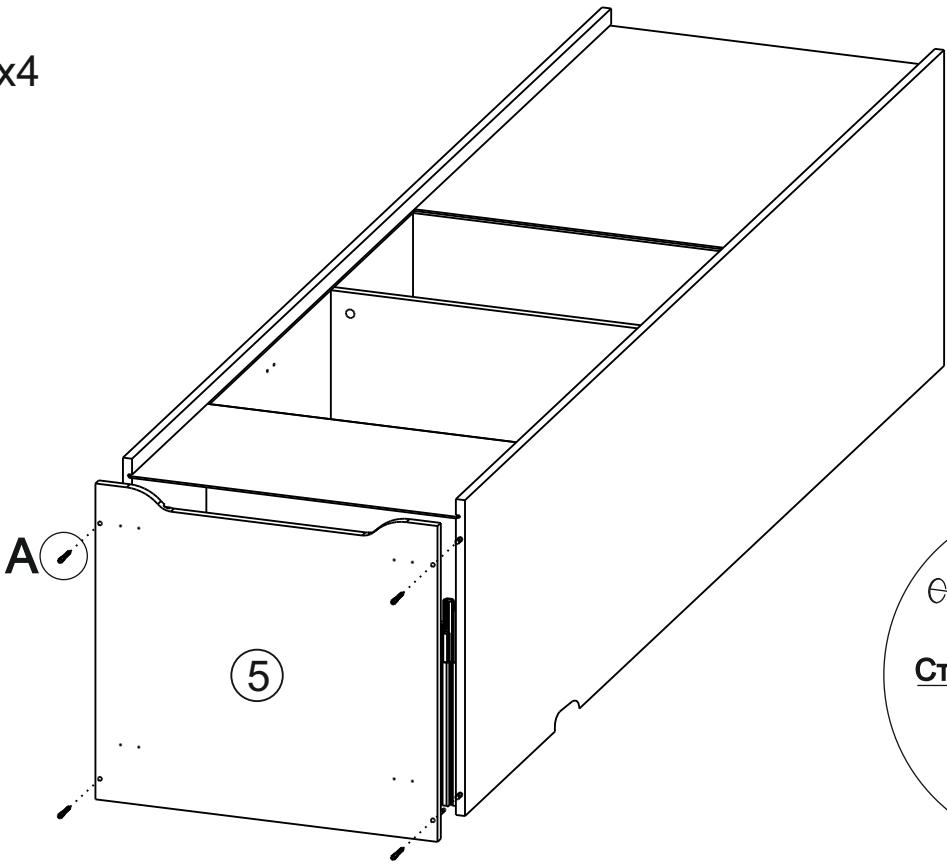
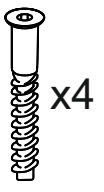

7

5

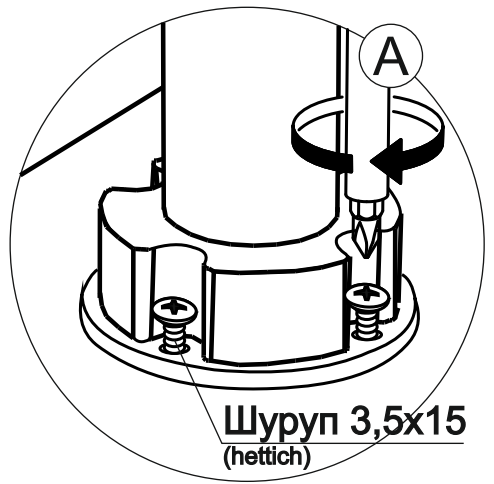
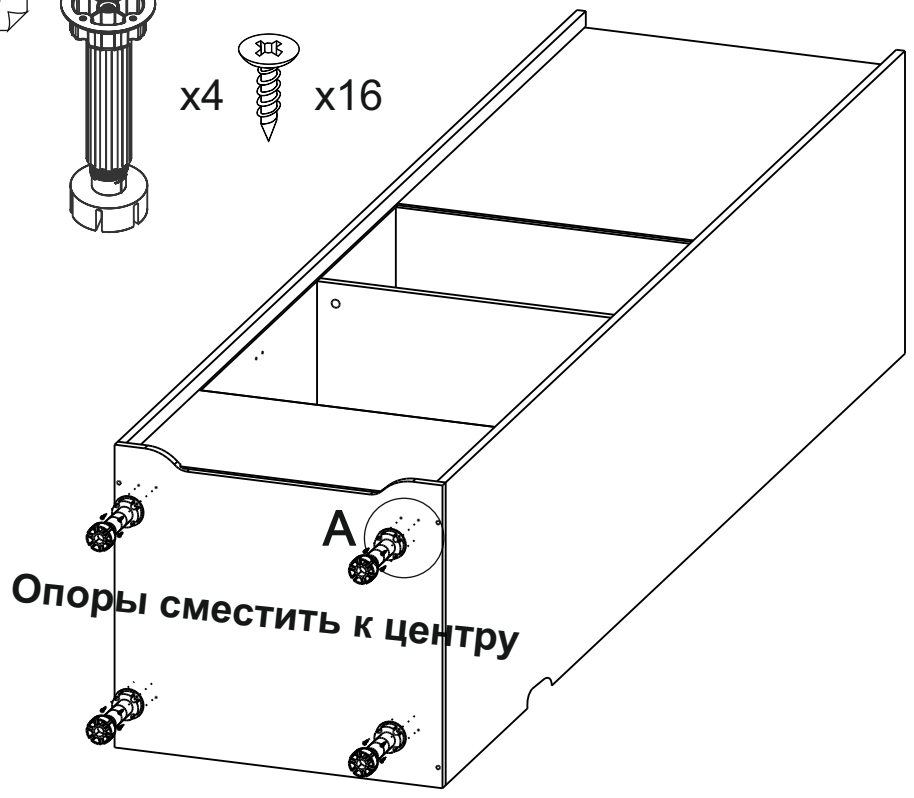
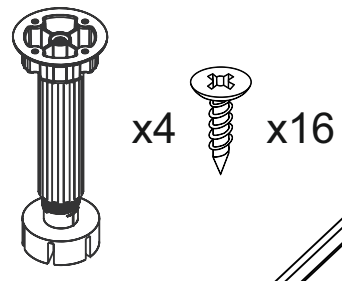

6

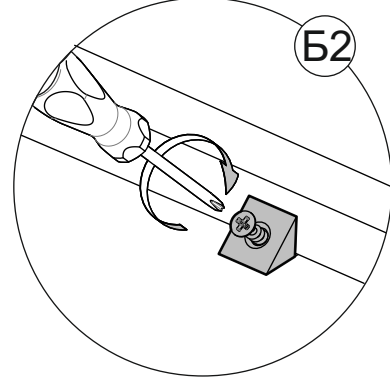
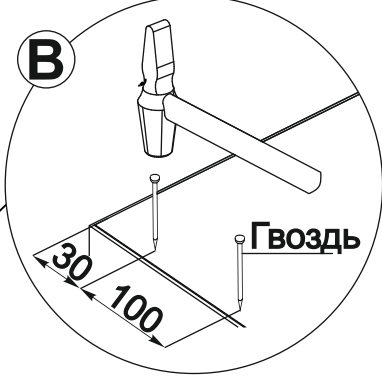
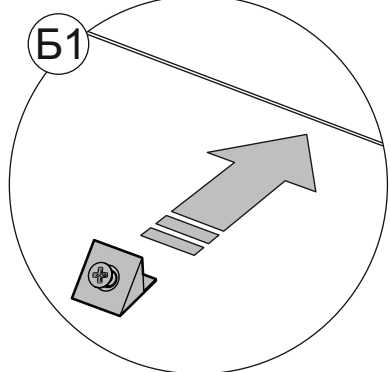
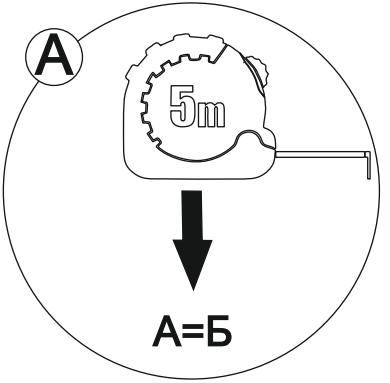
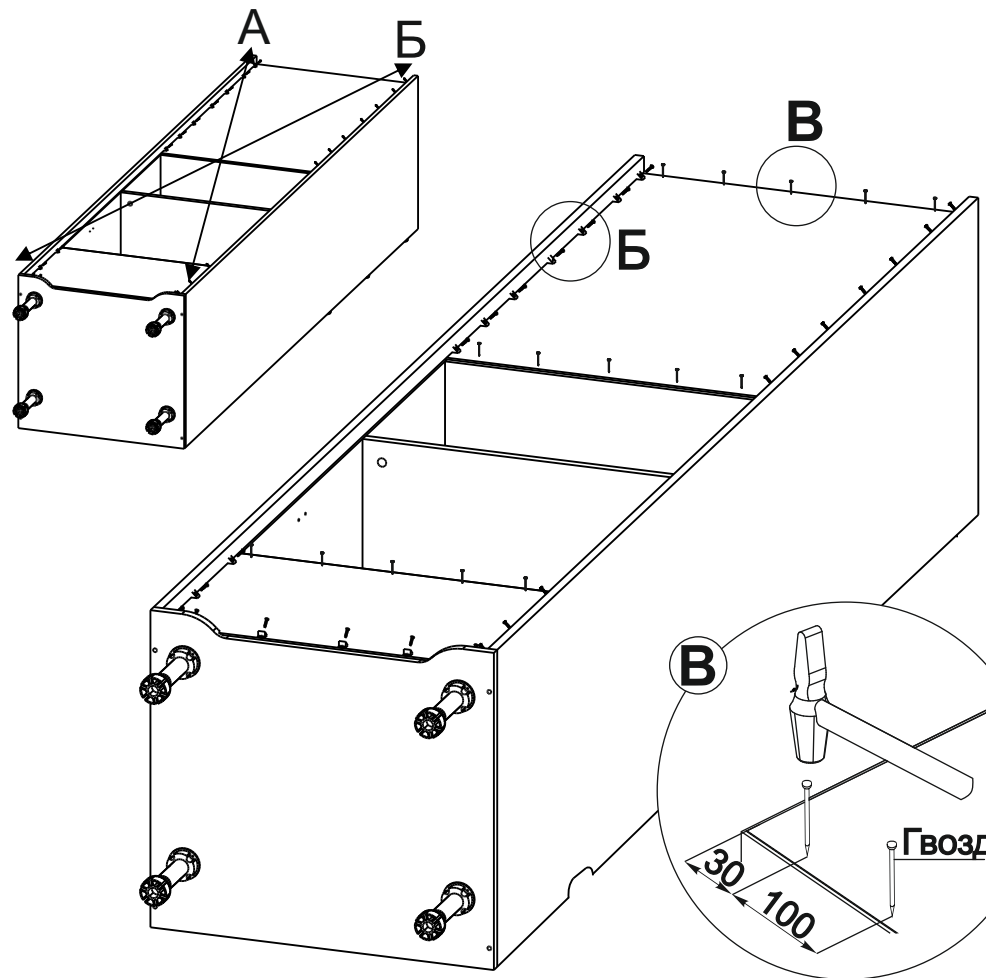
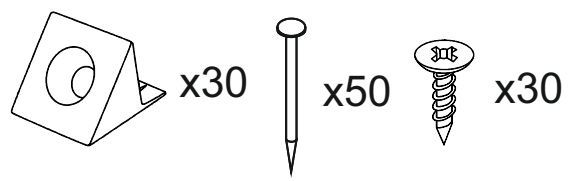

7

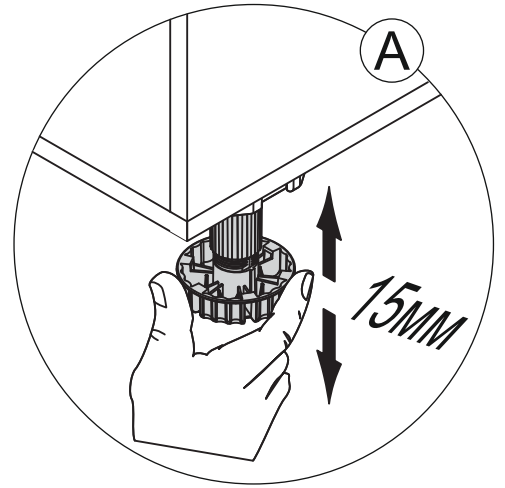
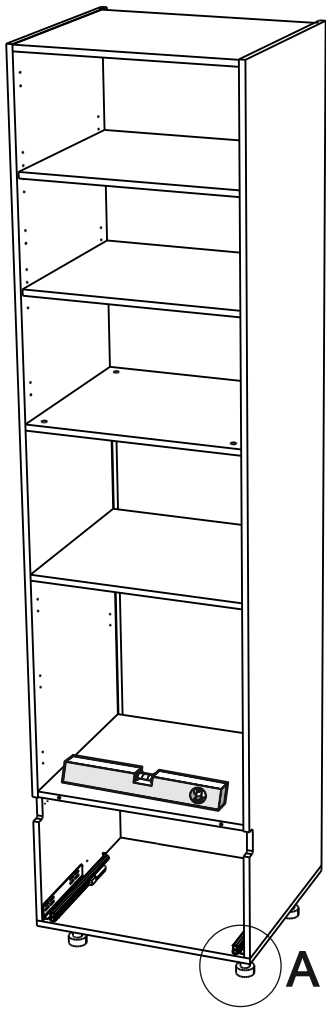

8

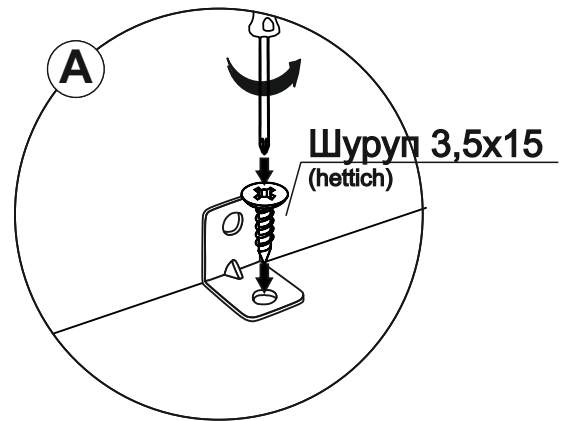
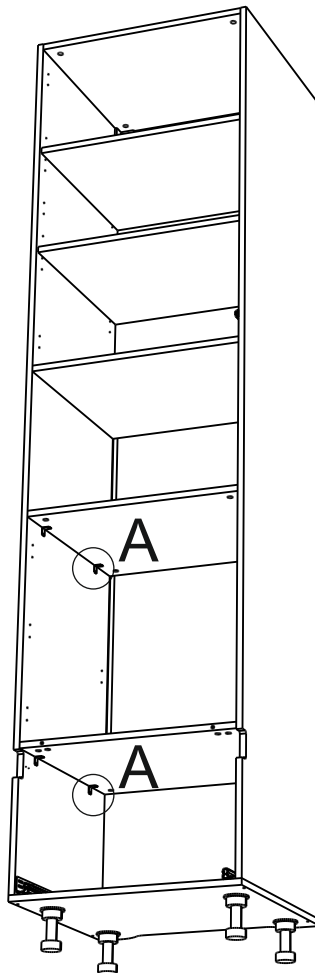
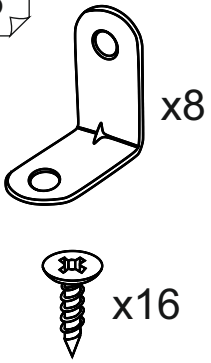

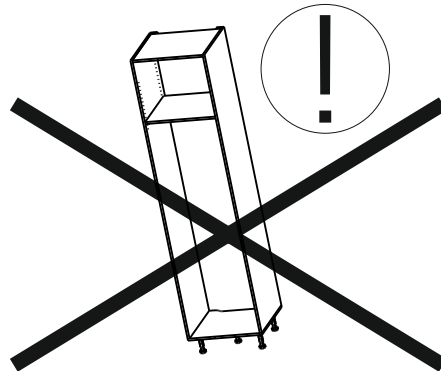
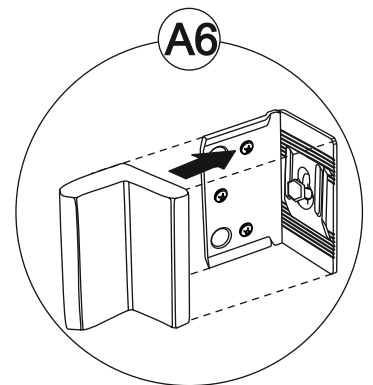
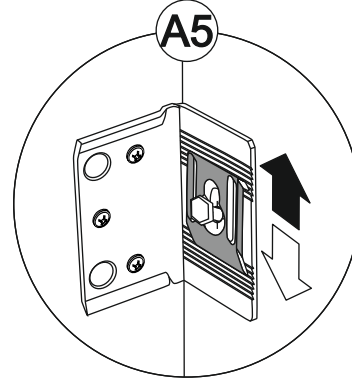
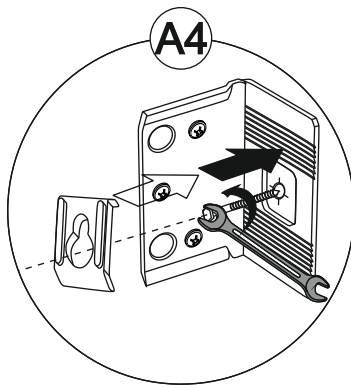
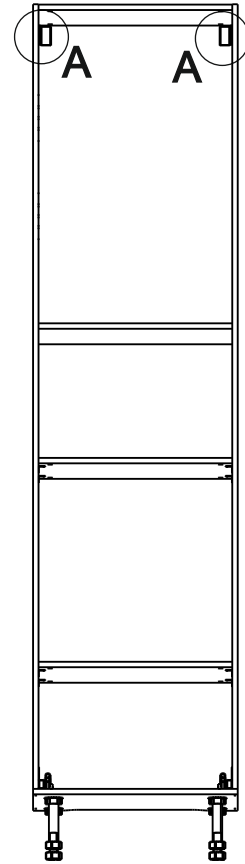
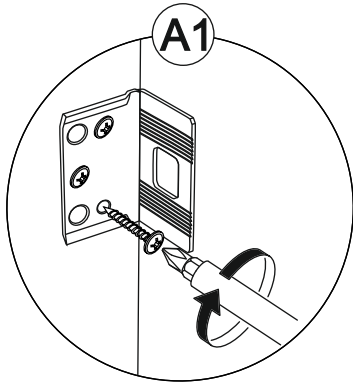
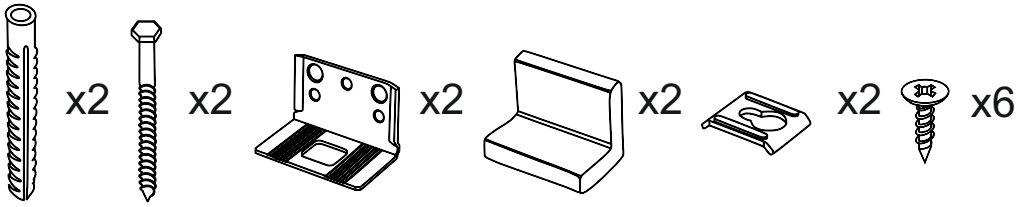

ВНИМАНИЕ!!!

Во избежание опрокидывания изделия
НЕОБХОДИМО произвести монтаж к стене!

10

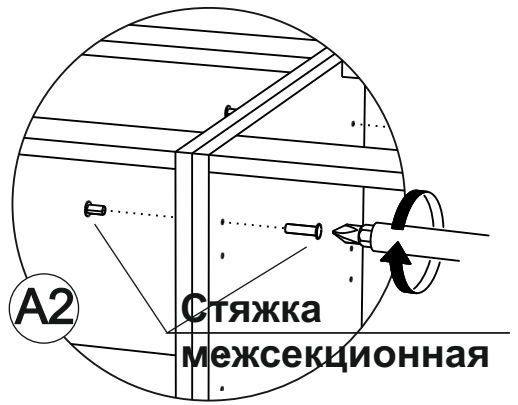
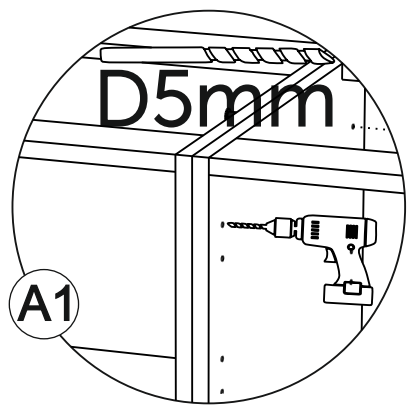
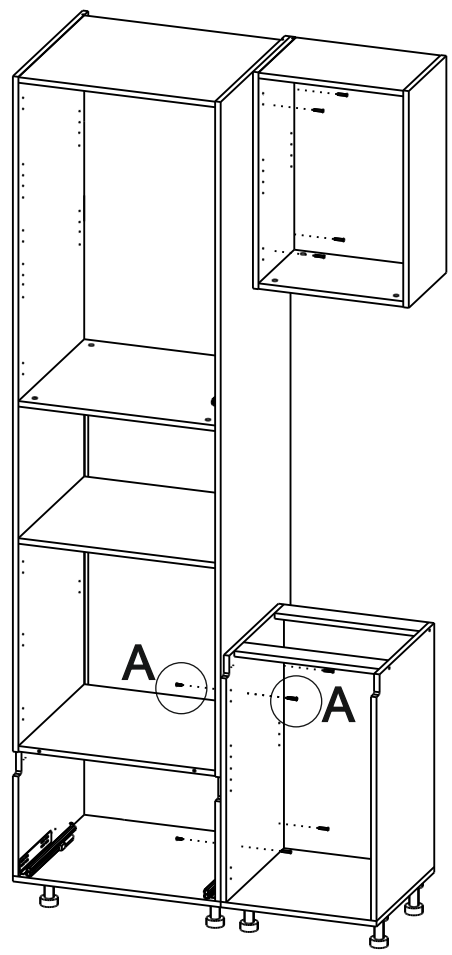
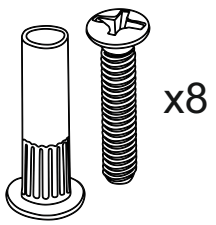

11

Цоколь не входит в комплект каркаса и приобретается отдельно

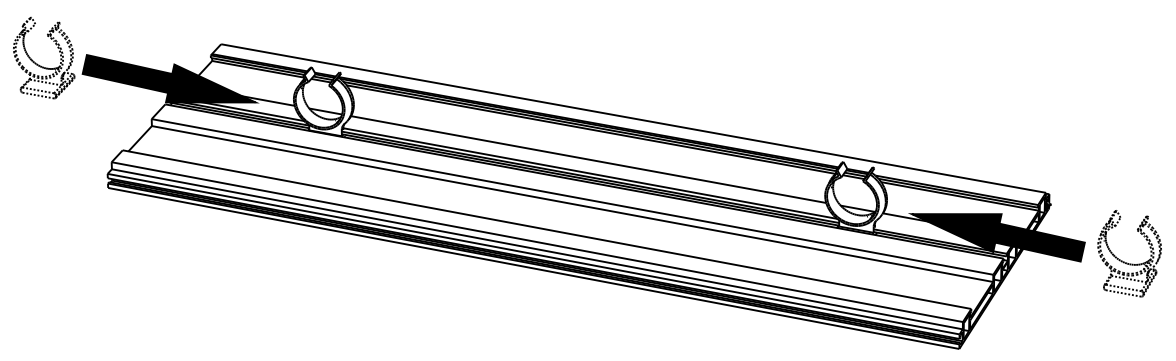

12

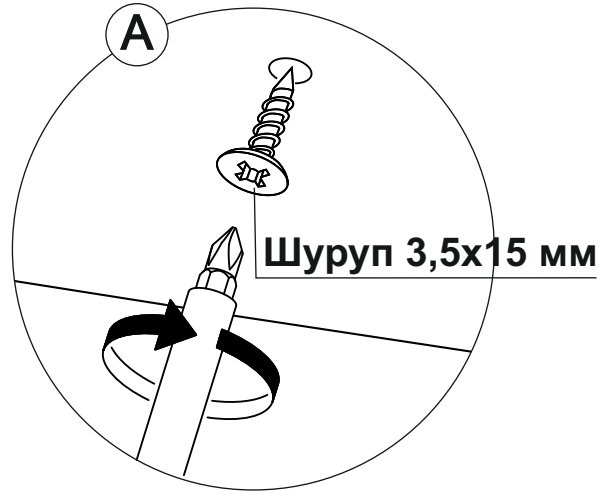
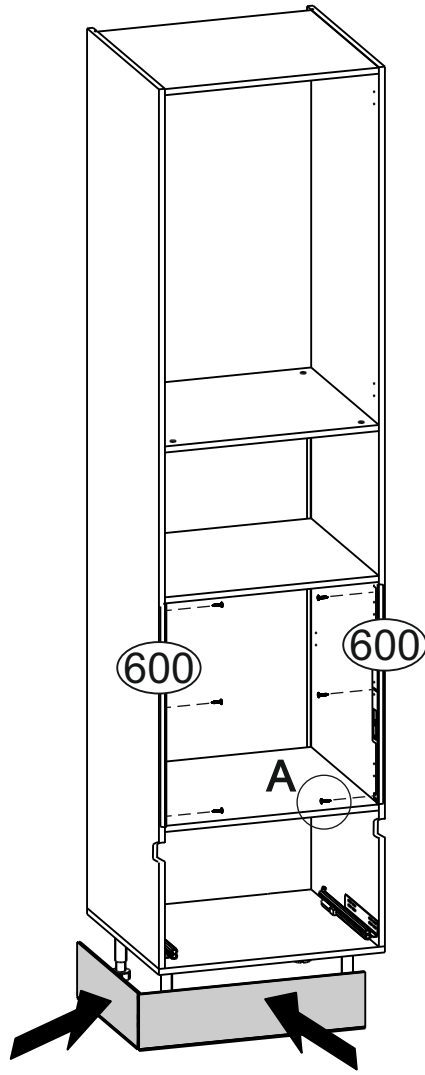

13

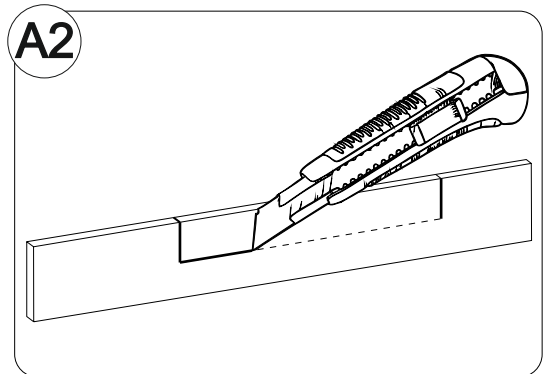
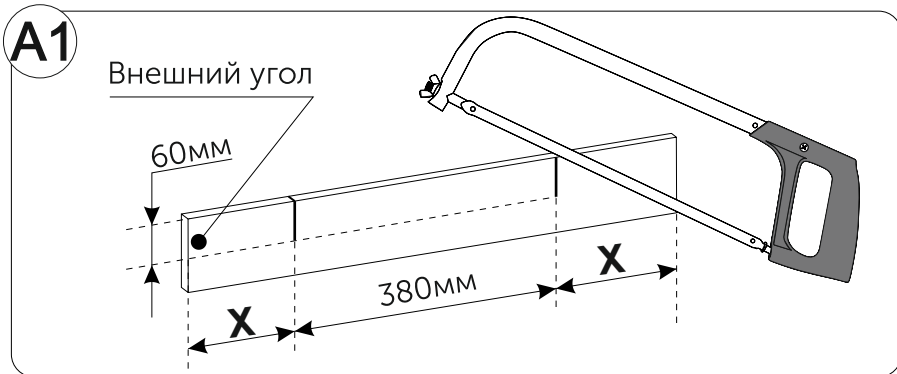
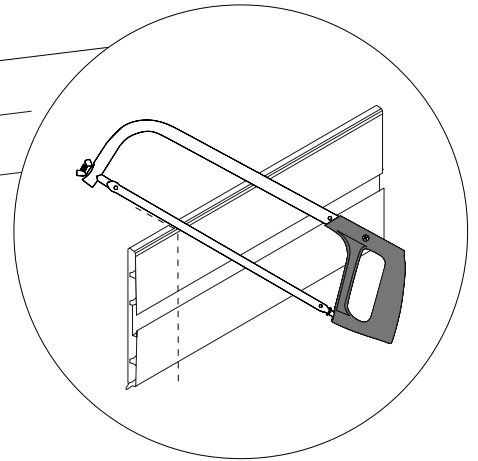
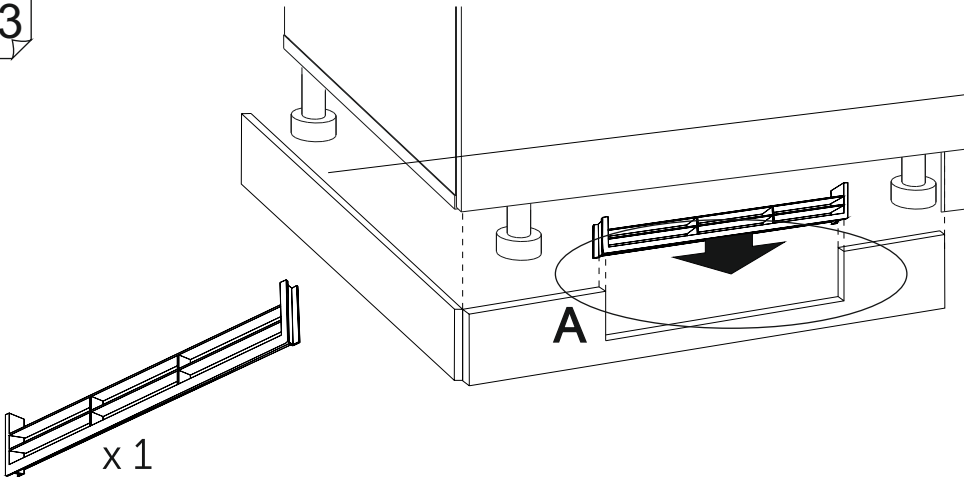

14

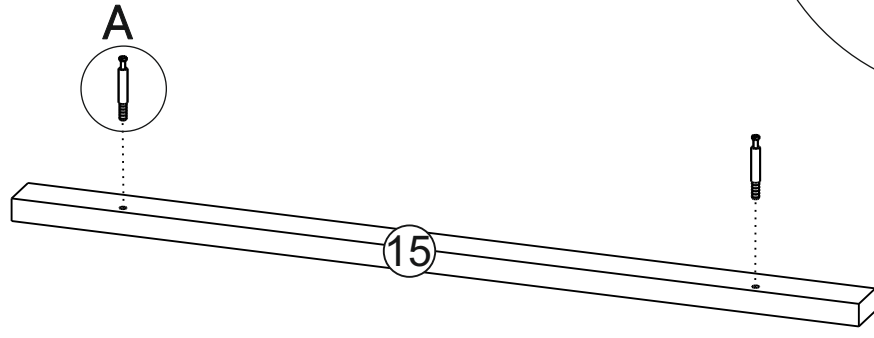
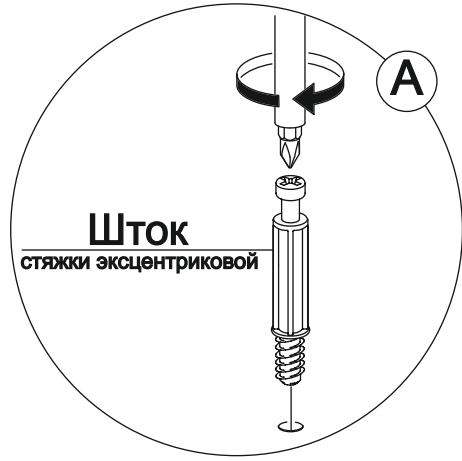
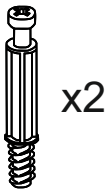

15

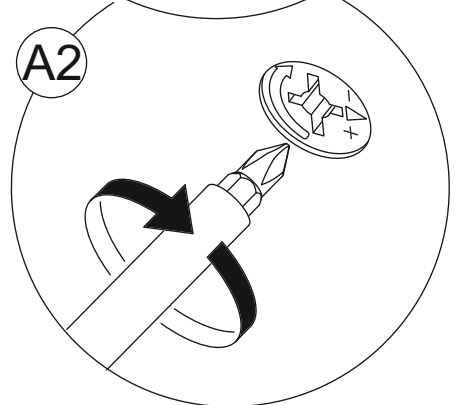
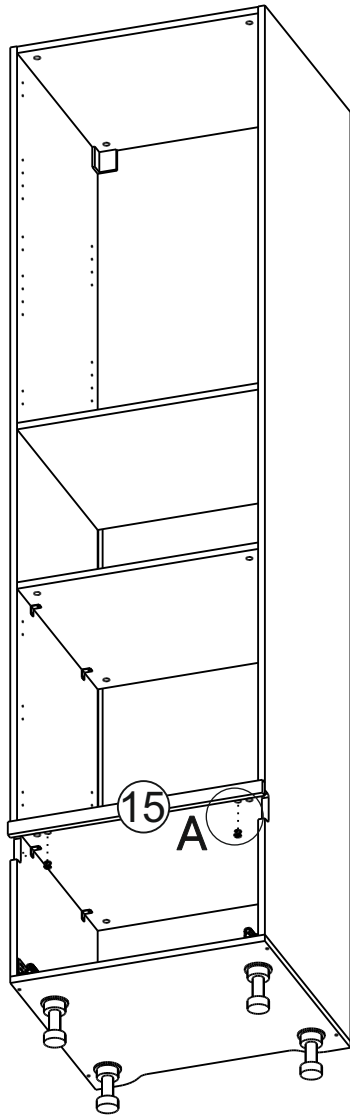

16

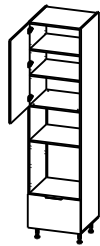
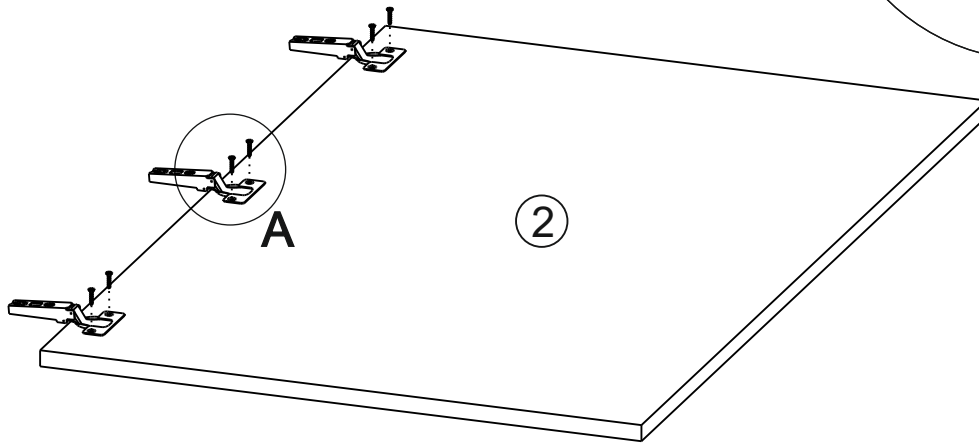
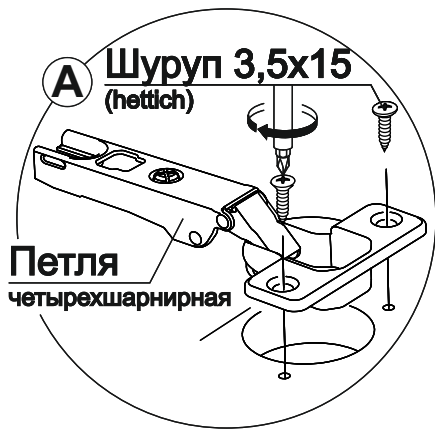
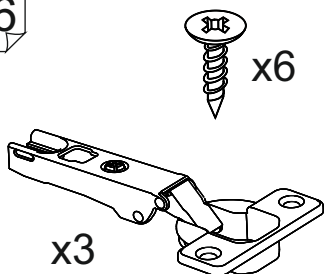

Левостороннее открывание

17

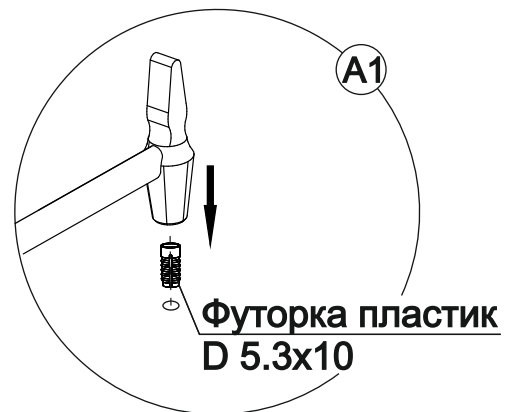
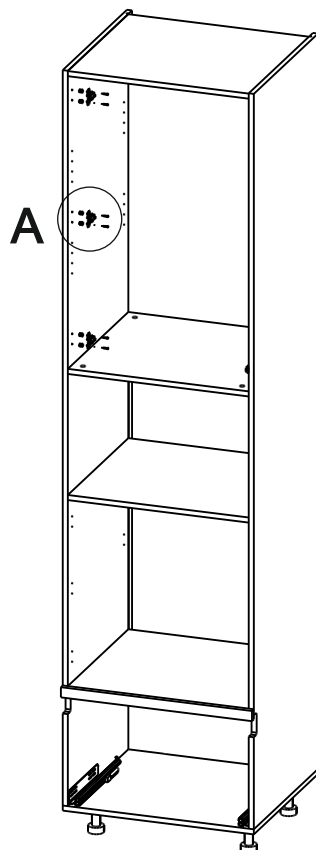
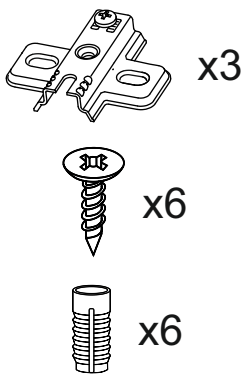

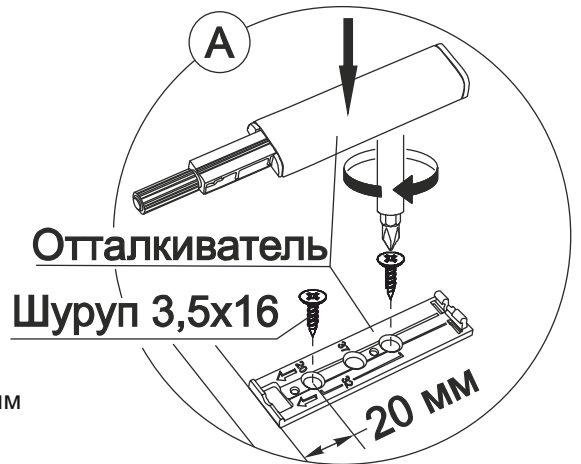
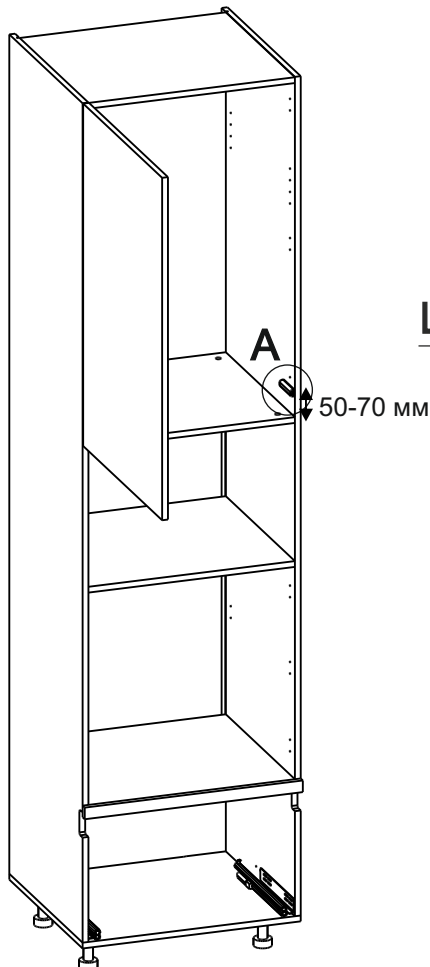
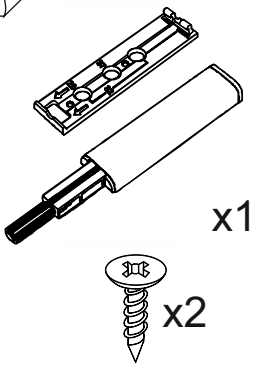
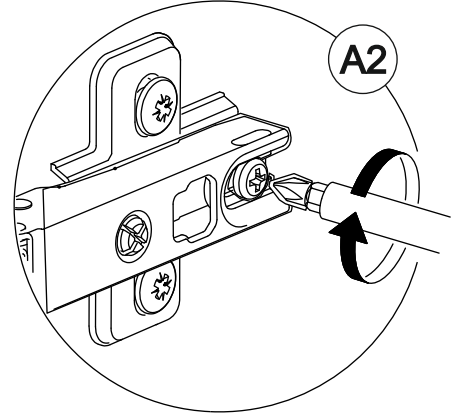
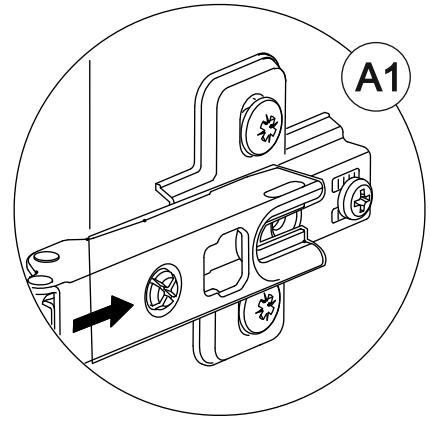
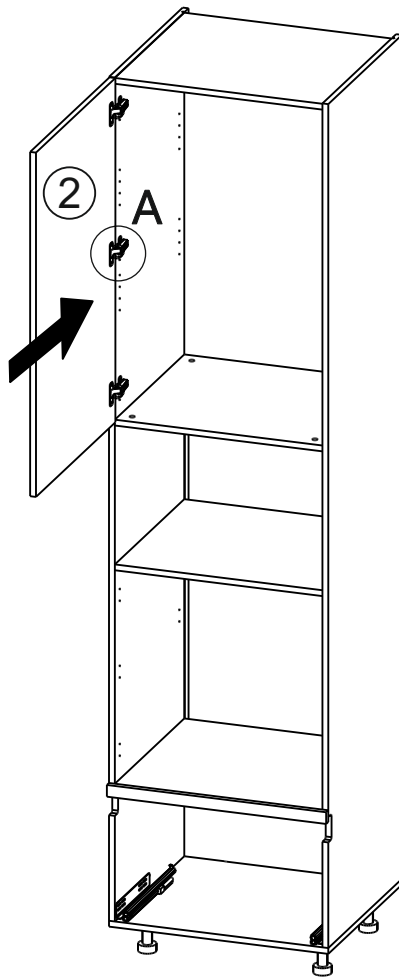

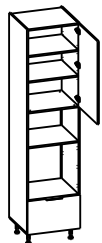

Правостороннее открывание

20

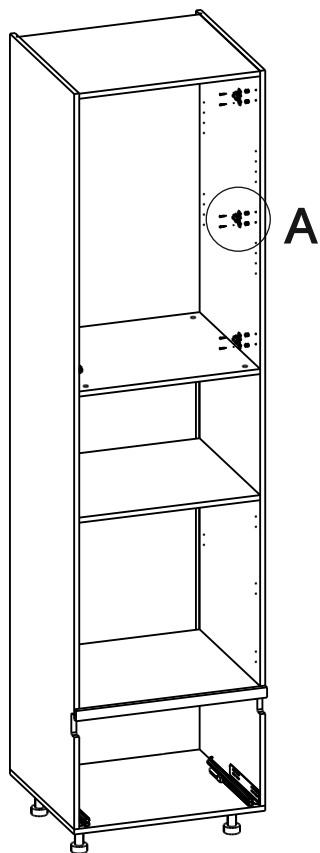
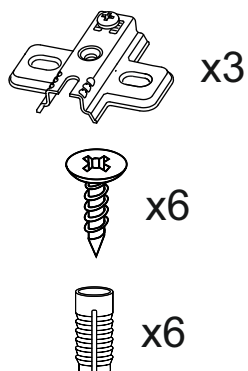

21

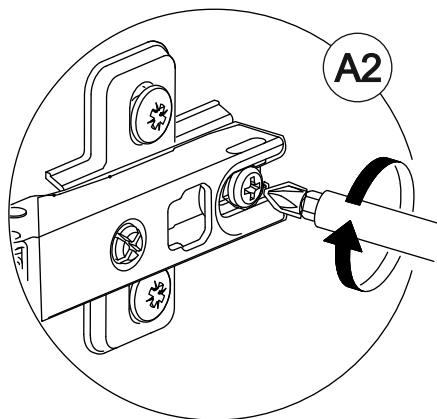
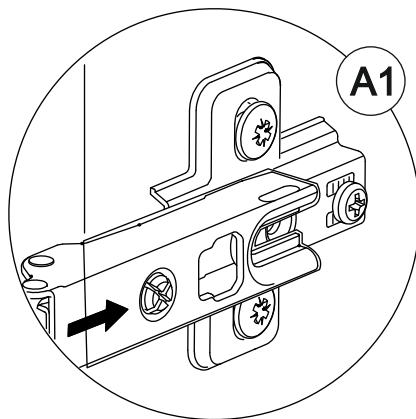
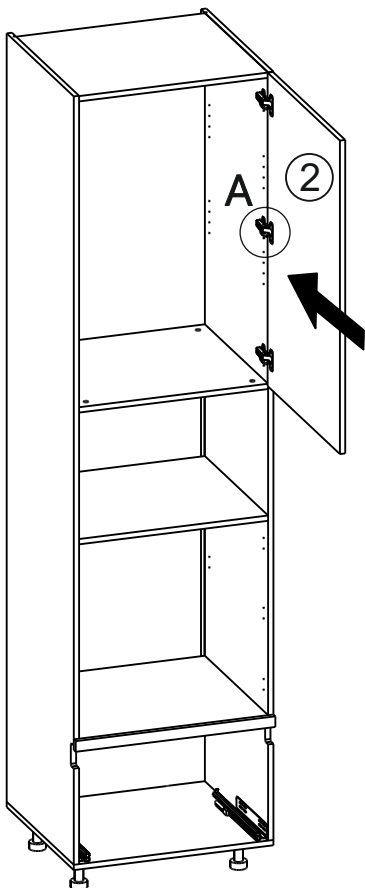

22

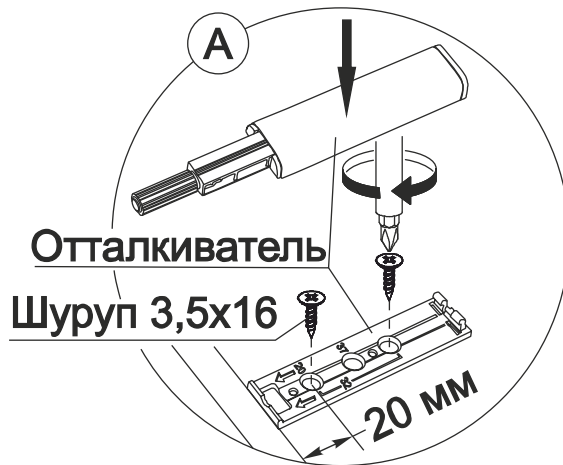
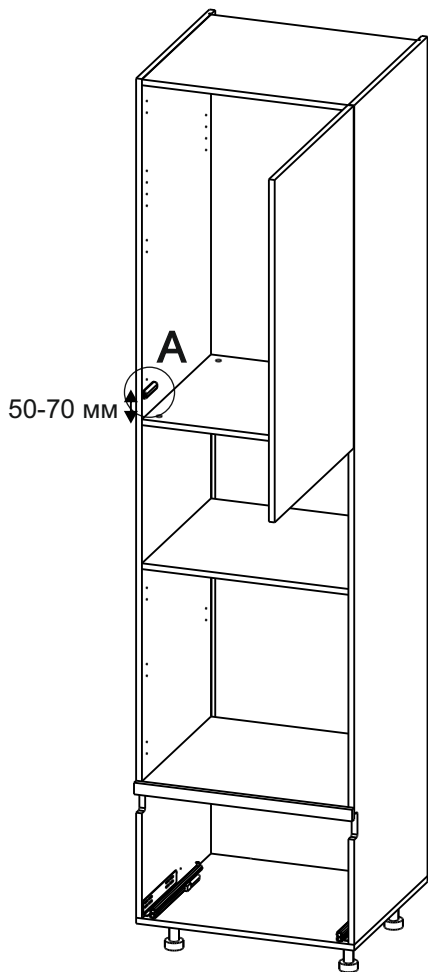
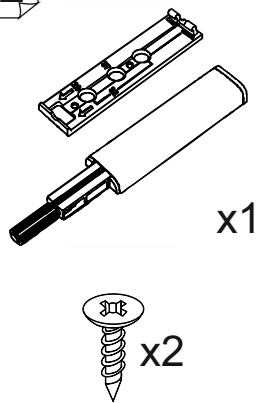

23

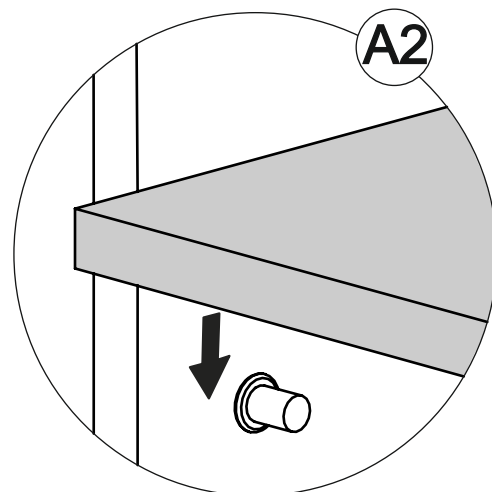
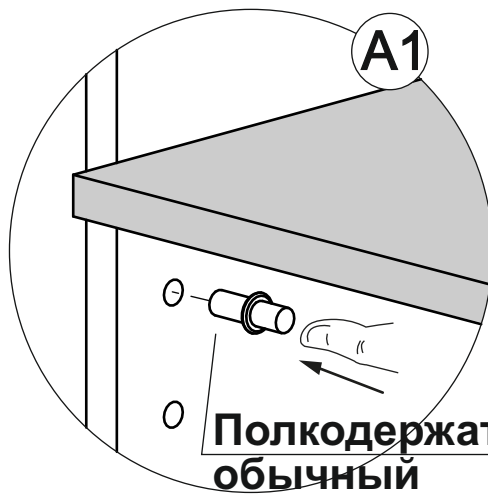
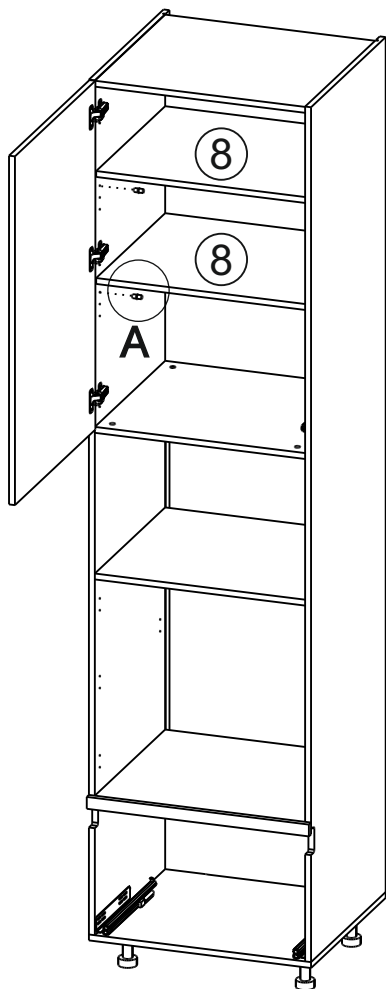

24

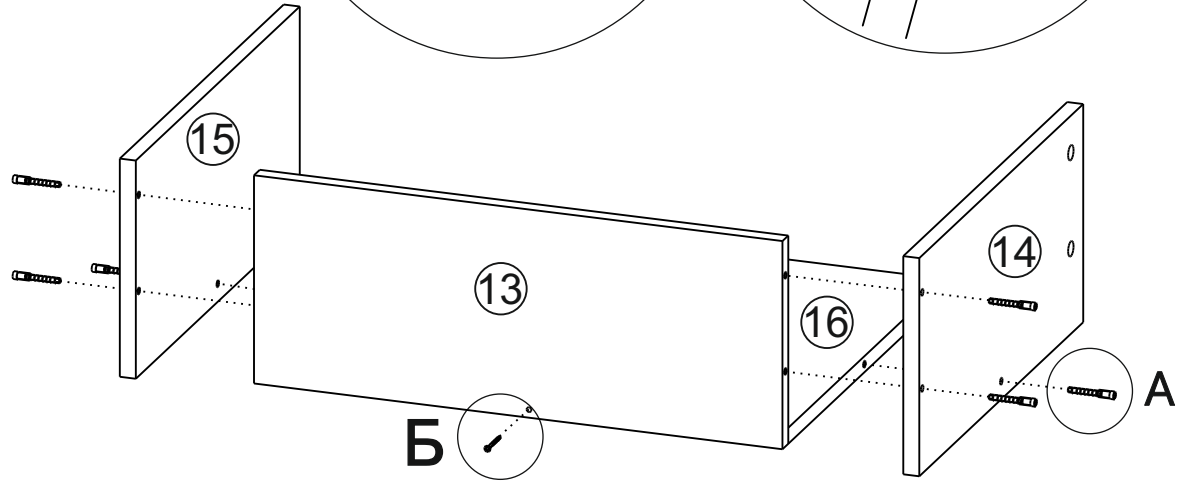
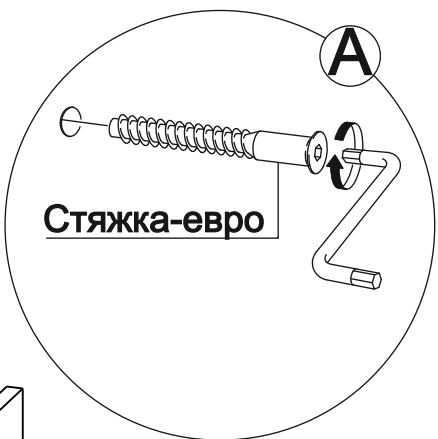
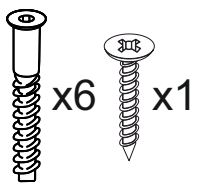

25

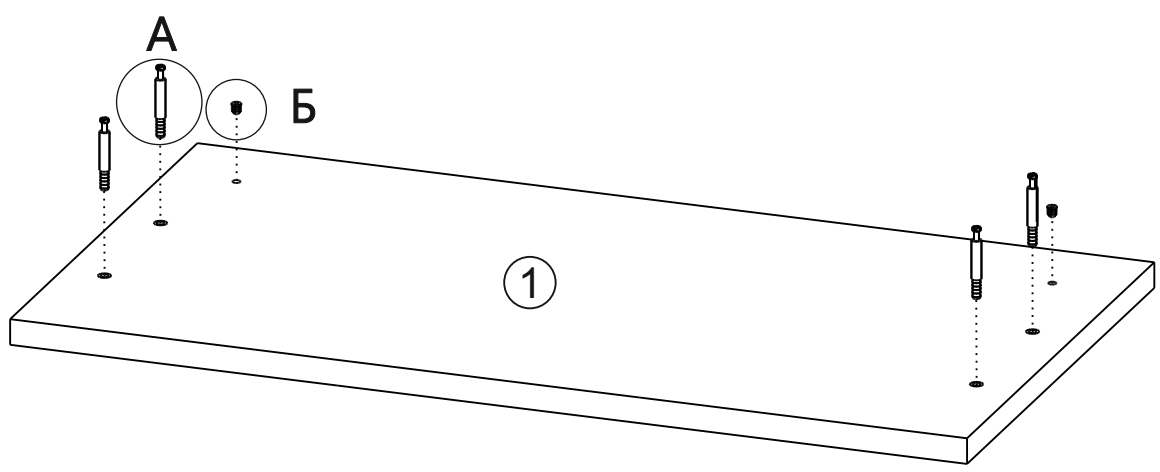
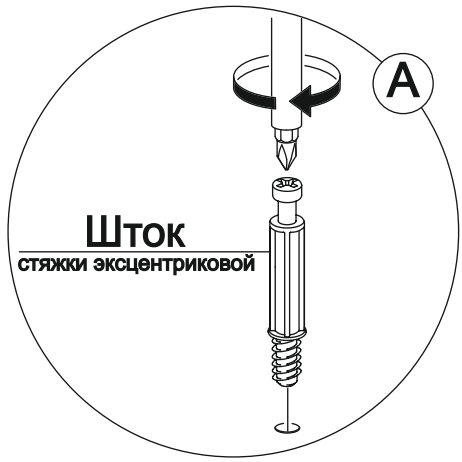
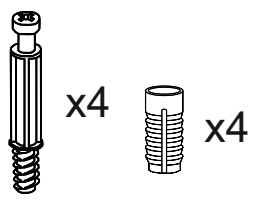

x4

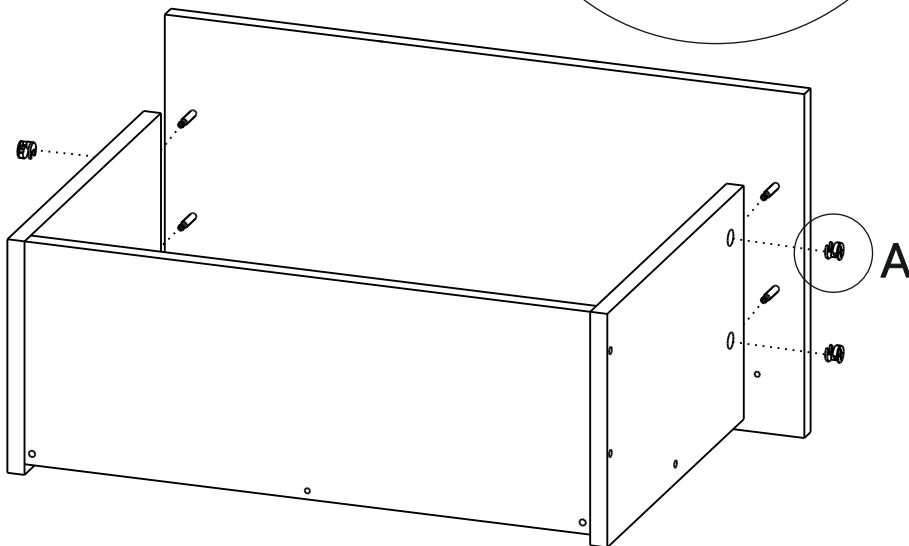

x4

x2

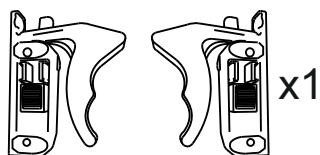

Шуруп 4x20 мм

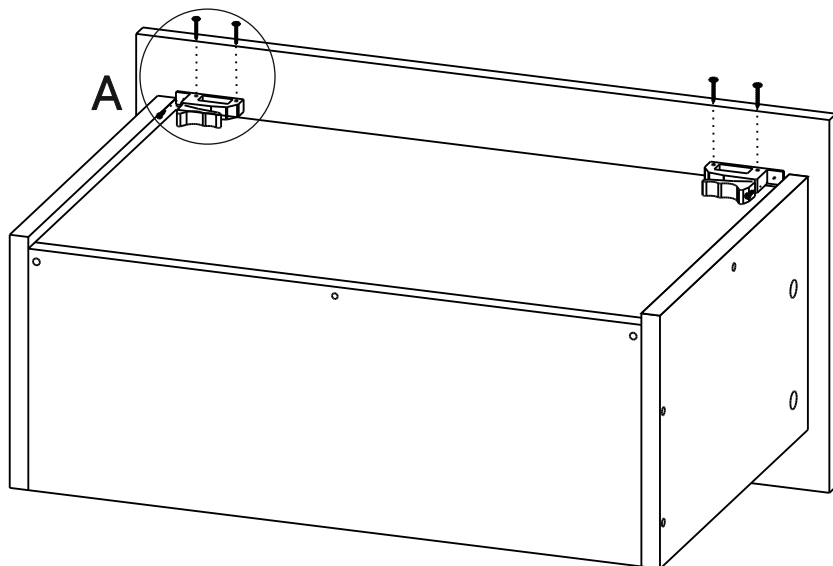
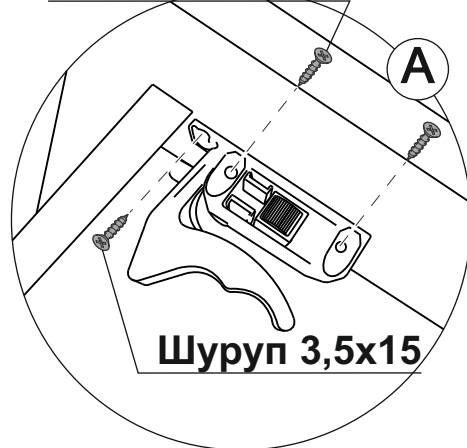

28

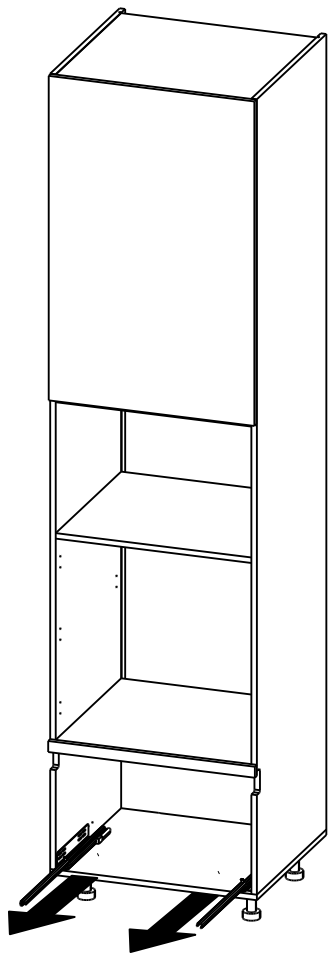

29

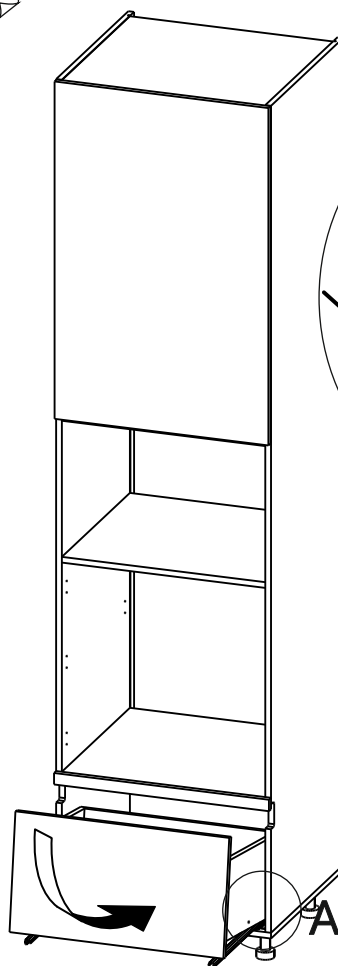

30

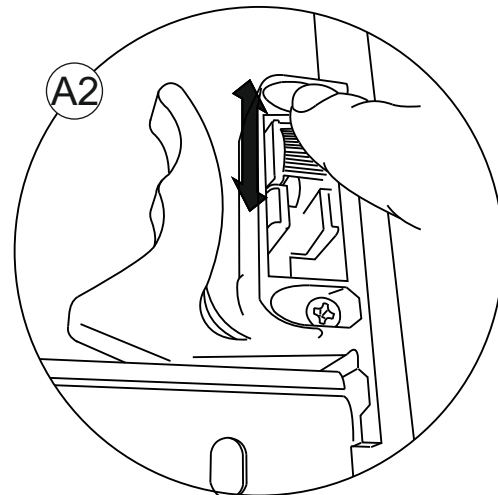
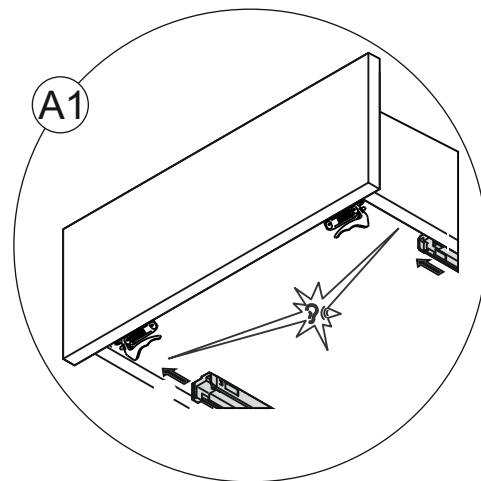
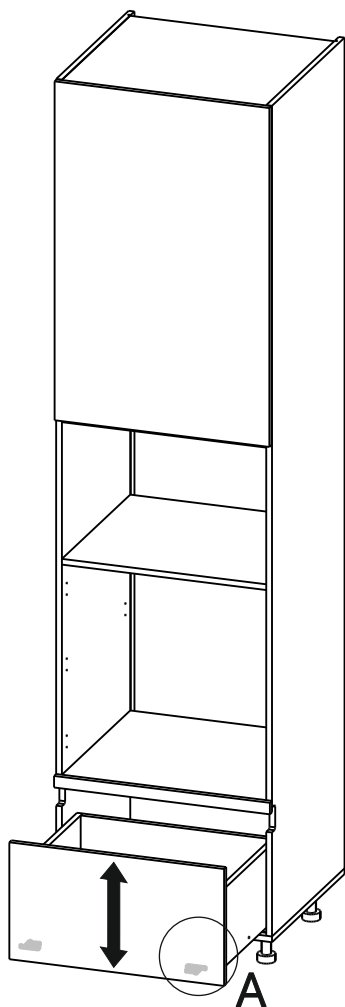

20

31

Ручка-профиль не входит в комплект каркаса и приобретается отдельно

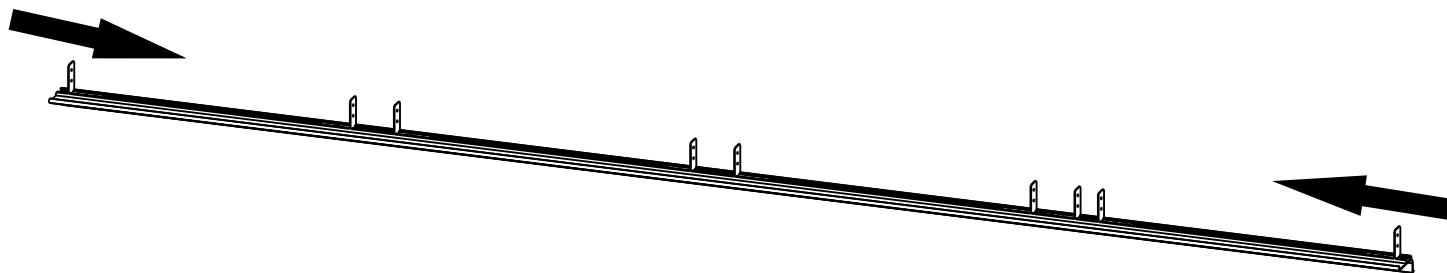
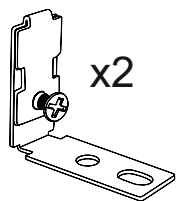

32

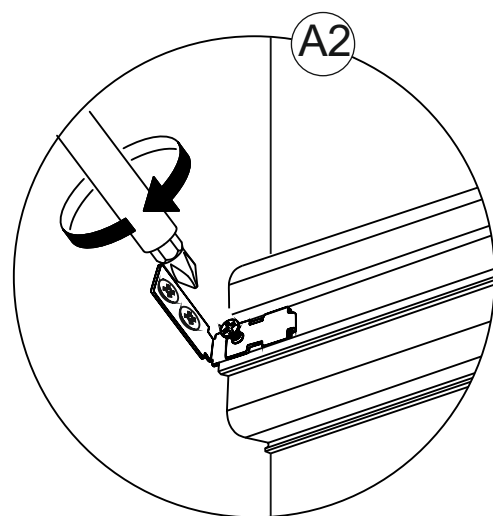
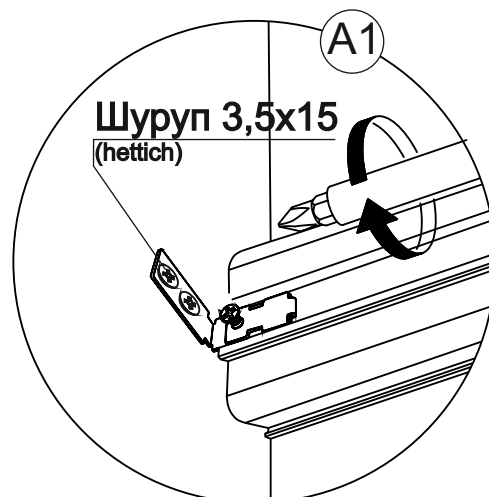
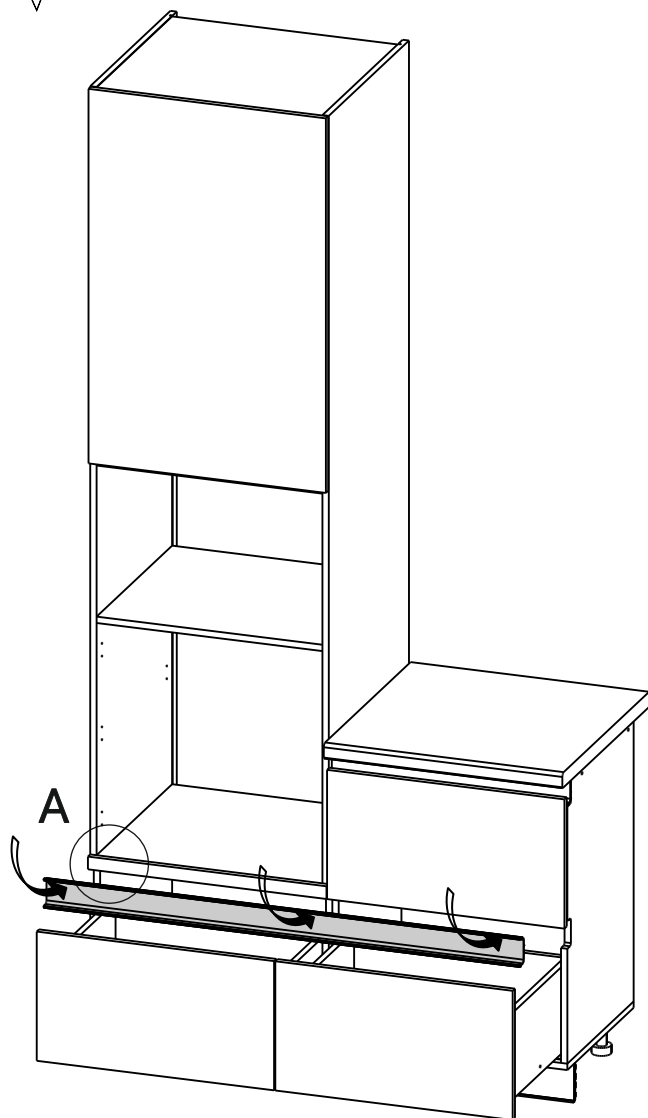

Регулировка петель

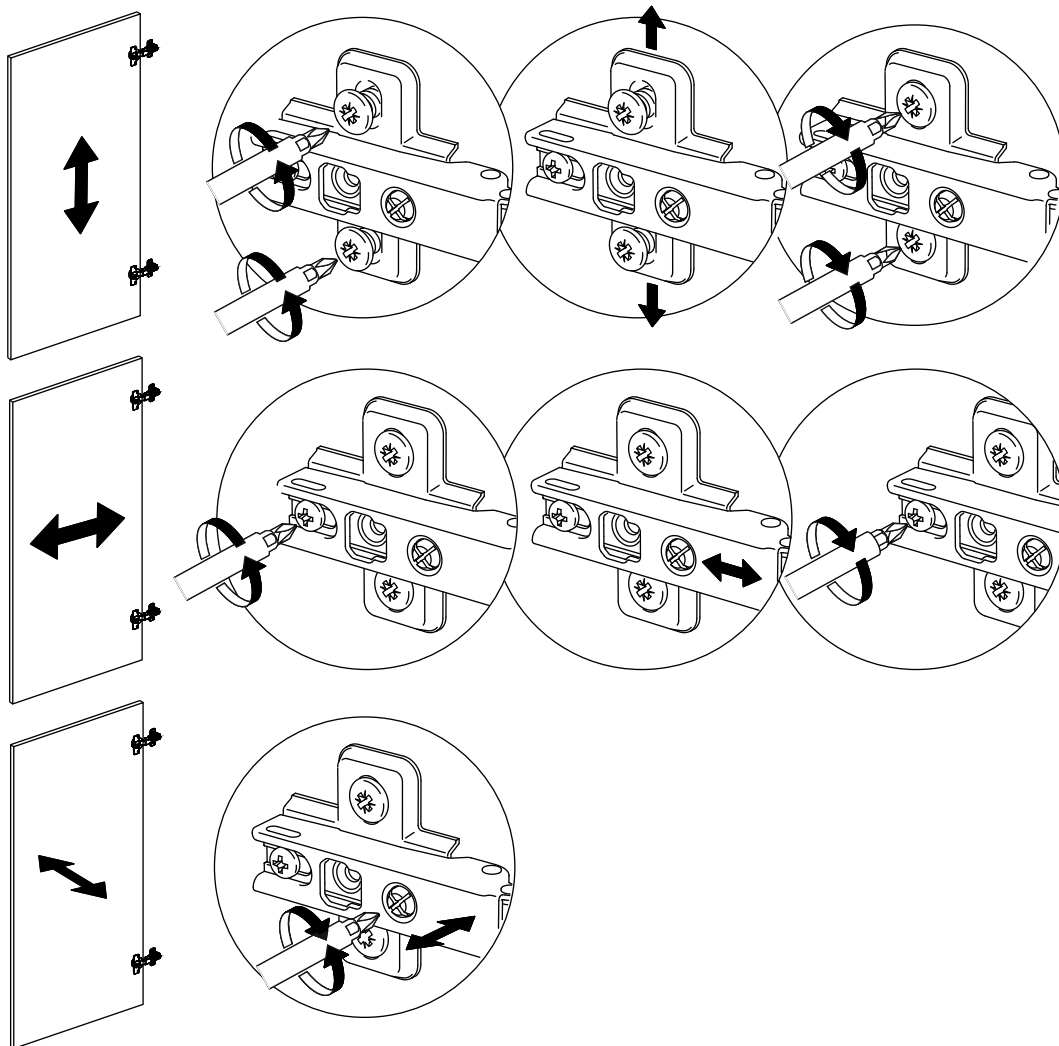

Установить все заглушки

Заглушка для
евро-стяжки

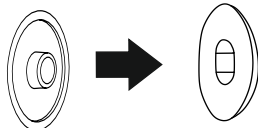

Заглушка
технологическая d5

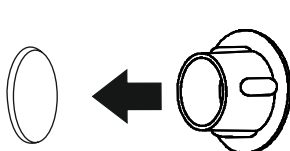

Заглушка для
эксцентриковой
стяжки

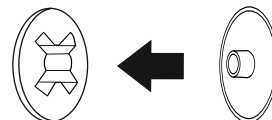

Ваша мебель готова к эксплуатации!
 Спасибо, что выбрали «МК Стиль»!



mcstyle.ru