

ДОМА

ДИВАН ПРЯМОЙ **АРАКУЛЬ 2**



Аракуль

Аракульский Шихан и расположенное рядом озеро Аракуль – одно из самых красивых и живописных мест на Среднем Урале.

Именно там мы черпали вдохновение при создании качественного классического дивана. Скальный массив на берегу озера мы отразили в строгости и простоте форм, а изобилие растущих там деревьев и трав в мягкости и абсолютном комфорте дивана "Аракуль".

Природная незыблемость великолепных Шиханов и глубина чистейшего озера воплощены нашими мастерами в надежности и прочности изделия.

Предупреждение

Для перемещения в пределах жилого пространства диван необходимо приподнимать над поверхностью пола. Это особенно актуально, когда опоры оснащены накладками, препятствующими скольжению.

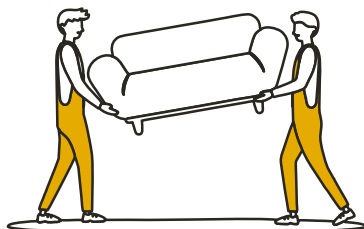

Предупреждение

Не наступать на ящик дивана, он предназначен только для постельных принадлежностей.

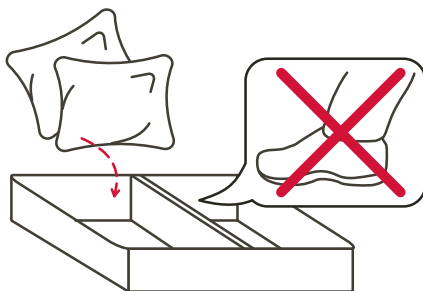

Необходимые инструменты для сборки: ножницы, крестовая отвертка, ключ на 13 мм

Комплектация:

ВНИМАНИЕ: Вся необходимая фурнитура (саморезы, болты и пр.) размещена в деталях дивана (спинка и подлокотники), в процессе сборки, их необходимо открутить.

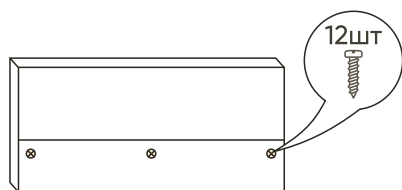

1 Спинка дивана, 1шт

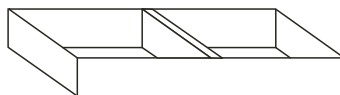

3 Короб, 1шт

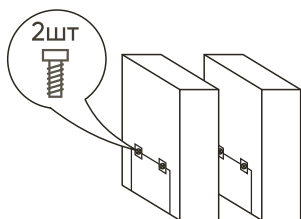

2 Подлокотник, 2шт

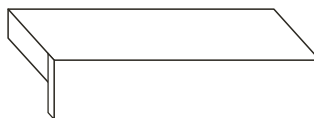

4 Сиденье, 1шт

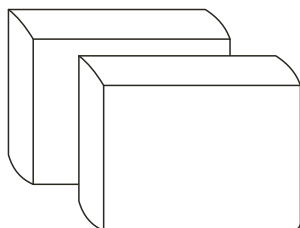

5 Подушка, 2шт

Поэтапная сборка:

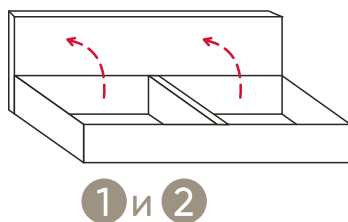
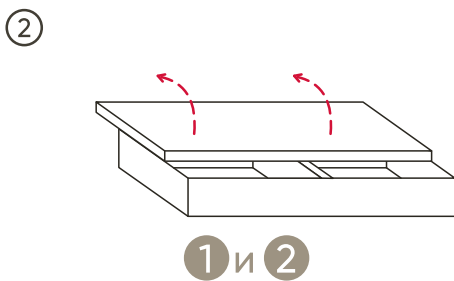
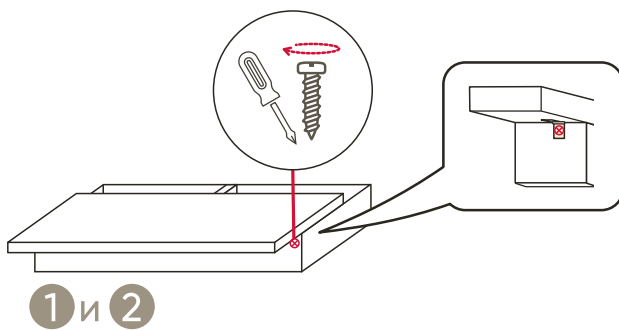
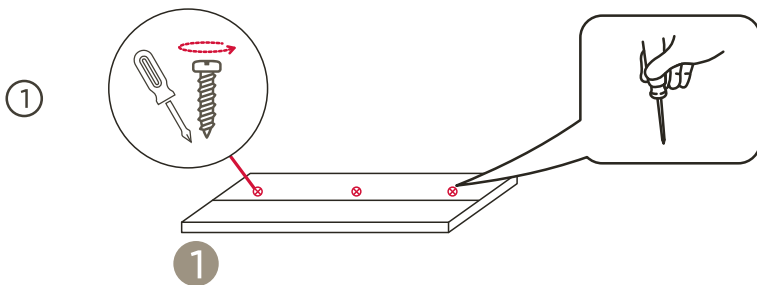

3

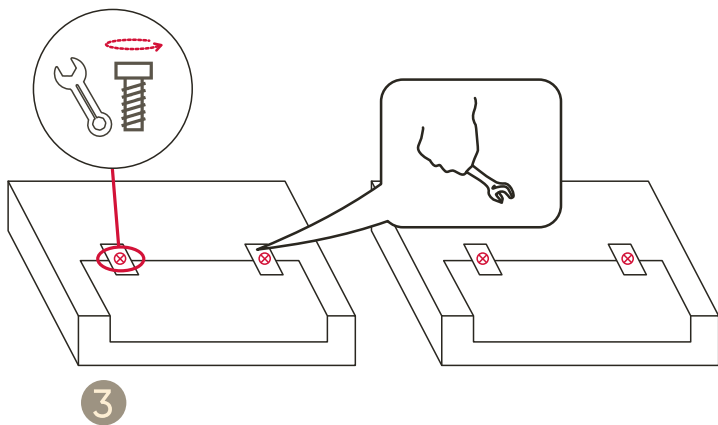

4

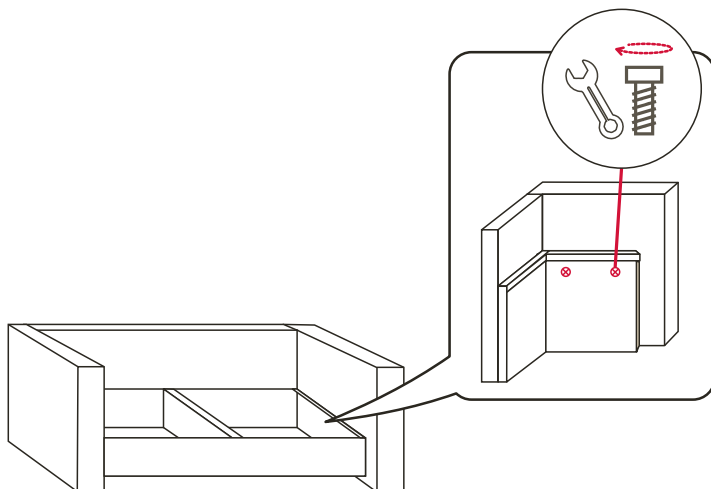

5

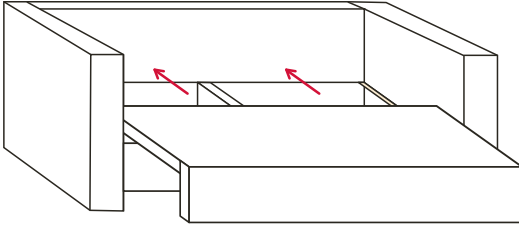

4

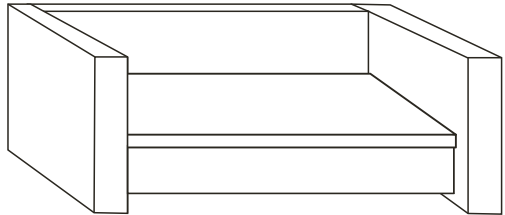

5

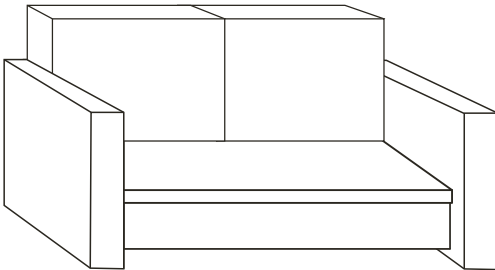

**Раскладка дивана,
механизм трансформации - еврокнижка:**

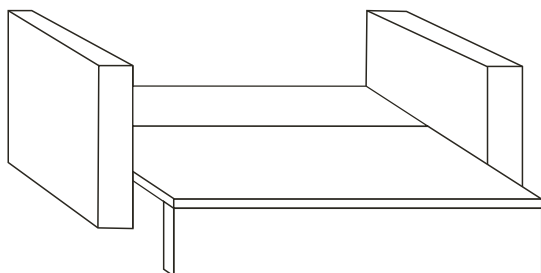
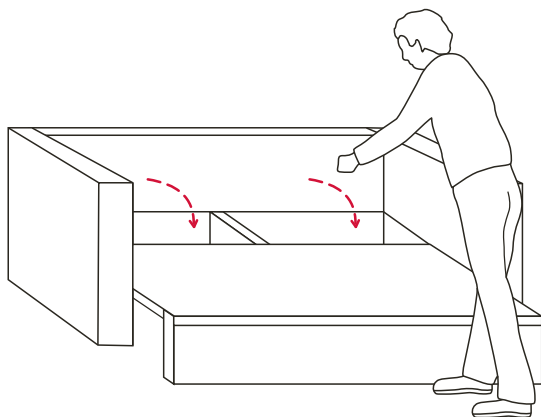
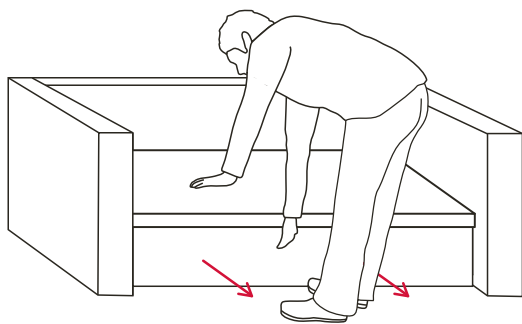



беречь от прямых солнечных лучей



деликатная химчистка с использованием простых реагентов



размещать не ближе 40-60 см от источников тепла



отбеливание запрещено



не использовать абразивные средства



отпаривать при низкой температуре

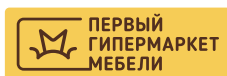

УВАЖАЕМЫЙ ПОКУПАТЕЛЬ!

Просим перед сборкой убедиться:

- в полном наличии комплектующих
- в целостности деталей
- проверить размер изделия



Если что-то не так, не начинайте сборку – отсканируйте QR-код с упаковки товара.

В случае отсутствия QR-кода, позвоните: +7 800 775-80-16



Сохраняйте упаковку до окончания сборки!

Нам важно Ваше мнение, оставьте отзыв на сайте:

[ГипермаркетМебели.рф](https://www.gipermarketmebeli.ru)



Или перейдите по QR-коду, чтобы оставить отзыв