

Правила хранения и эксплуатации мебели.

1. Мебель должна храниться и эксплуатироваться в сухих и теплых помещениях, имеющих отопление и вентиляцию, при температуре не ниже +5° С и не выше +40° С при относительной влажности 60-65 %.

2. Удаление пыли с поверхности следует производить сухой мягкой тканью.

3. Для удаления загрязнений (пятен) рекомендуется производить протирку мебели влажной тканью с добавлением небольшого количества моющего средства. Потом все поверхности и фурнитуру необходимо протереть сухой тканью.

4. Поверхности деталей мебели следует оберегать от попадания влаги во избежание разбухания ДСП и отклеивания кромок на боковых поверхностях.

5. При установке кухонной мебели у газовой плиты на расстоянии не менее 25 мм между боковыми поверхностями плиты и мебели следует использовать теплоизоляционные прокладки.

ВНИМАНИЕ! Предприятие не несет ответственности за дефекты, возникшие в случае нарушения правил хранения и эксплуатации мебели.

Гарантии изготовителя.

1. За механические повреждения, возникшие при транспортировке, предприятие – изготовитель ответственности не несет.

2. Гарантийный срок эксплуатации мебели 24 месяца со дня продажи при соблюдении правил.

3. В случае обнаружения производственных дефектов или недостачи комплектующих, следует обратиться в магазин или на предприятие – изготовитель.

4. Ввиду совершенствования технологии, изменения конструкции узлов или применения новых материалов, возможны отклонения по сравнению с данной инструкцией.

5. При продаже мебели по представленным образцам, предприятие – изготовитель и магазин цвет и текстуру приобретаемых изделий в соответствии с образцом не гарантирует.



Мебельная фабрика

Шкаф Палермо 2-х створчатый

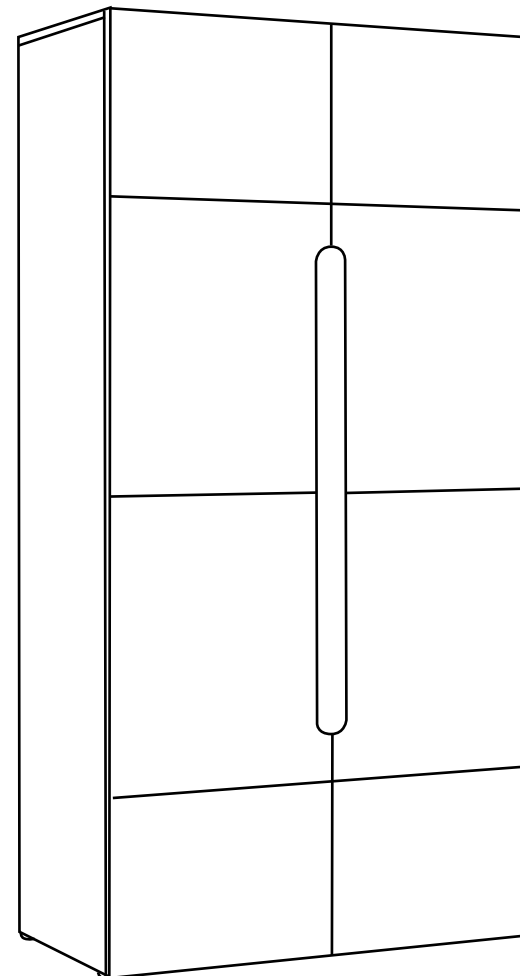

г. Пермь, ул. Писарева, 1а
тел: +7 (342) 274-61-52 274-19-68 274-65-45



www.fabrika-eko.ru



Шкаф Палермо 2-х створчатый

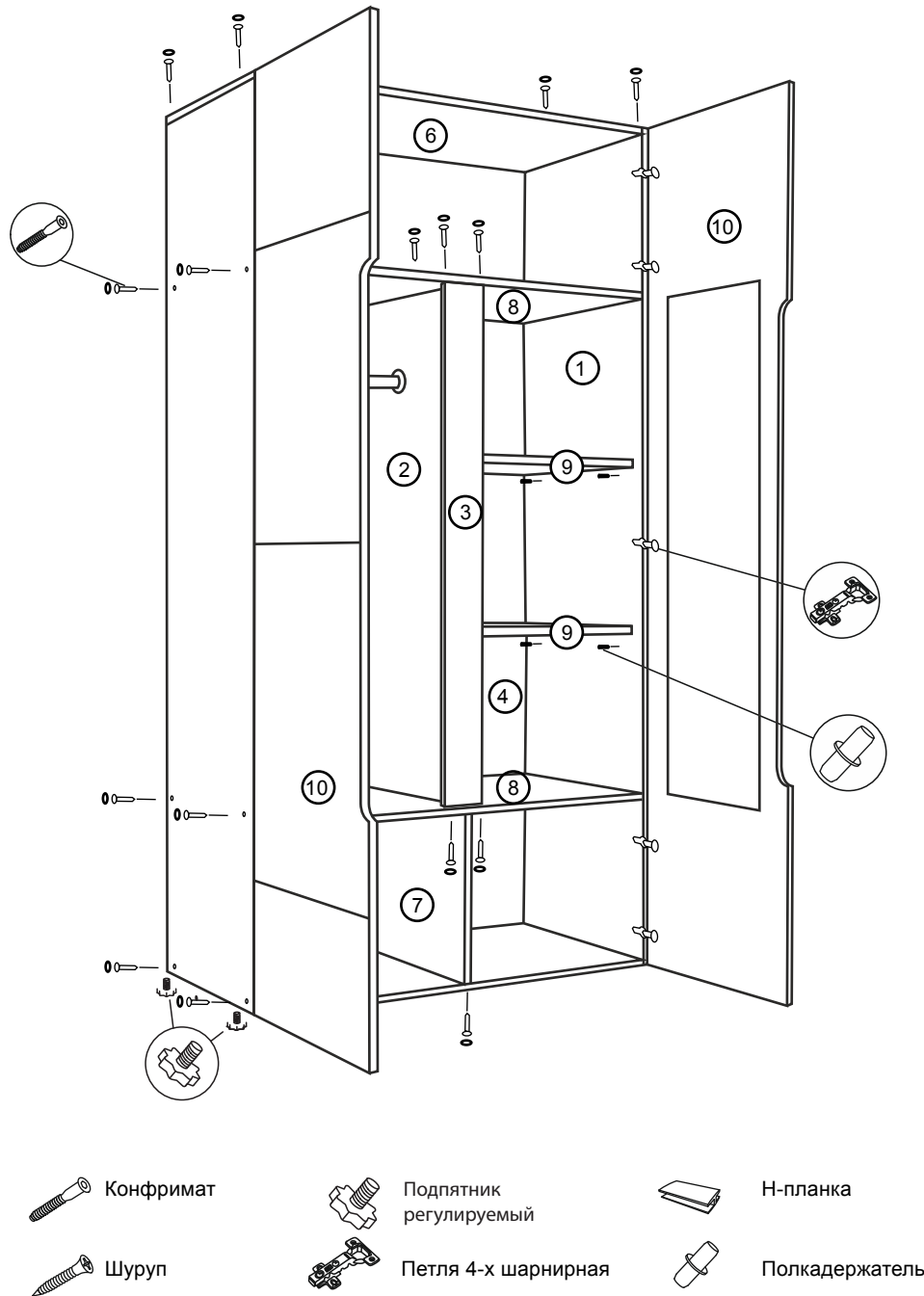

1. К деталям № 1 и № 2 крепим полкодержатели № 23
2. К детали № 8 (нижняя) крепим деталь № 7 с помощью конфирматов № 11
3. К деталям № 1 крепим детали № 8 (верхняя и средняя), № 6 с помощью конфирматов № 11
4. К деталям № 8 (верхняя и средняя) крепим детали № 2 и № 3 с помощью конфирматов № 11
5. В деталь № 8 (средняя) вставляем деревянные шканты № 20
6. Собранный конструкцию из деталей № 7 и № 8 (нижняя) вставляем в шканты № 20 и крепим к деталям № 1 с помощью конфирматов № 11
7. В детали № 1 забиваем молотком крепеж для опоры № 13 и вкручиваем в них подпятник регулируемый № 12
8. Крепим задние стенки ДВПО № 4 к деталям № 6 № 1 и № 8 (нижняя) с помощью гвоздей № 19, (прокладываем между ДВПО планку соединительную № 5)
9. К деталям № 1 и № 2 крепим штангодержатели № 18 с помощью шурупов № 16 (прокладываем между ними трубку № 15)
10. К деталям № 10 крепим петли № 17 с помощью шурупов № 16
11. Детали № 10 крепим к деталям № 1 с помощью шурупов № 16
12. Производим регулировку деталей №10 с помощью винтов в петлях

№	Детали	Кол-во
1	боковина 2084x540	2
2	перегородка 1236x510	1
3	планка 1236x106	1
4	стенка задняя 2093x530	2
5	Профиль H-образный БЕЛЫЙ	2,064
6	крышка 1068x540	1
7	перегородка 399x540	1
8	вязка 1036x540	3
9	полка 507x500	2
10	дверь 2098x531	2

№	Фурнитура	Кол-во
11	Конфирмат 7,0x50	26
12	Подпятник регулируемый M6x20	4
13	Крепеж для опоры M6	4
14	Заглушка к конфирмату	24
15	труба d=25 504мм	1
16	Шуруп универсальный 3,5x16	44
17	Петля 4-х шарнирная (H102A)	10
18	Штангодержатель хром D25	2
19	Гвоздь 1,2x20	35
20	Шкант деревянный 8x30мм с насечкой	2
23	Полкодержатель ф5.0 цинк	8