

Правила хранения и эксплуатации мебели.

1. Мебель должна храниться и эксплуатироваться в сухих и теплых помещениях, имеющих отопление и вентиляцию, при температуре не ниже +5° С и не выше +40° С при относительной влажности 60-65 %.

2. Удаление пыли с поверхности следует производить сухой мягкой тканью.

3. Для удаления загрязнений (пятен) рекомендуется производить протирку мебели влажной тканью с добавлением небольшого количества моющего средства. Потом все поверхности и фурнитуру необходимо протереть сухой тканью.

4. Поверхности деталей мебели следует оберегать от попадания влаги во избежание разбухания ДСП и отклеивания кромок на боковых поверхностях.

5. При установке кухонной мебели у газовой плиты на расстоянии не менее 25 мм между боковыми поверхностями плиты и мебели следует использовать теплоизоляционные прокладки.

ВНИМАНИЕ! Предприятие не несет ответственности за дефекты, возникшие в случае нарушения правил хранения и эксплуатации мебели.

Гарантии изготовителя.

1. За механические повреждения, возникшие при транспортировке, предприятие – изготовитель ответственности не несет.

2. Гарантийный срок эксплуатации мебели 24 месяца со дня продажи при соблюдении правил.

3. В случае обнаружения производственных дефектов или недостачи комплектующих, следует обратиться в магазин или на предприятие – изготовитель.

4. Ввиду совершенствования технологии, изменения конструкции узлов или применения новых материалов, возможны отклонения по сравнению с данной инструкцией.

5. При продаже мебели по представленным образцам, предприятие – изготовитель и магазин цвет и текстуру приобретаемых изделий в соответствии с образцом не гарантирует



Мебельная фабрика

Прихожая «Дуэт»

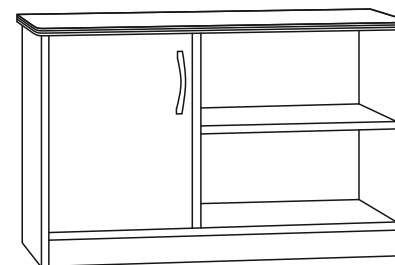
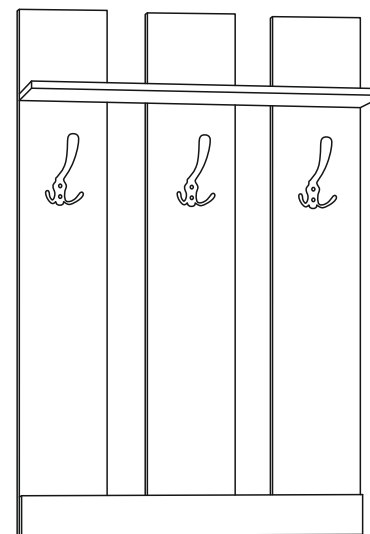

г. Пермь, ул. Писарева, 1а
тел: +7 (342) 274-61-52 274-19-68 274-65-45

www.fabrika-eko.ru



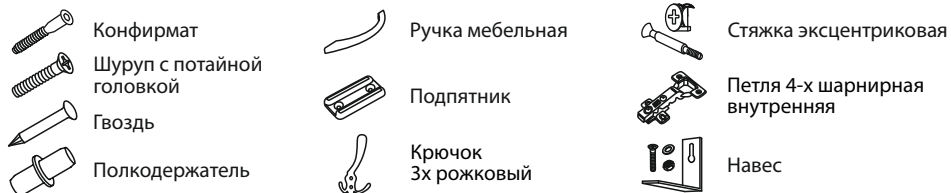
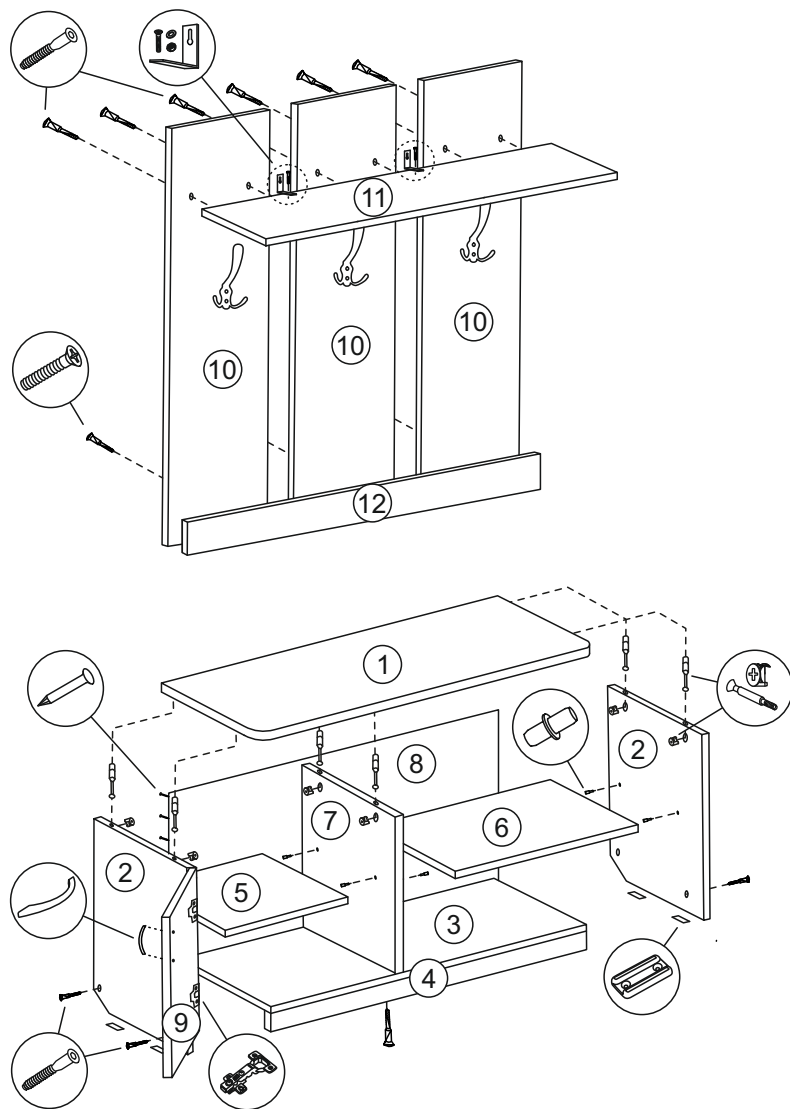

Порядок сборки прихожей

1. На детали №2 и №7 крепим полкодержатели №23.
2. На деталь №1 крепим шток эксцентрика №24.
3. К детали №3 крепим детали №2 и №7 с помощью конфирматов №18.
4. К деталям №2 крепим деталь №4 с помощью конфирматов №18.
5. Деталь №1 крепим к деталям №2 и №7 с помощью стяжки эксцентриковой №24.
6. Крепим заднюю стенку ДВПО №8 к деталям №1 №2 и №3 с помощью гвоздей №16.
7. К деталям №2 крепим подпятники №13 с помощью шурупов №21.
8. К детали №9 крепим петли №20 с помощью шурупов №21.
9. Деталь №9 крепим на деталь №2 с помощью шурупов №21.
10. Производим регулировку детали №9 с помощью винтов в петлях.
11. К деталям №10 крепим деталь №11 с помощью конфирматов №18.
12. К деталям №10 крепим деталь №12 с помощью шурупов №14.
13. К деталям №10 крепим крючки №19 с помощью шурупов №21.
14. К детали №11 крепим навесы №22.

Комплектующие

№	Наименование	Кол-во	Размер
1	Верх тумбы	1	850x370
2	Стенка боковая	2	500x350
3	Низ тумбы	1	798x350
4	Цоколь	1	798x60
5	Полка малая	1	315x330
6	Полка	1	460x330
7	Перегородка	1	424x350
8	Задняя стенка ДВП	1	830x455
9	Дверь	1	420x313
10	Ребро	3	1210x210
11	Полка	1	780x220
12	Царга	1	780x100

Фурнитура

№	Наименование	Кол-во
13	Подпятник	4
14	Шуруп с потайной головкой	6
15	Ручка мебельная	1
16	Гвоздь	30
17	Заглушка конфирмата	6
18	Конфирмат	14
19	Крючок трёхрожковый	3
20	Петля 4-х шарнирная внутренняя	2
21	Шуруп универсальный	14
22	Навес	2
23	Полкодержатель	8
24	Стяжка эксцентриковая	6