

# ПРИХОЖАЯ «ФОРТУНА-1»

ГАБАРИТЫ 2200\*1200\*400

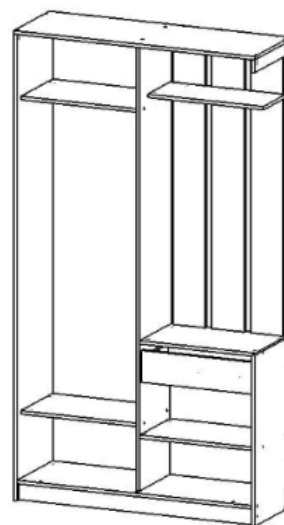
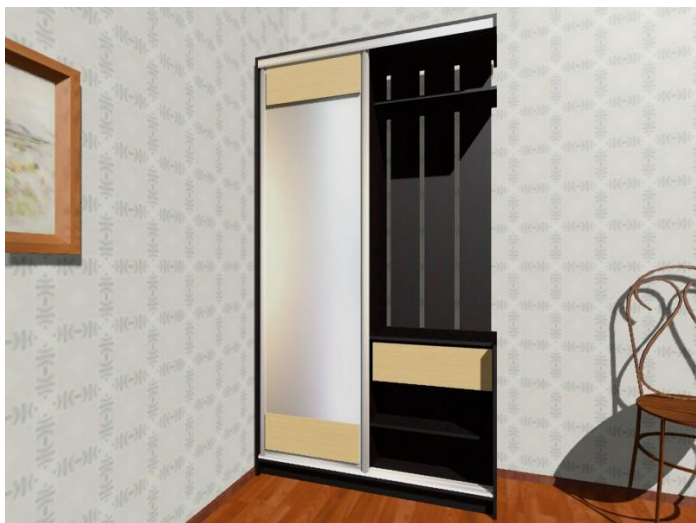

## Комплектация фурнитуры

<p>Ключ мебельный шестигранный – 1 шт</p> 	<p>Евровинт – 58 шт</p> 	<p>Шуруп 3,5*16 – 20 шт</p> 	<p>Шуруп 3,5*20 – 6 шт</p> 
<p>Шуруп 4*30 – 2 шт.</p> 	<p>Подпятник мебельный – 6 шт</p> 	<p>Крючок трехрожковый – 3 шт</p> 	<p>Заглушка для евроинта – 28 шт</p> 
<p>Стяжка Minifix – 2 шт.</p> 	<p>Эксцентрик Minifix – 2 шт.</p> 	<p>Направляющие L=250мм – 1 шт</p> 	<p>Стопор шкафа-купе – 2 шт.</p> 

### Комплектовочная ведомость деталей

№	Наименование детали	Кол-во	Длина	Ширина
1	ДВП	1	2116	604
2	Левый бок	1	2184	400
3	Правая бок	1	800	400
4	Дно	1	1168	400
5	Цоколь	1	1168	80
6	Крышка	1	1200	400
7	Центральная стойка	1	2088	356
8	Правая верхняя стойка	1	60	400
9	Правая крышка	1	576	356
10	Нижний задник	1	688	576
11	Стойка под вешалку	3	1384	160
12	Полка правая	1	576	340
13	Полка левая	2	576	356
14	Полка верхняя правая	1	576	250
15	Фасад ящика	1	568	150
16	Фальш-панель ящика	1	518	100
17	Задняя панель ящика	1	518	100
18	Боковина ящика правая	1	250	100
19	Боковина ящика левая	1	250	100
20	ДВП ящика	1	546	246



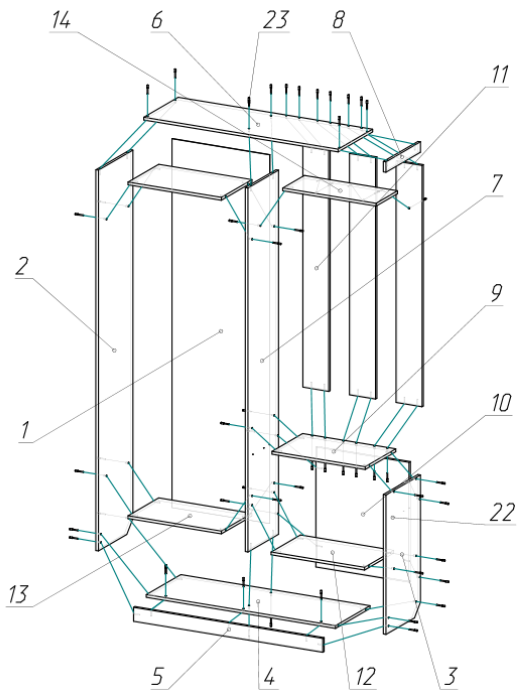

#### Порядок сборки изделия

1. Перед сборкой внимательно ознакомьтесь с данной инструкцией, проверьте комплектность деталей и фурнитуры по комплектовочной ведомости. Для сборки элементов желательно воспользоваться помощью квалифицированных специалистов. Во избежание появления царапин, сборку необходимо проводить на мягком подстилочном материале. Согласно схемам сборки прикрепить необходимую фурнитуру. После этого можно приступать к сборке комплекта. Рекомендуется монтировать каркас в горизонтальном положении. В мебельном наборе могут быть конструктивные изменения, не указанные в данной инструкции и не ухудшающие качество изделия.
2. Закрепить подпятники к деталям №-№ 2,3,5 при помощи шурупов 3,5\*16 к нижней стороне деталей.
3. Последовательно соединить детали №-№ 5,4,3,7,9,12,13,2,6,11,14,10 при помощи евроинтов.
4. Закрепить ДВП № 1 при помощи гвоздей к задней части прихожей. Внимание!!! Перед крепежом задней стенки измерьте диагонали во избежание перекоса изделия.
5. Закрепите трехрожковые крючки на деталях № 11 при помощи шурупов 3,5\*20.
6. Закрепите выкатную штангу на правой верхней полке при помощи шурупов 3,5\*16.
7. Произвести сборку ящиков, согласно указанной схемы. Фасады ящиков крепятся при помощи эксцентриковых стяжек. Внимание!!! Перед крепежом ДВП измерьте диагонали во избежание перекосов ящиков. Закрепите нижние направляющие на ящиках при помощи шурупов 3,5\*16.
8. После установки ящика фасад следует закрепить шурупами 4\*30. Перед закреплением фасада ящика шурупами убедитесь, что ящик подходит по высоте и фасад расположен симметрично в тумбе.
9. Закрепите рельс дверей шкафов-купе при помощи шурупов 3,5\*16. Нижний рельс крепится на расстоянии 2 см от переднего края шкафа. Перед монтажом нижнего рельса установите стопора дверей в направляющий профиль.
10. Установите дверь шкафа-купе, согласно приведенной схемы. Выставьте стопора в подходящее положение для закрытия двери. После установки двери наклейте шлегель в углубление ручки двери.
11. Отрегулируйте дверь согласно приведенной схемы.
12. Закрепите заглушки для евроинтов по видимым сторонам изделия.

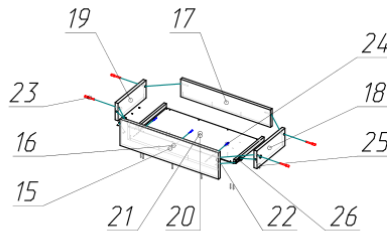

Поз.	Вид	Наименование	Кол.
23		Евровинт 6x50	54



Поз.	Вид	Наименование	Кол.
23		Евровинт 6x50	4
24		Шрумп 4x30	3
25		Гвоздь 1,6x25	12
26		Стяжка Minifix ECD2/16/TE01 2	2

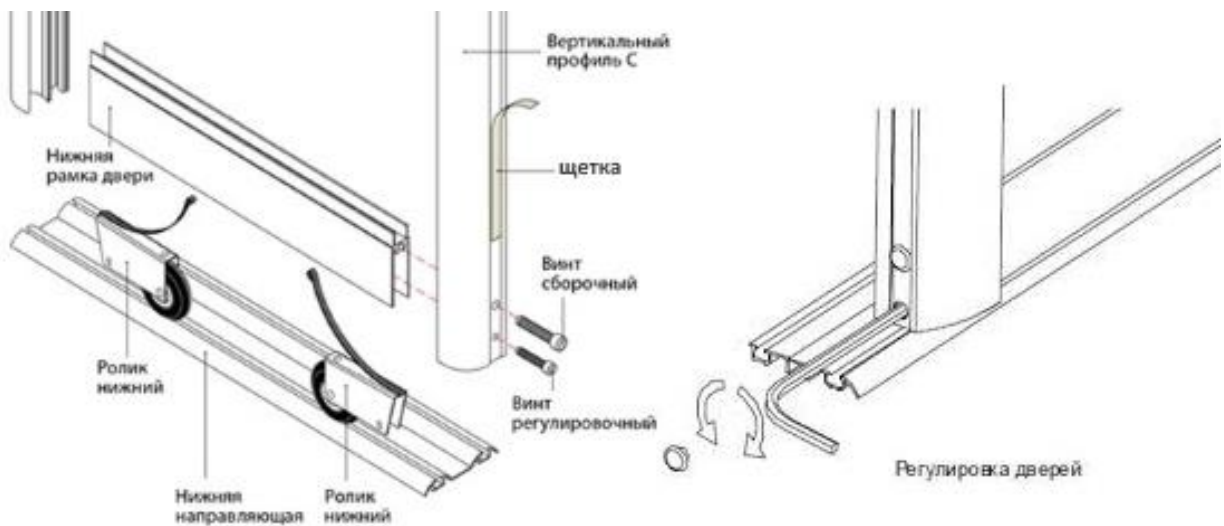
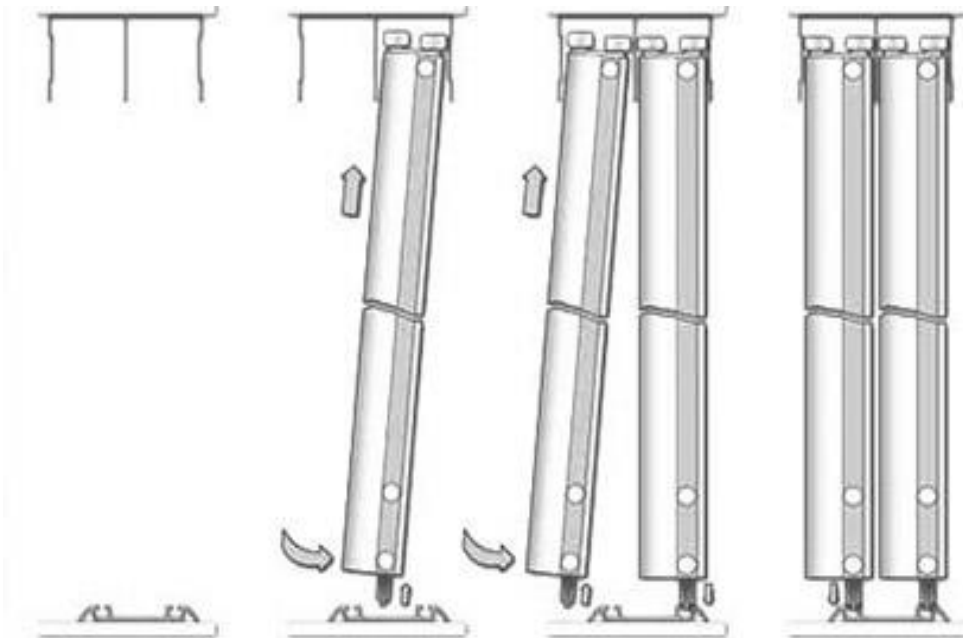

## ГАРАНТИЙНЫЕ ОБЯЗАТЕЛЬСТВА

1. Изготовитель гарантирует соответствие мебели требованиям ГОСТа 16371-93 при соблюдении условий транспортировки, хранения, сборки (для мебели, поставляемой в разобранном виде), эксплуатации.
2. Гарантийный срок эксплуатации мебели – 12 мес. Гарантийный срок при розничной продаже через торговую сеть исчисляется со дня продажи мебели, при вне розничном распределении – со дня получения ее потребителем.
3. Согласно постановлению правительства Российской Федерации от 16 июня 1977 г. № 720 мебель относится к товарам длительного пользования. В связи с этим по истечении срока службы (10 лет) потребитель должен обратиться в специализированную организацию по ремонту мебели с целью оценки дальнейшей пригодности мебели к безопасной эксплуатации и определение возможного дальнейшего срока службы.
4. Предприятие оставляет за собой право на замену фурнитуры и метизов, не влияющих на изменение конструкции и качества изделия.
5. При обнаружении брака или некомплектности следует обратиться в торговую точку, где было приобретено изделие или по телефону гарантийной службы, указанному в договоре.

## ПРАВИЛА УХОДА И ЭКСПЛУАТАЦИИ

Для сохранения эксплуатационных и эстетических качеств мебели в течении длительного срока необходимо соблюдать условия её хранения, правил эксплуатации и ухода.

1. Мебель рекомендуется эксплуатировать в проветриваемом, сухом помещении с температурой воздуха не ниже +10 С и относительной влажностью воздуха 65 +/-15%.
2. При эксплуатации изделий, имеющих стеклянные створки, полки и зеркала необходимо помнить, что эксплуатация стеклоизделий и зеркал с трещиной сопряжено с риском получения травмы. При появлении трещин надо немедленно заменить стеклоизделие.
3. В процессе эксплуатации мебели возможно ослабление крепежной фурнитуры – необходимо периодически подтягивать их.
4. Во избежание потери товарного вида мебель и зеркала рекомендуется защищать от прямых солнечных лучей (может привести к изменению цвета), не должна размещаться вблизи отопительных приборов, сырых и холодных стен.
5. Не допускать попадания воды и технических жидкостей на поверхность мебели, не следует ставить на поверхность горячие предметы без теплоизоляционной прокладки.
6. Беречь поверхности мебели от механических повреждений.
7. Поверхность мебели можно чистить влажной тканью с применением средств по уходу за мебелью с последующей протиркой насухо. Нельзя применять эфир, ацетон, бензин и др. растворители.
8. Лицевую фурнитуру следует чистить мягкой тканью с применением хозяйственного мыла, после чего вытирать насухо. Не использовать для чистки соду и др. средства, содержащие абразивные материалы.