

Паспорт изделия

Инструкция по сборке и эксплуатации

МОДУЛЬНАЯ СИСТЕМА ЮНИОР-7 «ДЮ-11»

Габаритные размеры: 820x2200x820

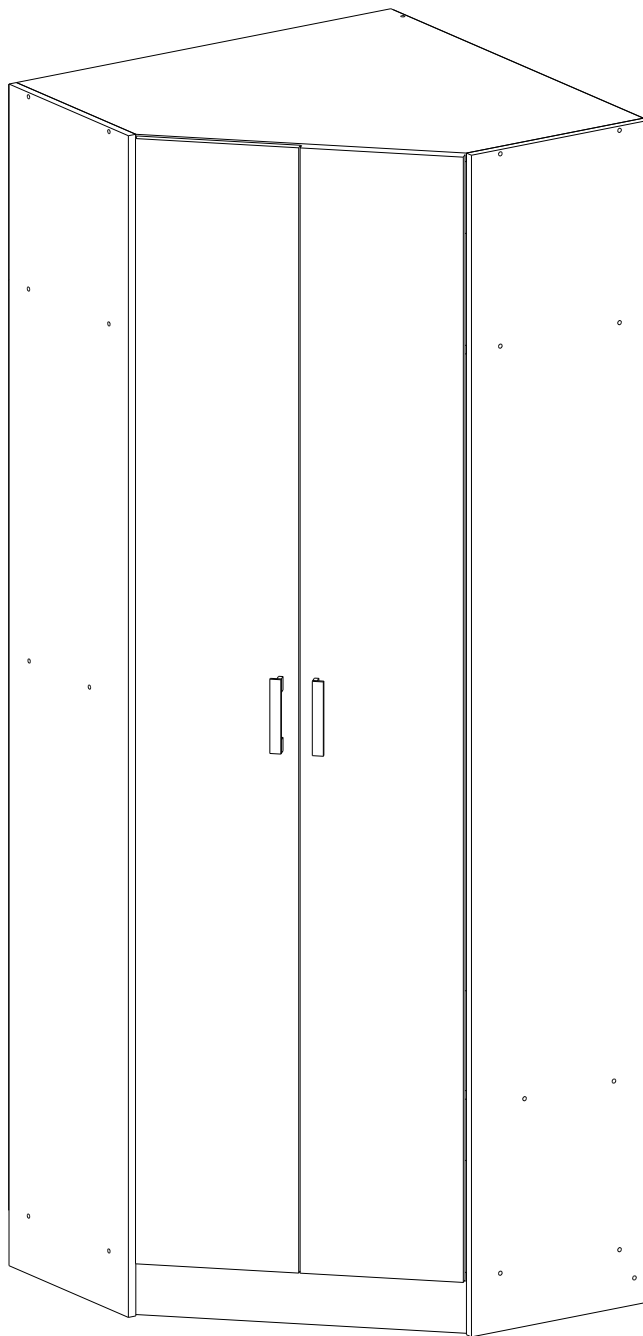

Российская Федерация, 440004, Пензенская обл.,
г. Пенза, ул. Рябова, д7

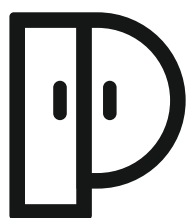

РЕГИОН 058

ОГРНИП 316583500087032



(8412)45-28-43, 45-28-44



Регион058.РФ

Таблица комплектации изделия

Упаковка	Наименование детали	Размер детали	Кол-во	№
Упаковка №1	Крыша	804x804	1	2
	Вязка	804x804	2	4
Упаковка №2	Боковина	2200x380	2	1,17
	Профиль соедин.	1400	1	-
	Труба ф25	785	1	-
	Вязка	788x340	1	5
	Перегородка	1710x320	1	3
	Вязка	268x310	1	10
	Полка	268x310	3	12
	Цоколь	804x100	1	13
	Цоколь	616x100	1	14
	Панель	342x100	1	15
	ДВП	1732x296	1	16
	Упаковка №3	Задняя стенка	1710x520	1
ДВП		364x816	2	6
ДВП		322x816	1	7
ДВП		1410x407	2	8
Упаковка №4	Фурнитура	-	-	-
Упаковка №5 (фасады)	Фасад	2094x296	2	9

Таблицы комплектации фурнитурой

Евровинт  40 шт.	Евроключ  1 шт.	Фланец  2 шт.	Подпятник  6 шт.	Заглушка  20 шт.	Гвозди  60 гр.
Шуруп 4x16  60 гр.	Полкодерж.  12 шт.	Уголок пластм.  2 шт.	Стяжка меж секционная  2 шт.	Ручка  2 шт.	Петля  8 шт.

Инструмент для сборки изделия

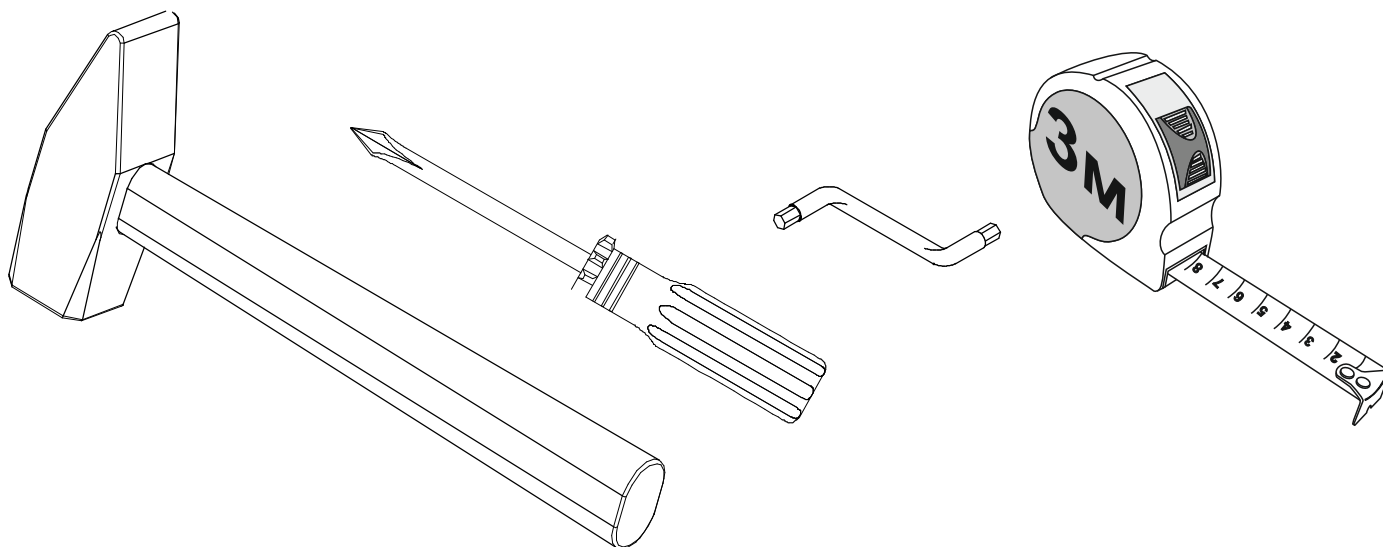

Чертеж №1

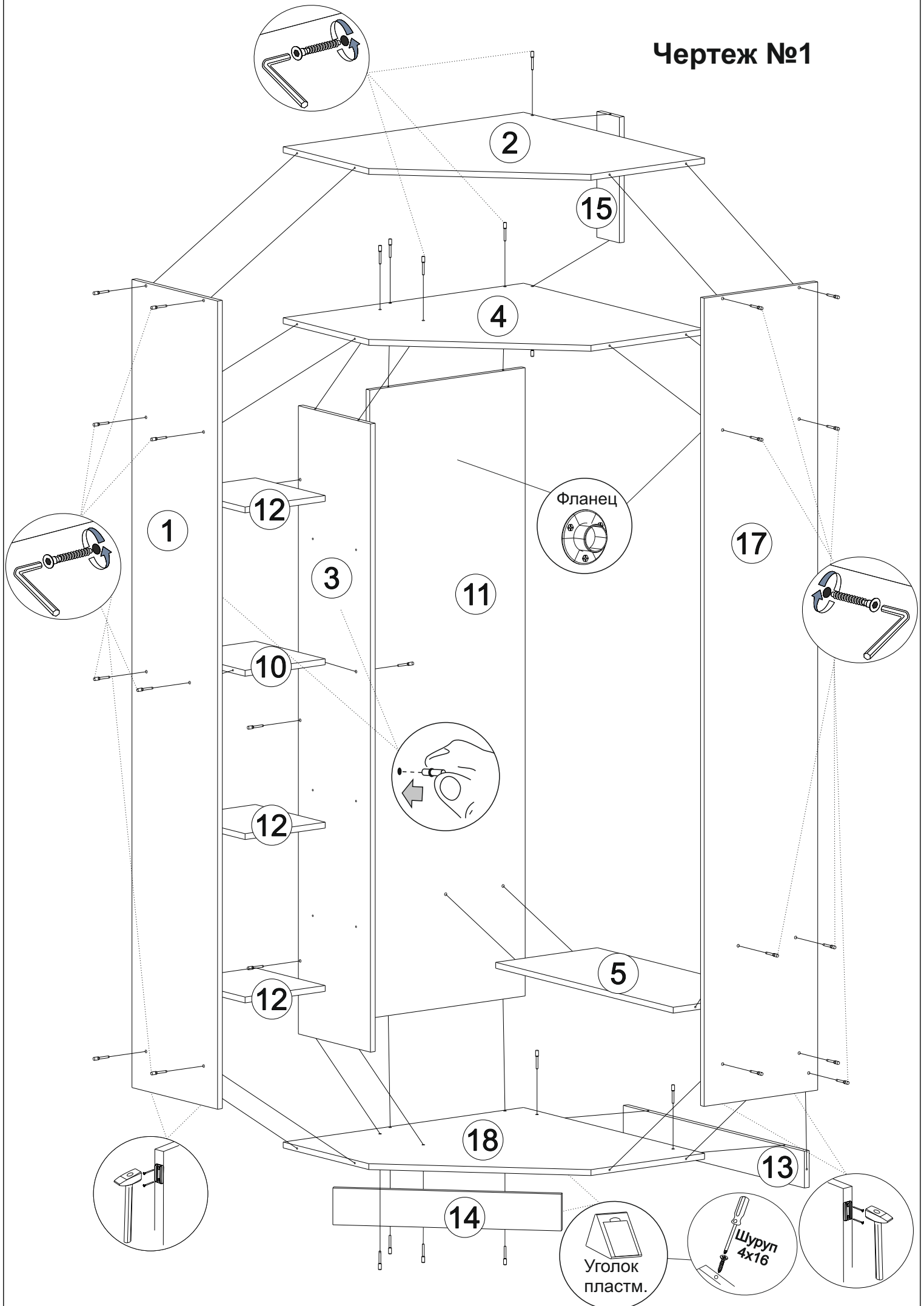

Чертеж №1. Схема сборки

- 1.) Поставить крышу 2 кромкой вниз. Прикрепить к ней с помощью евровинтов боковины 1 и 17(предварительно набив к ним подпятники).
- 2.) Установить вязки 4 и 18, прикрепив их к боковинам 1,17 с помощью евровинтов. Закрепить панель 15 к крыше 2 и вязке 4 с помощью евровинтов.
- 3.) Закрепить цоколь 14 к вязке 18 с помощью уголков. Цоколь 13 закрепить евровинтами к вязке 18 и боковине 17.
- 4.) Закрепить перегородку 3 и заднюю стенку 11 евровинтами к вязкам 4 и 18. Закрепить перегородку 3 с помощью евровинтов с задней стенкой 11.
- 5.) Вязку 5 закрепить на боковине 17 и задней стенке 11 евровинтами.
- 6.) Вязку 10 евровинтами закрепить на боковине 1 и перегородке 3.

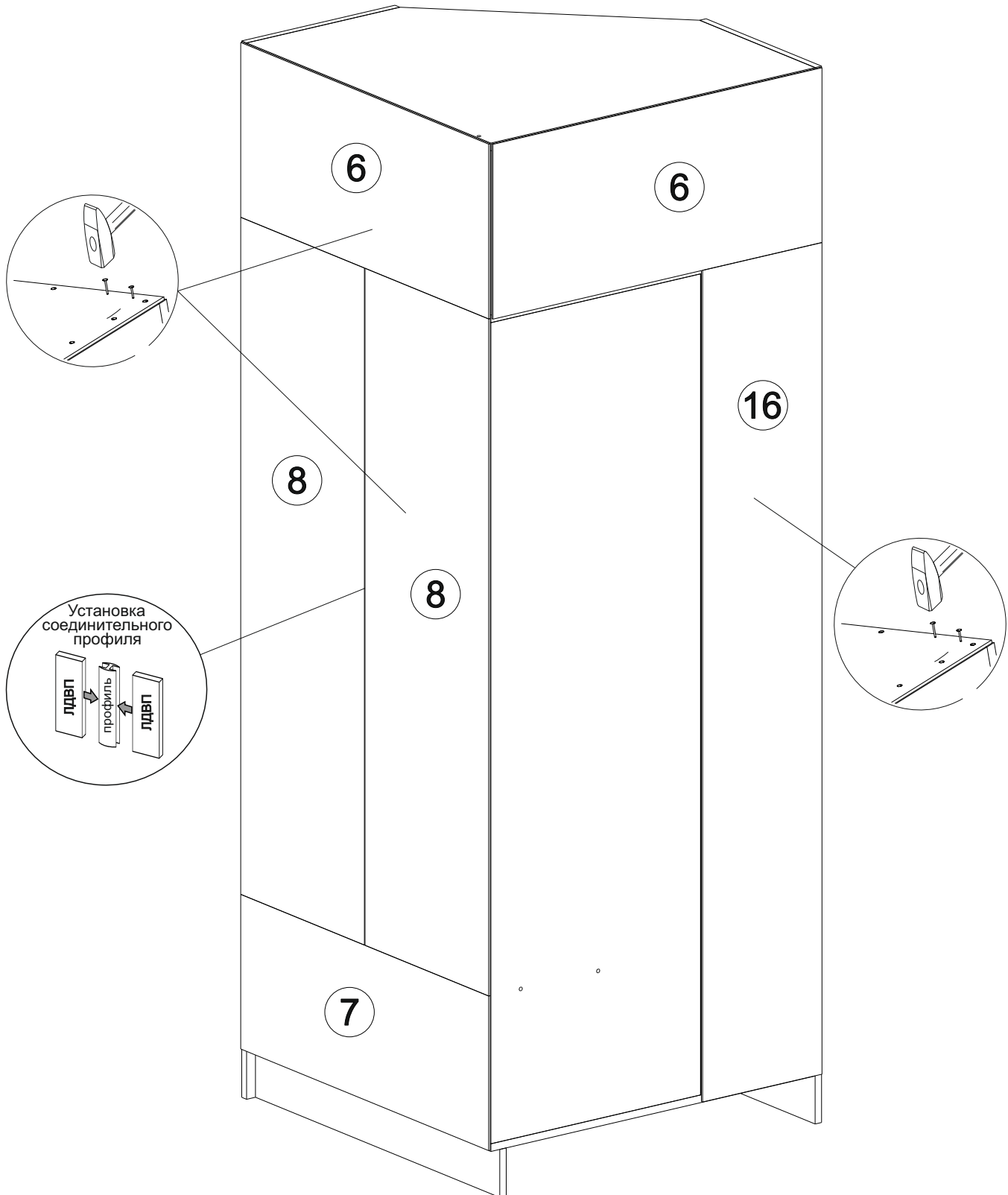

Чертеж №2. Схема сборки

- 1.) С помощью молотка и гвоздей закрепить задние стенки ДВП, как показано на чертеже 2.
- 2.) Задние стенки ДВП 8 скрепить между собой соединительным профилем.

Чертеж №3

Чертеж №3. Схема сборки

- 1.) На боковину 17 и заднюю стенку 11 закрепить фланцы и установить штангу.
- 2.) Шурупами 4x16 закрепить петли к фасадам 9 и закрепить их на боковинах 1 и 17.
- 3.) Установить полки 12 на полкодержатели.

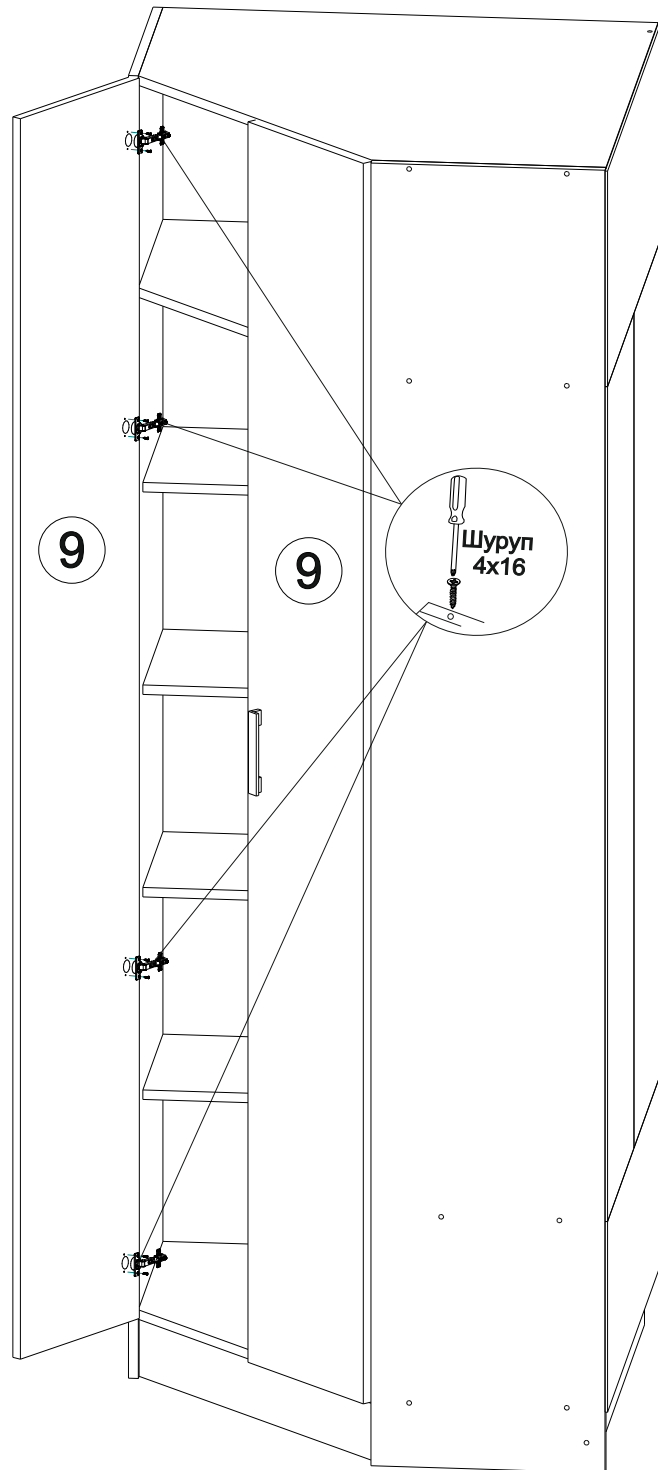

Регулирование зазоров и положения дверей с петлями
регулирование по высоте регулирование по ширине регулирование по глубине

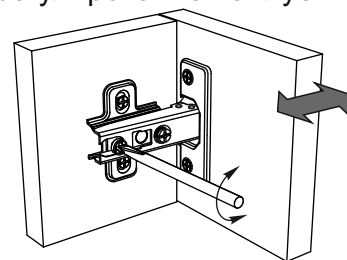
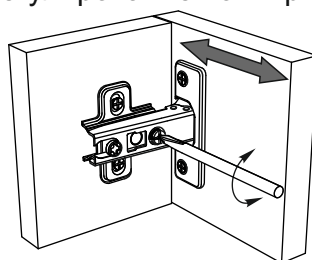
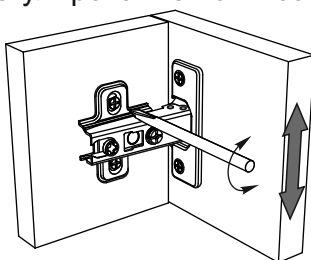

Инструкция по уходу за мебелью и правила эксплуатации

Для поддержания надлежащего внешнего вида и долговечности мебели рекомендуется соблюдать следующие общие правила.

1. Мебель должна эксплуатироваться в сухих и теплых помещениях, имеющих отопление и вентиляцию при температуре воздуха не ниже +10°C и не выше +40°, относительной влажности 65-85%.
2. Расположение мебели ближе одного метра от отопительных приборов и других источников тепла, а также под прямыми солнечными лучами, вызывает ускоренное старение покрытия и деформацию мебельных щитов.
3. Поверхность деталей мебели следует оберегать от попадания влаги во избежание разбухания каркасов, фасадов и столешницы, отклеивания кромок на боковых поверхностях.
4. Следует оберегать поверхность мебели и ее конструктивные элементы от механических повреждений, которые могут быть вызваны воздействием твердых предметов, абразивных порошков, а также чрезмерными физическими нагрузками.
5. Изделия мебели необходимо устанавливать на ровные поверхности.
6. Рекомендуется для чистки преимущественно пользоваться мягкой тканью или замшей, смоченной и хорошо отжатой перед использованием. Всегда тщательно высушивайте (протирайте сухой тканью) смоченные участки по окончании чистки. Не следует использовать средства, обладающие абразивными свойствами, а также губки с покрытием из металлического волокнообразного или стружечного материала при чистке.
7. В процессе эксплуатации мебели возможно ослабление крепежной фурнитуры, необходимо осуществлять «затяжку» всех изделий металлофурнитуры, осуществляющих крепеж и регулировку узлов, обеспечивающих открывание и трансформацию подвижных элементов.

Общие технические указания по сборке.

Для удобства транспортировки и предохранения от повреждений, мебель поставляется в разобранном виде в индивидуальной упаковке. Вы можете собрать ее самостоятельно, либо воспользоваться услугами квалифицированных сборщиков. Не приступайте к сборке, не ознакомившись с инструкцией!

Проверить комплектность каждой упаковки, согласно комплекточной ведомости. **При обнаружении дефектов или не комплектности к сборке не приступать. Обратитесь к продавцу.** ВНИМАНИЕ! Не рекомендуется одновременно вынимать детали из всех упаковок во избежание их смешивания (можете перепутать детали). Проверить наличие фурнитуры.

Во избежание перекосов и повреждений, а также загрязнения мебели, сборку производить на ровном полу, покрытом тканью или бумагой. Необходимо соблюдать осторожность, чтобы не повредить поверхность деталей. В сборке сложных и больших изделий желательно участие двух человек. Перед началом сборки необходимо определить расположение деталей в изделии в соответствии со схемами сборки и инструкцией.

Производитель оставляет за собой право вносить незначительные изменения в конструкцию, не изменяющую внешний вид и дизайн изделия без предварительного уведомления.

Поставщик гарантирует соответствие товаров требованиям ГОСТа 16371-93 при соблюдении условий транспортировки, хранения, сборки (для мебели поставляемой в разобранном виде), эксплуатации. Гарантийный срок эксплуатации мебели: детской и для общественных помещений – 18 месяцев, бытовой – 24 месяца. Гарантийный срок при розничной продаже через торговую сеть исчисляются со дня продажи мебели, но в пределах 30 месяцев со дня её изготовления. Срок эксплуатации 10 лет.



ООО «058 Регион»
г.Пенза, ул.Рябова, д.7, лит.Б
Тел.: (8412)45-28-43, 45-28-44



отрезать
и приклеить

ДЮ-11

Упаковал(а)

М.П.

Соответствует
ГОСТ 16371-93
ТР ТС 025/2012
TC N RU Д-RU.ПФ02.В.01680

Дата изготовления: 20 ____ год
Гарантийный срок эксплуатации 24 мес.
Срок службы изделия 10 лет
Материал: ЛДСП