

Комплектация фурнитурой С400я / С500я / С600я

Обозначение	Наименование	Кол-во
	Направляющие 450	3 комп
	Опора круглая 100	2 шт
	Опора чёрная 100	2 шт
	Клипса для цоколя	2 шт
	Евровинт	9 шт
	Евроключ	1 шт
	Ручка*	3 шт
	Винт для ручки*	3 шт/6 шт
	Стяжка межсекционная	2 шт
	Шуруп 4x45	25 шт
	Шуруп 4x30	15 шт
	Шуруп 4x16	33 шт
	Шуруп 4x13	13 шт
	Заглушка для евровинта	4 шт
	Гвоздь	70 шт

*Ручка может отличаться от изображения, в зависимости от выбранного вами вида фасада.
Ручка и винты для ручки (количество зависит от вида ручки) упаковываются в упаковку с фасадом.

Производитель оставляет за собой право вносить конструктивные изменения, улучшающие эксплуатационные свойства изделия, без извещения потребителя.

ГАРАНТИЙНЫЕ ОБЯЗАТЕЛЬСТВА

1. Изготовитель гарантирует соответствие мебели требованиям ГОСТ 16371-2014, 19917-2014 при соблюдении условий транспортировки, хранения, сборки (для мебели, поставляемой в разобранном виде), эксплуатации.
2. Гарантийный срок эксплуатации мебели - 3 года. Гарантийный срок исчисляется со дня продажи мебели. Срок службы - 15 лет.
3. Производитель оставляет за собой право на внесение изменений в детализировку изделия, состав, вид и комплектность фурнитуры.
4. Производитель не может гарантировать качество изделия в случае непрофессиональной сборки или неправильной эксплуатации изделия.

<http://www.sv-mebel.ru>



SV-МЕБЕЛЬ

МЕБЕЛЬНАЯ ФАБРИКА

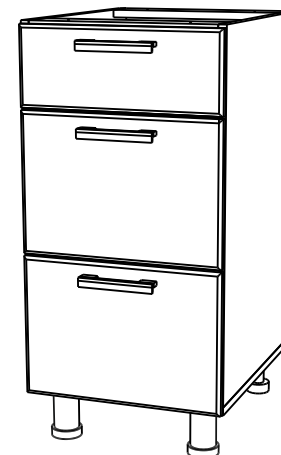

Кухонный гарнитур
С 400я/500я/600я
Стол-рабочий 400/500/600
(с ящиками)

со столешницей 400/500/600x850x600 (ШxВxГ)
без столешницы 400/500/600x824x506 (ШxВxГ)



Уважаемые покупатели! Идеального качества сборки можно добиться только путем привлечения ПРОФЕССИОНАЛЬНОГО (толкового) сборщика мебели. Если Вы все-таки приняли решение собрать мебель самостоятельно - настоятельно рекомендуем руководствоваться видеуроком по сборке мебели на сайте www.sv-mebel.ru в разделе «Покупателям».

Все замечания и пожелания присылайте по адресу sv-mebel@inbox.ru, они будут рассмотрены НЕЗАМЕДЛИТЕЛЬНО.

С400я / С500я / С600я Стол-рабочий (с ящиками)

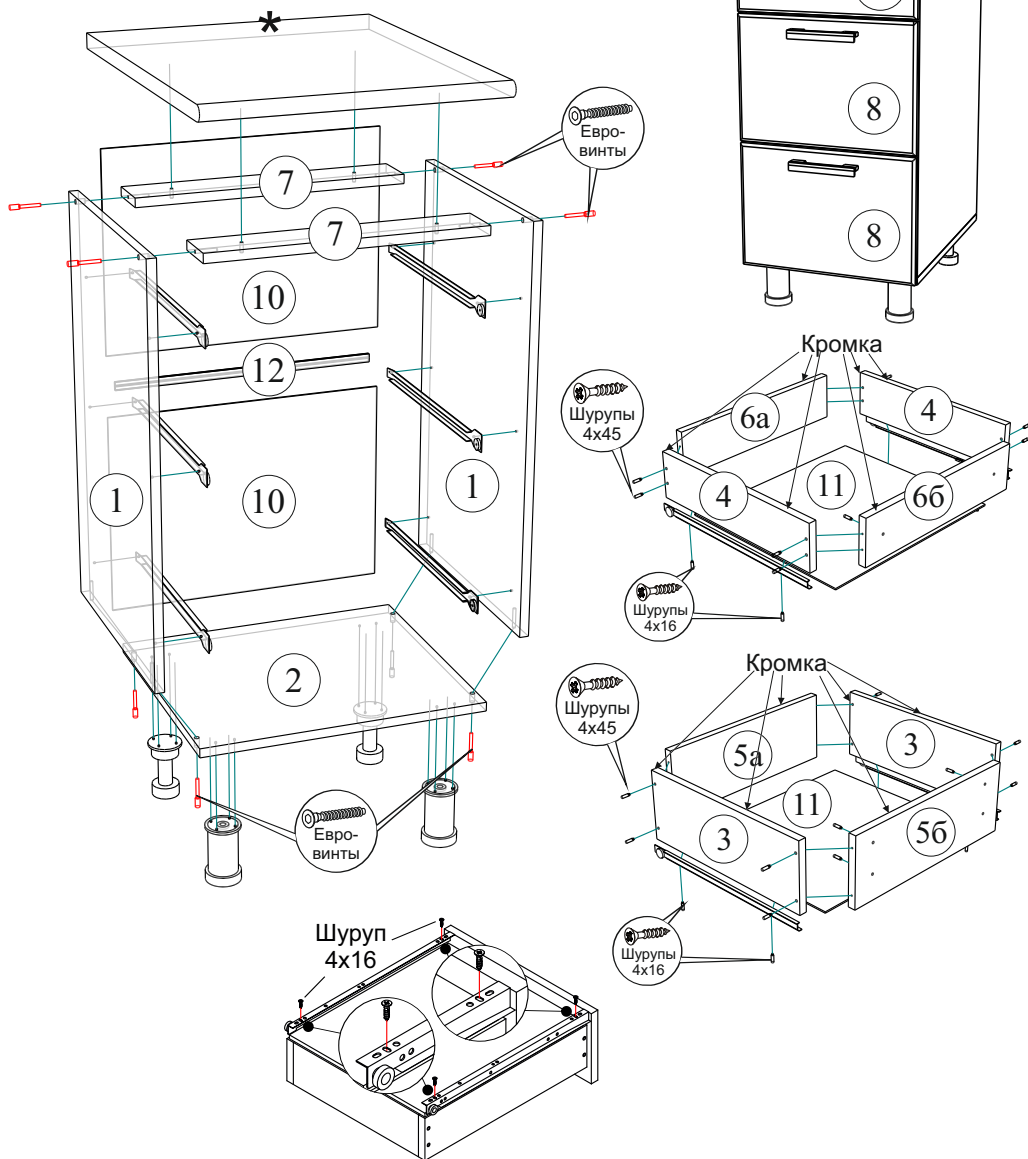

После сборки рекомендуем выставить по месту все столы, отрегулировать высоту с помощью опор, скрепить их межсекционной стяжкой (отверстие под стяжку сверлится самостоятельно сверлом Ø 5-6мм), затем закрепить столешницу отступив вперед от боковой стенки **50мм**, навесить фасады.

!Внимание! Для предотвращения образования сколов в процессе самостоятельной сверловки отверстий необходимо использовать сверло по дереву, а также подкладывать со стороны выхода сверла из отверстия кусок ДСП.

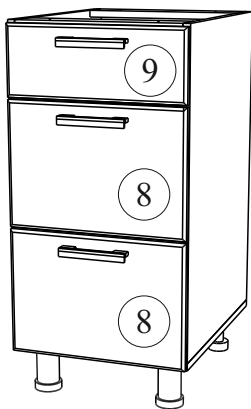

№	Наименование	Размер			Кол-во	№ уп-ки
		400	500	600		
1	Боковая стенка			708x490	2	1
2	Крышка	400x490	500x490	600x490	1	1
3	Боковая ящика			450x150	4	1
4	Боковая ящика			450x100	2	1
5а,б	Торцевая ящика	310x150	410x150	510x150	4	1
6а,б	Торцевая ящика	310x100	410x100	510x100	2	1
7	Планка	368x74	468x74	568x74	2	1
8	Фасад ящика	276x397	276x497	276x597	2	2
9	Фасад ящика	156x397	156x497	156x597	1	2
10	ЛДВП	360x397	360x497	360x597	2	2
11	ЛДВП ящика	339x447	439x447	539x447	3	2
12	Брус соединит.	367	467	567	1	2

Порядок сборки

Прежде чем приступить к сборке, необходимо ознакомиться с инструкцией и убедиться в правильности полученных вами комплектующих деталей, наличии крепежной фурнитуры, уяснить значение каждой детали, после этого разложить детали в той последовательности, в которой будет собираться изделие.

Для сборки понадобятся отвертки (плоская и крестовая), ключ для евровинта, либо шурупверт с крестовой и шестигранной насадками (№2, №4), молоток, рулетка. Сборку следует производить на горизонтальной твердой поверхности, застеленной тканью или упаковочной тарой. Полы должны быть ровными.

Начните сборку с каркаса. В отверстия установите направляющие.

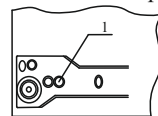

При установке роликовых направляющих к боковым стенкам, саморезы **4x13** необходимо вкручивать в отверстие №1, как показано на рисунке

С помощью евровинтов скрепите детали № 1,2,7 относительно друг друга, согласно схеме сборки. Замерьте рулеткой две диагонали собранного каркаса, как указано на рисунке, размеры должны совпадать, и с помощью гвоздей закрепите задние стенки из ЛДВП к каркасу, дополнительно используя соединительный брус. Помните, что от этого зависит правильность работы направляющих. Установите опоры.

Соберите выдвижной ящик согласно рисунку, соблюдая диагональ, закрепите ЛДВП гвоздями. Приверните направляющие на шурупы 4x16. Наживите накладку ящика к торцевой при помощи шурупов 4x30, отрегулируйте положение накладки относительно боковых стенок и соседних створок или накладок ящиков, и окончательно зафиксируйте шурупами. Установите ручки.

Закрепите столешницу* через планки с помощью шурупов 4x30.

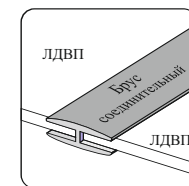
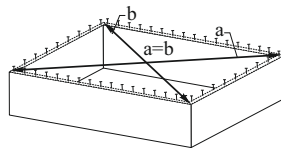

*Столешница поставляется отдельно. Производитель не несет ответственности за любые изменения в целостности столешницы. Все, самостоятельно, спиленные, просверленные и фрезерованные участки следует обработать герметиком, во избежание попадания влаги и вздутия