

**Мебельная фабрика Пирамида**

г. Краснодар, тел (861)227-87-87

[e-mail: piramida389@yandex.ru](mailto:piramida389@yandex.ru)

[сайт: www.mebelpiramida.ru](http://www.mebelpiramida.ru)



# Паспорт и инструкция по сборке кровати Лесики

*(2 спальных места 700 x 1800 и 700 x 1700)*

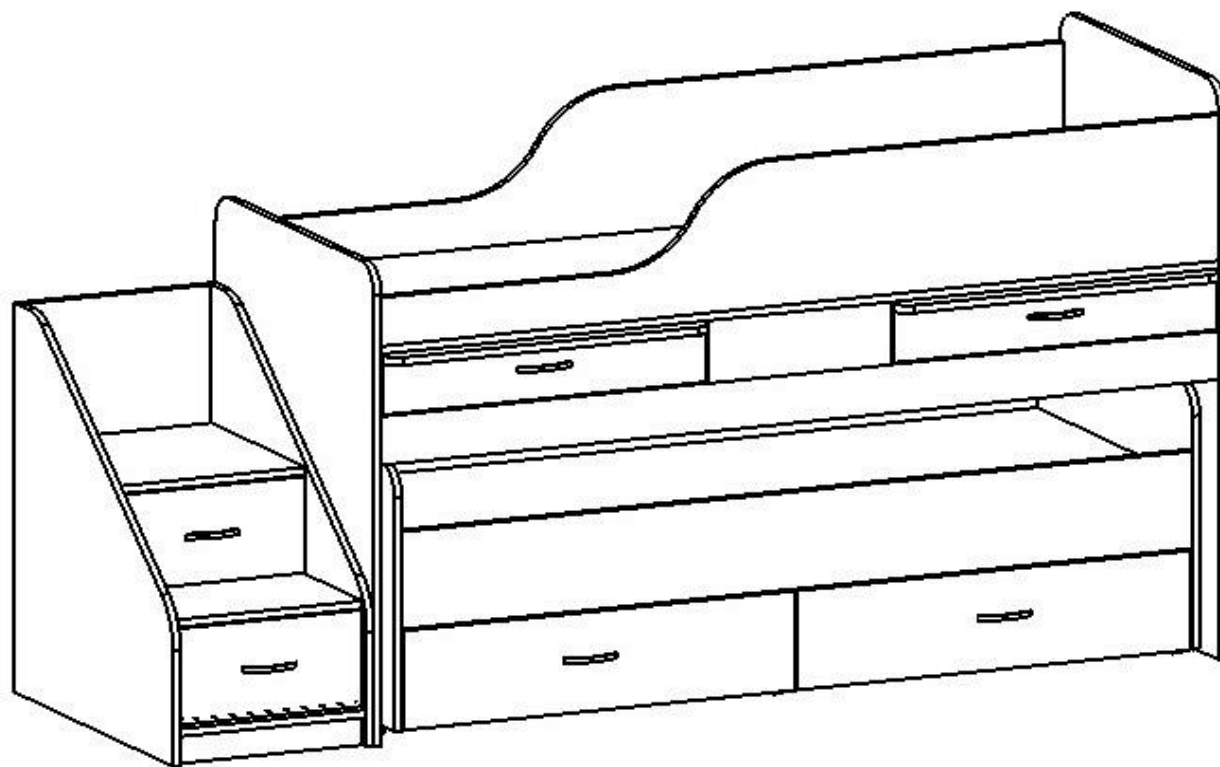

## Уважаемый покупатель!

Для удобства транспортирования и предотвращения повреждения изделие поставляется в разобранном и упакованном виде. Сборку мебели должен производить специалист по сборке. Стоимость сборочных работ в стоимость изделия не включена.

Изделие собирается из отдельных деталей и фурнитуры, закрепленной на деталях или приложенной к изделию в упаковке.

### ОБЩИЕ ТЕХНИЧЕСКИЕ УКАЗАНИЯ ПО СБОРКЕ

Сборку мебели следует производить на твердой, ровной и чистой поверхности, мелкие предметы и неровности могут оцарапать детали мебели. Положите на пол ковер, мягкую толстую ткань или гофра-картон от упаковки. Перед началом сборки внимательно ознакомьтесь с инструкцией.

### Порядок сборки кровати.

#### 1. Собираем кровать. Верхний ярус.

1.1. На бока 1, 2 снизу вбить подпятники по 3 штуки на каждую.

1.2. Прикрутить шурупами 3,5x16 шариковые направляющие (шириной 45 мм).

1.3. К бокам 1, 2 прикрепить евровинтами спальное место 7.

1.4. К спальному месту 7 и бокам 1, 2 прикрепить евровинтами бок 4.

1.5. К спальному месту 7 крепим евровинтами заглушку 10.

1.6. При помощи евровинтов и эксцентриков крепим распорку переднюю 8 к заглушке 10 и бокам 1, 2.

1.7. К бокам 1, 2 крепим евровинтами распорки задние 9, 41 и бок 3.

1.8. На распорки 5, 6 крепим шурупами 3,5x16 шариковые направляющие (шириной 45 мм).

1.9. К спальному месту 7, задней распорке 9, заглушке 10 крепим при помощи шкантов и евровинтов распорки 5, 6.

#### 2. Собираем ящики верхнего яруса.

3. Ящик со столешницей. **ВНИМАНИЕ!** – во избежание путаницы все боковые стенки выдвижных ящиков (БСЯ) на фабрике изготавливаются одинаковыми (т.е. на одну сторону) и крепятся к передней стенке ящика (ПСЯ), одна отверстием под эксцентриковую стяжку наружу, а другая внутрь выдвижного ящика.

3.1. С помощью эксцентриковой стяжки и шкантов соединяем ПСЯ 12 с БСЯ 13, 14. К БСЯ 13, 14 евровинтами прикручиваем ЗСЯ 15. Крепим к БСЯ 13, 14 столешницу 11 при помощи шкантов и эксцентриков.

3.2. Прикручиваем направляющие полочки 400 мм на БСЯ 13, 14 шурупами 3,5x16

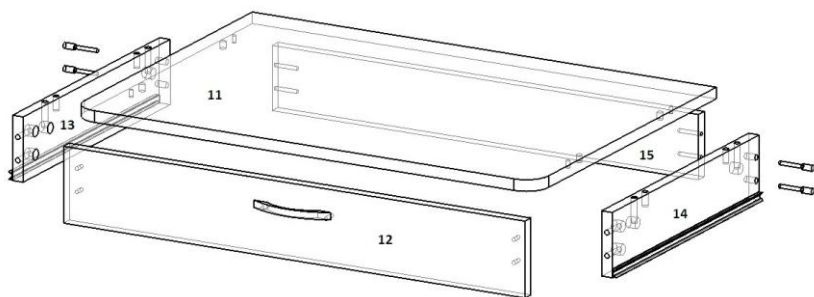
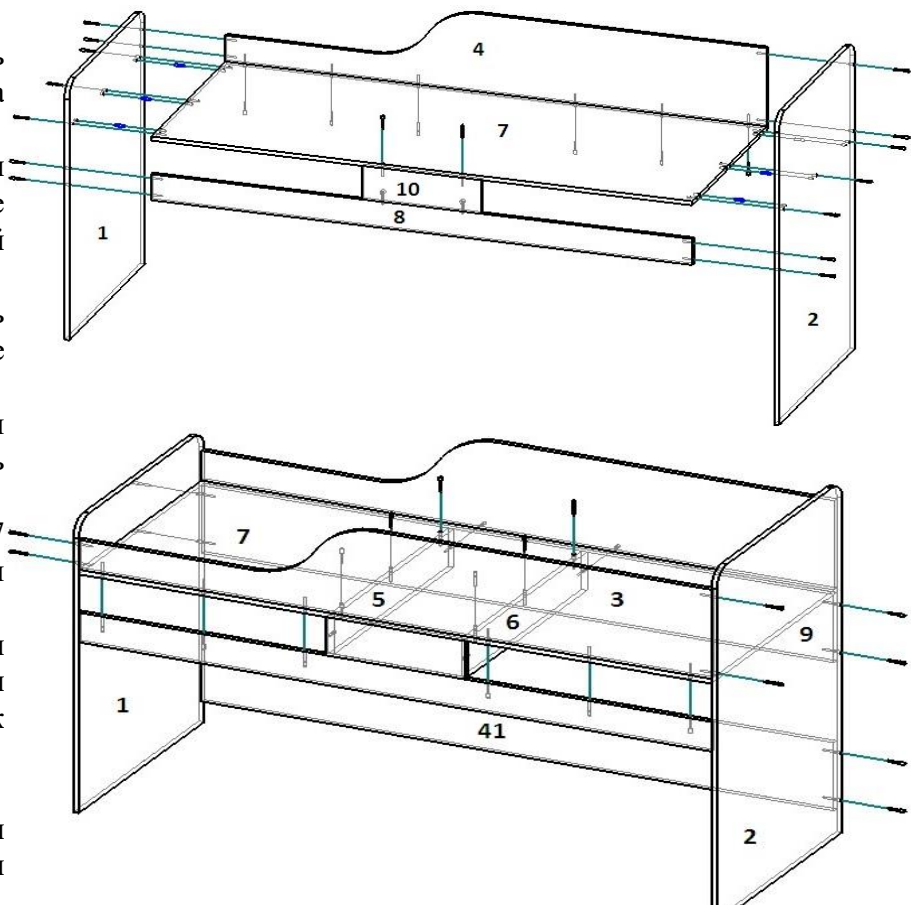

(направляющие полного выдвижения крепятся на БСЯ по краю ЛДСП). Для данного ящика предусмотрена шариковая направляющая шириной — 45 мм.

3.3. Вставить ящики, отрегулировать зазоры, перемещая направляющие на боках (вперед-назад) и на БСЯ (вверх-вниз).

3.4. Вставляем декоративные заглушки на евровинты и эксцентрики.

#### 4. Собираем кровать. Нижний ярус.

4.1. На бока 16, 17, царгу 18 снизу прикрутить шурупами 3,5x16 ножки-ролики по 2 штуки на каждую.

4.2. Прикручиваем шариковые направляющие 400 мм (шириной 35 мм) к бокам 16, 17 и царге 18 при помощи шурупов 3,5x16.

4.3. Прикрутить евровинтами к распорке 21 и царге 18 распорки 20.

4.4. Соединить бока 1, 2, и распорки 21 между собой при помощи межсекционных стяжек.

4.5. Прикрутить евровинтами бока 19 к бокам 1, 2 и царге 18.

4.6. Устанавливаем декоративные заглушки на евровинты и эксцентриковые стяжки.

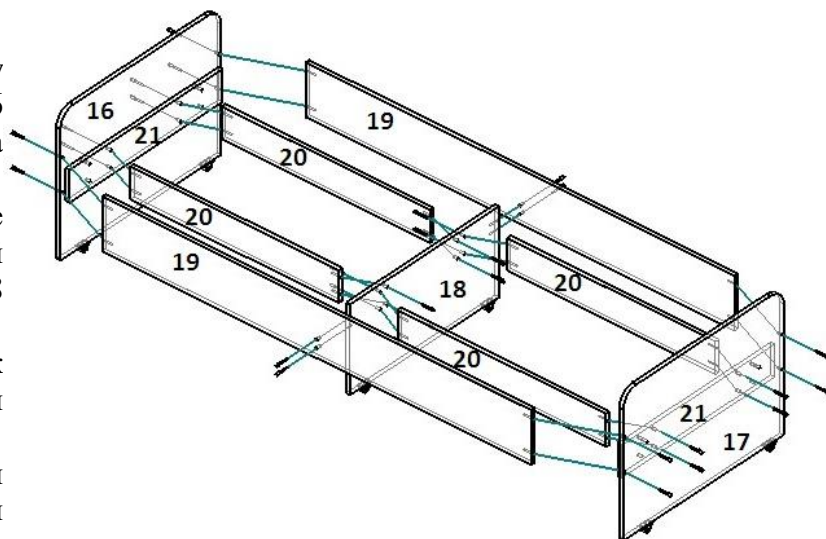

#### 5. Собираем ящики нижнего яруса.

5.1. Два ящика. **ВНИМАНИЕ!** – во избежание путаницы все боковые стенки выдвижных ящиков (БСЯ) на фабрике изготавливаются одинаковыми (т.е. на одну сторону) и крепятся к передней стенке ящика (ПСЯ), одна отверстием под эксцентриковую стяжку наружу, а другая внутрь выдвижного ящика.

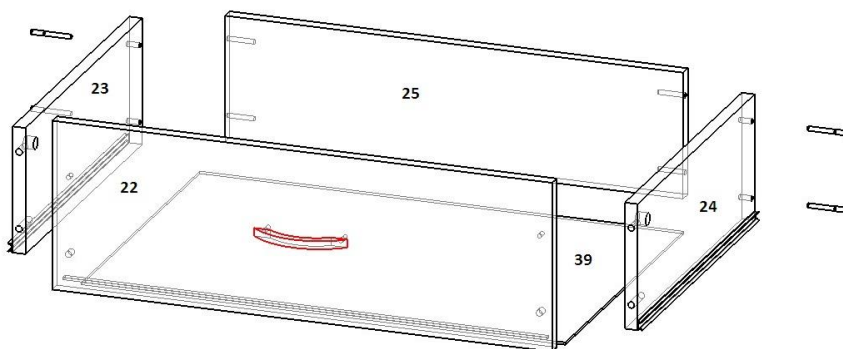

5.2. С помощью эксцентриковой стяжки и шкантов соединяем ПСЯ 22 с БСЯ 23,24. К БСЯ 23,24 евровинтами прикручиваем ЗСЯ 25. На получившуюся конструкцию гвоздями набиваем ДВП 39, предварительно убедившись в равенстве диагоналей. Прикручиваем направляющие ползки 400 мм на БСЯ 23,24 шурупами 3,5x16 (направляющие полного выдвижения крепятся на БСЯ по краю ЛДСП без учета ДВП). Шариковая направляющая шириной — 35 мм.

5.3. Вложить прокладки 40 в кровать.

5.4. Вставить ящики, отрегулировать зазоры, перемещая направляющие на боках (вперед-назад) и на БСЯ (вверх-вниз).

## 6. СОБИРАЕМ ПРИКРОВАТНУЮ ТУМБУ.

- 6.1. На бока 26,27 крепим шурупами 3,5x16 роликовые направляющие 400 мм. Вбиваем подпятники по 3 штуки на каждый бок.
- 6.2. К бокам 26, 27 крепим горизонты 28, 29, 30, 31, плинтус 37 и заглушку 32 при помощи шкантов и евровинтов.

## 7. СОБИРАЕМ ЯЩИКИ ТУМБЫ.

- 7.1. Два ящика. **ВНИМАНИЕ!** – во избежание путаницы все боковые стенки выдвижных ящиков (БСЯ) на фабрике изготавливаются одинаковыми (т.е. на одну сторону) и крепятся к передней стенке ящика (ПСЯ), одна отверстием под эксцентриковую стяжку наружу, а другая внутрь выдвижного ящика.
- 7.2. С помощью эксцентриковой стяжки и шкантов соединяем ПСЯ 33 с БСЯ 34,35. К БСЯ 34,35 евровинтами прикручиваем ЗСЯ 36. На получившуюся конструкцию гвоздями набиваем ДВП 38, предварительно убедившись в равенстве диагоналей. Прикручиваем к ПСЯ 33 ручки. На БСЯ 34,35 крепим ответные направляющие снизу поверх ДВП 38.
- 7.3. Вставить ящики, отрегулировать зазоры между ящиками и боками.
- 7.4. После завершения сборки вставляем заглушки на евровинты и эксцентрики.

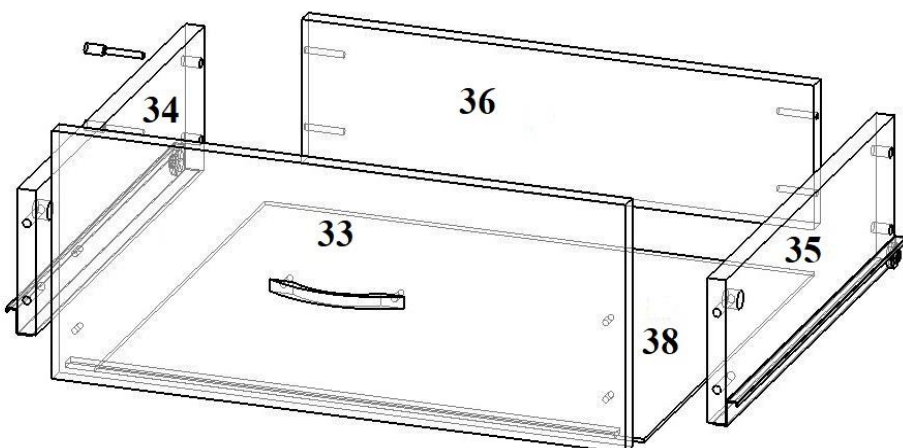
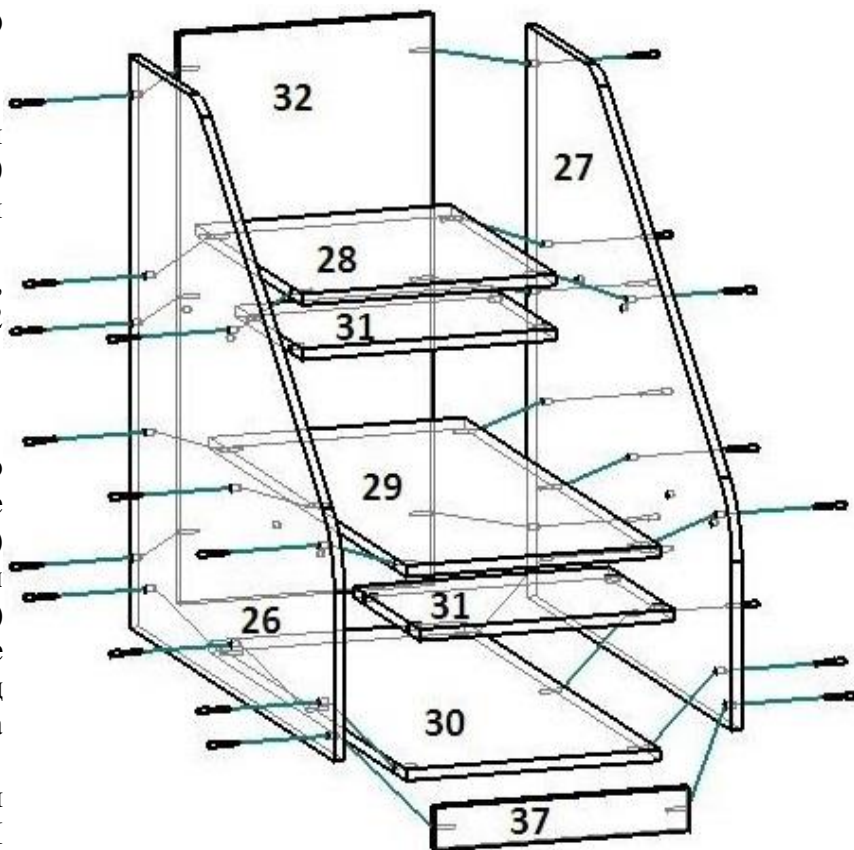

**ВНИМАНИЕ! В КОМПЛЕКТ КРОВАТИ МАТРАЦЫ НЕ ВХОДЯТ!  
МАКСИМАЛЬНАЯ РЕКОМЕНДУЕМАЯ ТОЛЩИНА МАТРАЦА 15 СМ.**

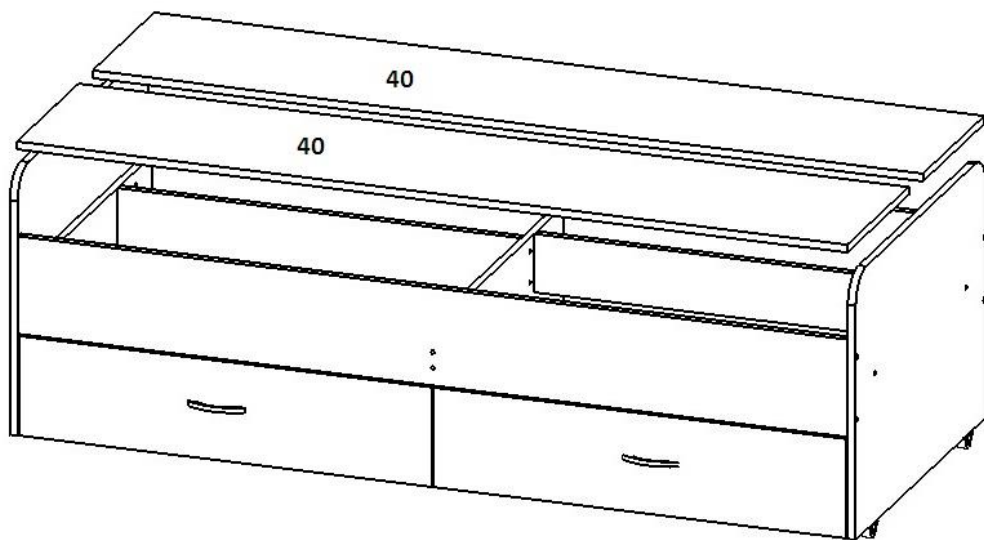



## СПЕЦИФИКАЦИЯ НА ДЕТАЛИ ИЗДЕЛИЯ

| № поз                     | НАИМЕНОВАНИЕ          | КОЛ-ВО | ДЕТАЛЬ |        |
|---------------------------|-----------------------|--------|--------|--------|
|                           |                       |        | длина  | ширина |
| <b>Верхний ярус</b>       |                       |        |        |        |
| 1                         | Бок левый <b>R</b>    | 1      | 985    | 732    |
| 2                         | Бок правый <b>R</b>   | 1      | 1185   | 732    |
| 3, 4                      | Бок передний <b>R</b> | 2      | 300    | 1800   |
| 11                        | Столешница <b>R</b>   | 2      | 696    | 488    |
| 5, 6                      | Распорка              | 2      | 129    | 699    |
| 7                         | Спальное место        | 1      | 1800   | 732    |
| 8                         | Распорка передняя     | 1      | 1800   | 100    |
| 9, 41                     | Распорка задняя       | 2      | 1800   | 230    |
| 10                        | Заглушка              | 1      | 129    | 396    |
| 12                        | ПСЯ                   | 2      | 106    | 696    |
| 13, 14                    | БСЯ                   | 4      | 90     | 400    |
| 15                        | ЗСЯ                   | 2      | 90     | 643    |
| <b>Нижний ярус</b>        |                       |        |        |        |
| 16, 17                    | Бок <b>R</b>          | 2      | 540    | 732    |
| 18                        | Царга                 | 1      | 332    | 700    |
| 19                        | Бок передний          | 2      | 200    | 1700   |
| 20                        | Распорка              | 4      | 120    | 836    |
| 21                        | Распорка              | 2      | 120    | 698    |
| 22                        | ПСЯ                   | 2      | 204    | 844    |
| 23, 24                    | БСЯ                   | 4      | 120    | 400    |
| 25                        | ЗСЯ                   | 2      | 120    | 784    |
| <b>Тумба прикроватная</b> |                       |        |        |        |
| 26, 27                    | Бок тумбы <b>R</b>    | 2      | 800    | 732    |
| 28                        | Горизонт              | 1      | 400    | 435    |
| 29                        | Горизонт              | 1      | 400    | 696    |
| 30                        | Горизонт              | 1      | 400    | 715    |
| 31                        | Горизонт              | 2      | 400    | 250    |
| 32                        | Заглушка              | 1      | 800    | 400    |
| 33                        | ПСЯ                   | 2      | 198    | 396    |
| 34, 35                    | БСЯ                   | 4      | 120    | 400    |
| 36                        | ЗСЯ                   | 2      | 120    | 343    |
| 37                        | Плинтус               | 1      | 60     | 400    |
| 38                        | ДВП                   | 2      | 373    | 403    |
| 39                        |                       | 2      | 809    | 403    |
| 40                        | Прокладка             | 2      |        |        |

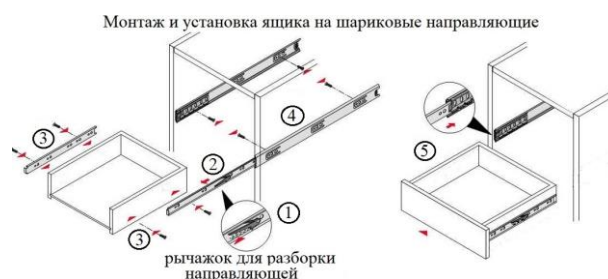
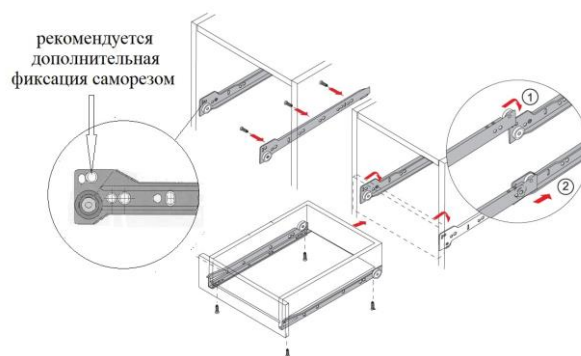
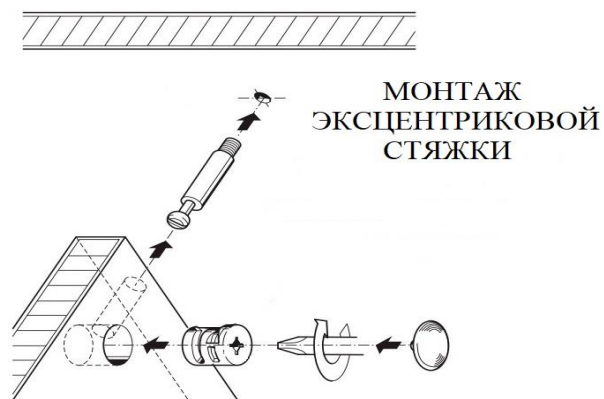

## ВЕДОМОСТЬ ФУРНИТУРЫ

|   |                               |     |
|---|-------------------------------|-----|
|    | Гвоздь 2*20                   | 50  |
|    | Евровинт 7x50                 | 122 |
|    | Заглушка евровинта            | 118 |
|    | Заглушка эксцентрика          | 20  |
|    | Ключ шестигранный 4мм         | 1   |
|    | Ножка-ролик 25 мм             | 6   |
|    | Стяжка эксцентриковая         | 22  |
|    | Шкант 8x30                    | 46  |
|    | Шуруп 3,5x16                  | 60  |
|    | Подпятник                     | 12  |
|   | Ручка С17                     | 6   |
|  | Саморез для ручки 4,2*30      | 12  |
|  | Шайба под саморез для ручки   | 12  |
|  | Шариковые направляющие 400*35 | 2   |
|   | Шариковые направляющие 400*45 | 2   |
|  | Роликовые направляющие 400    | 2   |
|  | Межсекционная стяжка 8мм      | 4   |

## ***Гарантийные обязательства***

Предприятие-изготовитель гарантирует соответствие изделия требованиям ГОСТ 16371-2014 «Мебель. Общие технические условия» и соответствует требованиям ТР ТС 025/2012 «О безопасности мебельной продукции».

Гарантийный срок эксплуатации – 12 месяца. Срок исчисляется со дня продажи.

В случае обнаружения производственных дефектов предприятие обязуется устранять их путем ремонта на месте или замены отдельных деталей или изделия в целом.

Гарантия не распространяется на мебель, имеющую механические повреждения (риски, вырывы, царапины и т.п.), возникшие при транспортировании, в процессе неправильной сборки и эксплуатации, а также на мебель, имеющую утолщение щитов от влаги (разбухание), возникшее из-за неправильного ухода.

Срок службы изделия 5 лет.

## ***Правила ухода и эксплуатации.***

Для сохранения эксплуатационных и эстетических качеств мебели в течении длительного срока необходимо соблюдать условия ее хранения, правил эксплуатации и ухода.

1. Мебель рекомендуется эксплуатировать в проветриваемом, сухом помещении с температурой воздуха не ниже +10С и относительной влажностью воздуха 65% (допускается + или — 15% от заданной величины).

2. При эксплуатации изделий, имеющих стеклянные створки, полки и зеркала необходимо помнить, что эксплуатация изделий из стекла и зеркал с трещиной сопряжено с риском получения травмы. При обнаружении трещины на стекле или зеркале, необходимо немедленно его заменить.

3. В процессе эксплуатации мебели возможно ослабление крепежной фурнитуры — необходимо периодически подтягивать ее.

4. Во избежание потери товарного вида изделий и зеркал рекомендуется защитить от попадания на них прямых солнечных лучей, не должны находиться вблизи отопительных приборов, сырых и холодных стен (может привести к изменению цвета и отслоения пленки).

5. Не допускать попадание воды и технических жидкостей на поверхность мебели. Не стоит ставить на поверхность мебели горячие предметы без теплоизоляционной прокладки.

6. Беречь поверхность мебели от механических повреждений.

7. Поверхность мебели можно чистить влажной тканью с применением средств по уходу за мебелью с последующей протиркой насухо. Запрещено применять эфир, ацетон, растворитель и другие вещества, содержащие спирт так как поверхность мебели не устойчива к их воздействию.

8. Фасадную часть мебели стоит чистить мягкой влажной тканью с применением хозяйственного мыла, после чего вытирать насухо. Не использовать для чистки наждачную бумагу, соду и др. вещества содержащие абразивные материалы.

**ВНИМАНИЕ!** Предприятие-изготовитель оставляет за собой право вносить незначительные изменения, не ухудшающие качества изделия.

**ВНИМАНИЕ!** Сборку мебели должен осуществлять специалист.

Мебельная фабрика ПИРАМИДА

г. Краснодар, тел. факс (861)227-87-87