

Мебельная фабрика Пирамида

г. Краснодар, тел (861)227-87-87

[e-mail: piramida389@yandex.ru](mailto:piramida389@yandex.ru)

[сайт: www.mebelpiramida.ru](http://www.mebelpiramida.ru)



Паспорт и инструкция по сборке кровати Рокси (спальное место 700 x 1800)

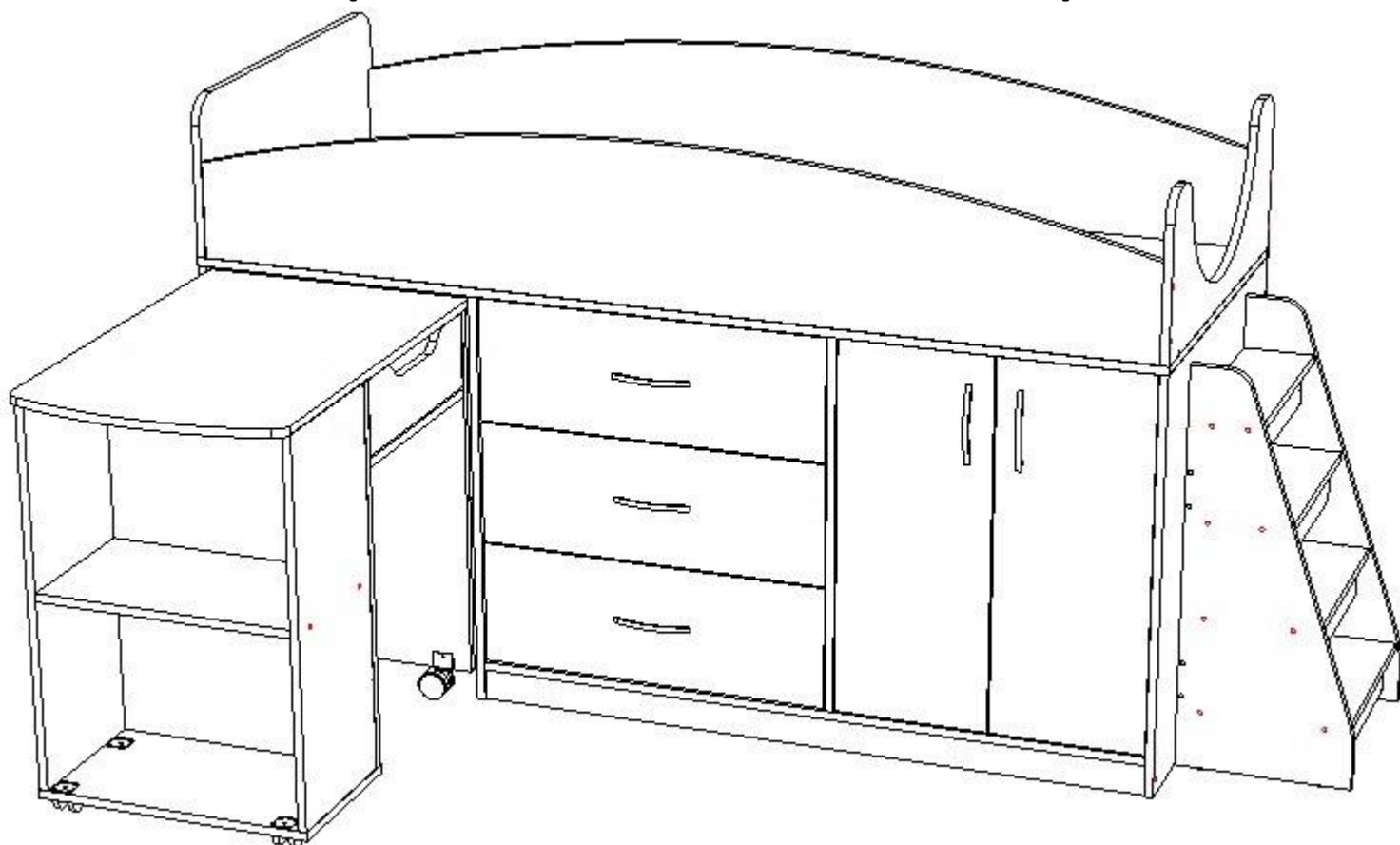

Уважаемый покупатель!

Для удобства транспортирования и предотвращения повреждения изделие поставляется в разобранном и упакованном виде. Сборку мебели должен производить специалист по сборке. Стоимость сборочных работ в стоимость изделия не включена.

Изделие собирается из отдельных деталей и фурнитуры, закрепленной на деталях или приложенной к изделию в упаковке.

ОБЩИЕ ТЕХНИЧЕСКИЕ УКАЗАНИЯ ПО СБОРКЕ

Сборку мебели следует производить на твердой, ровной и чистой поверхности, мелкие предметы и неровности могут оцарапать детали мебели. Положите на пол ковер, мягкую толстую ткань или гофра-картон от упаковки. Перед началом сборки внимательно ознакомьтесь с инструкцией.

Порядок сборки кровати.

1. Собираем кровать.

1.1. На бока 1, 2, 4 и плинтусам 12 снизу вбить подпятники по 2 штуки на каждый.

1.2. Прикрутить к боку среднему левому 4 и боку среднему правому 3 ответные направляющие 400 мм (полного выдвижения).

1.3. К горизонту 11 крепим евровинтами плинтуса 12, бок средний правый 3, бок средний левый 4 и бок правый 2.

1.4. К бокам 1, 2, 3, 4 крепим евровинтами спальное место 10.

1.5. К бокам 1, 4 крепим евровинтами распорку 9.

1.6. К спальному месту 10 и бокам 1, 2 крепим евровинтами бока 5.

1.7. Ставим на шканты бока 6 и 7 и прикручиваем их евровинтами к бокам 5.

1.8. Набиваем ДВП 39 гвоздями, соблюдая диагональ.

1.9. На бока 2, 3 вставляем полкодержатели и вставляем полку 8.

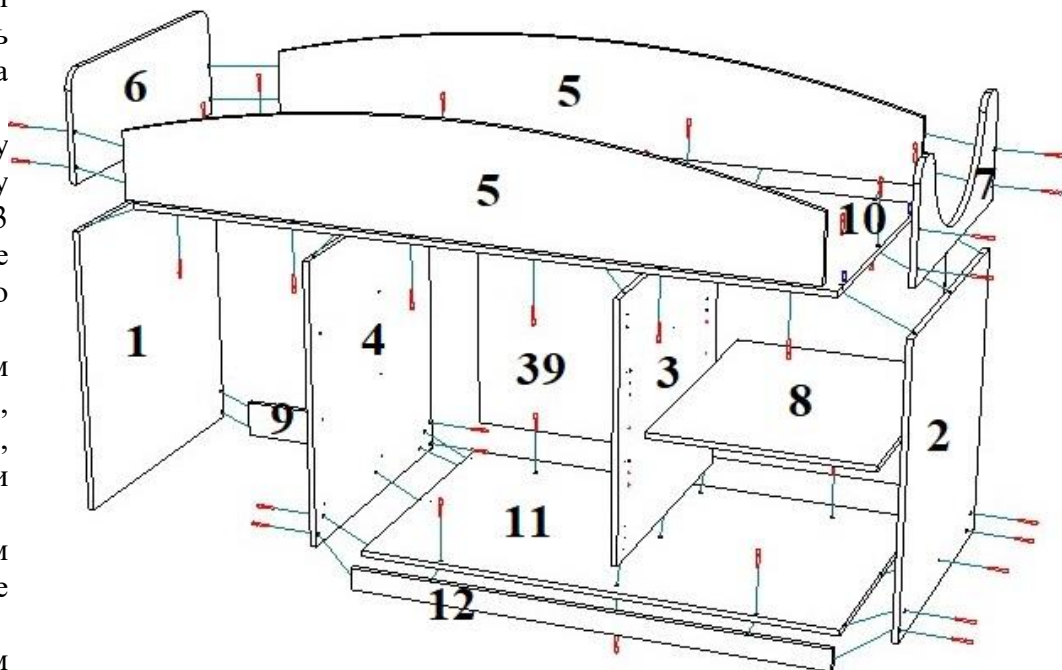

2. Собираем стол.

2.1. На дно стола 20 крепим шурупами ролики (4 шт.) и евровинтами крепим бока стола 18, 19.

2.2. К бокам стола 18, 19 крепим евровинтами заглушку стола 16 и горизонт стола 21.

2.3. К заглушке стола 16 при помощи шурупов 3,5x16 крепим ответный полозок полного выдвижения 400 мм и крепим евровинтами горизонт стола 17.

2.4. Затем присоединяем к заглушке стола 16 при помощи шкантов заглушку стола 38.

2.5. На бок стола задний крепим У-образную ножку-ролик, ответный полозок полного выдвижения при помощи шурупов 3,5x16.

2.6. С помощью шкантов и евровинтов соединяем заглушку 15 с горизонтом стола 17 и заглушкой стола 38.

2.7. Сверху получившейся конструкции крепим при помощи шкантов и эксцентриков столешницу 14.

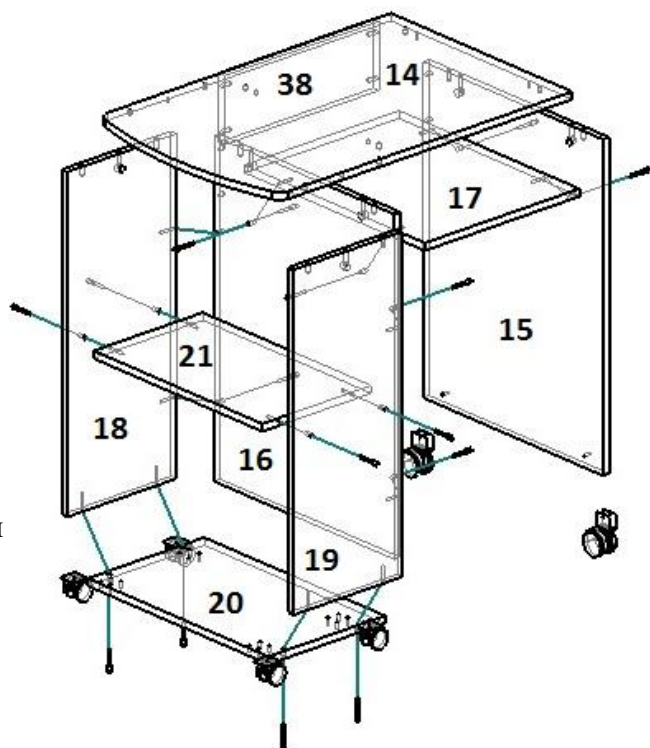

3. Собираем ящик стола.

3.1. **ВНИМАНИЕ!** – во избежание путаницы все боковые стенки выдвижных ящиков (БСЯ) на фабрике изготавливаются одинаковыми (т.е. на одну сторону) и крепятся к передней стенке ящика (ПСЯ), одна отверстием под эксцентриковую стяжку наружу, а другая внутрь выдвижного ящика.

3.2. С помощью эксцентриковой стяжки и шкантов соединяем ПСЯ 22 с БСЯ 23. К БСЯ 23 евровинтами прикручиваем ЗСЯ 25. На получившуюся конструкцию гвоздями набиваем ДВП 26, соблюдая диагональ.

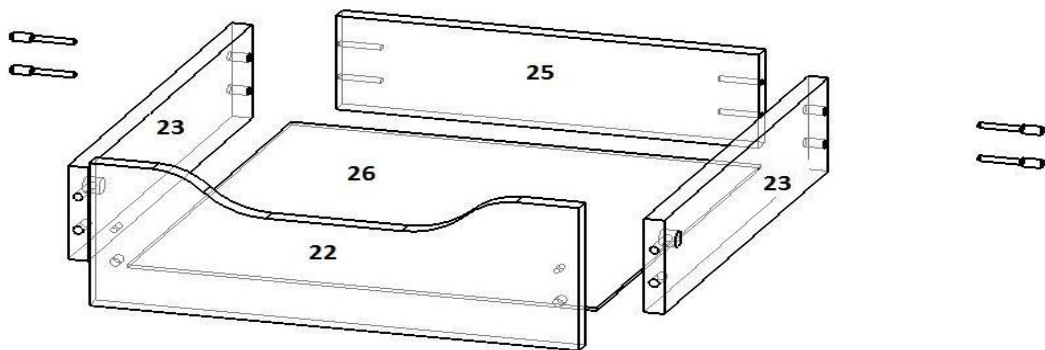

3.3. Прикручиваем направляющие ползки 400 мм на БСЯ 23 шурупами 3,5x16 (направляющие полного выдвижения крепятся на БСЯ по краю ЛДСП без учета ДВП).

3.4. Собираем ящики для кровати. С помощью эксцентриковой стяжки и шкантов соединяем ПСЯ 29 с БСЯ 30. К БСЯ 30 евровинтами прикручиваем ЗСЯ 32. На получившуюся конструкцию гвоздями набиваем ДВП 33, соблюдая диагональ.

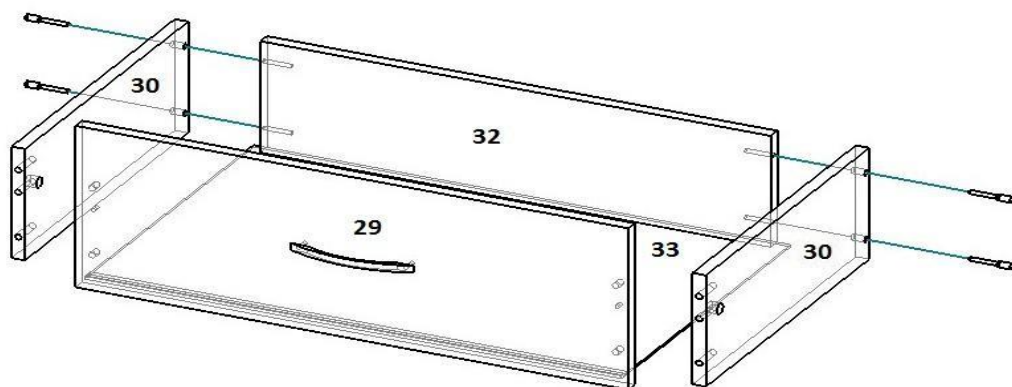

3.5. Прикручиваем направляющие ползки 400 мм на БСЯ 30 шурупами 3,5x16 (направляющие полного выдвижения крепятся на БСЯ по краю ЛДСП без учета ДВП).

3.6. Вставить ящики, отрегулировать зазоры между ящиками, перемещая направляющие на боках (вперед-назад) и на БСЯ (вверх-вниз).

4. СОБИРАЕМ ЛЕСТНИЦУ.

4.1. В глухие отверстия боков лестницы 34 вставляем шканты.

4.2. К соединяем бока лестницы распорками 13 и прикручиваем евровинтами распорки 37.

4.3. Прикручиваем евровинтами распорки 24, 31, 35, 36.

4.4. К боку 2 крепим при помощи межсекционных стяжек ранее собранную лестницу.

4.5. На двери 27, 28 крепим ручки и петли и крепим к бокам 2, 3.

4.6. Вставить ящики, отрегулировать зазоры.

4.7. Вставить заглушки.

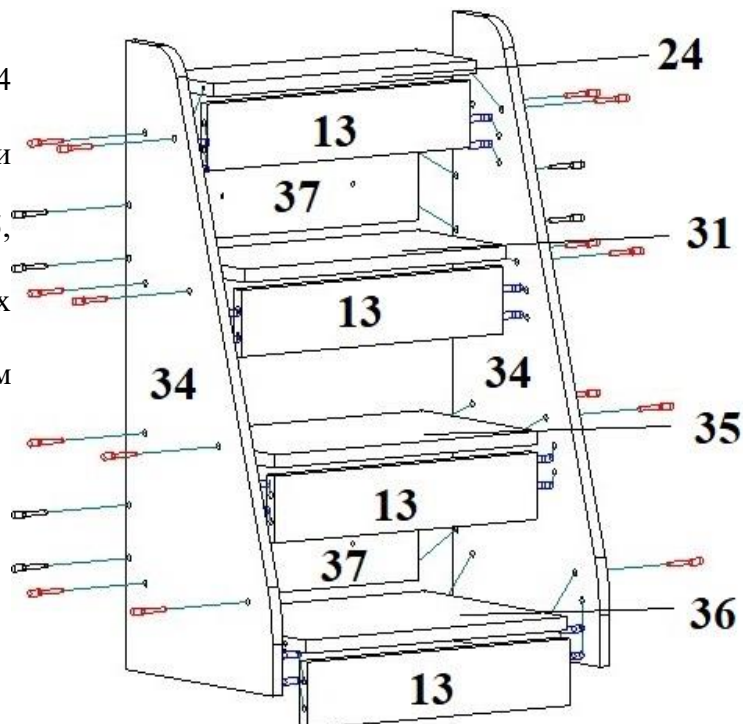

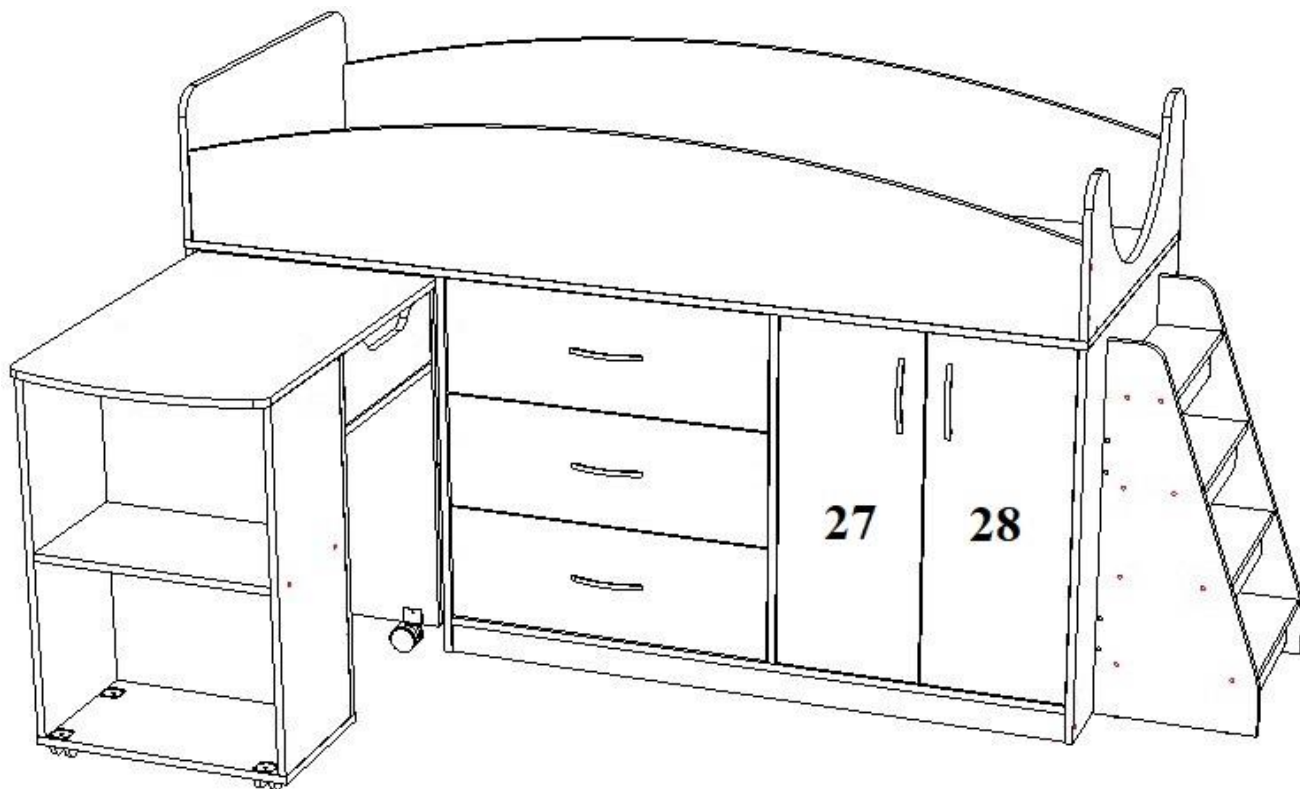

**ВНИМАНИЕ! В КОМПЛЕКТ КРОВАТИ МАТРАЦ НЕ ВХОДИТ!
МАКСИМАЛЬНАЯ РЕКОМЕНДУЕМАЯ ТОЛЩИНА МАТРАЦА 20 СМ.**



**МОНТАЖ
ЭКСЦЕНТРИКОВОЙ
СТЯЖКИ**

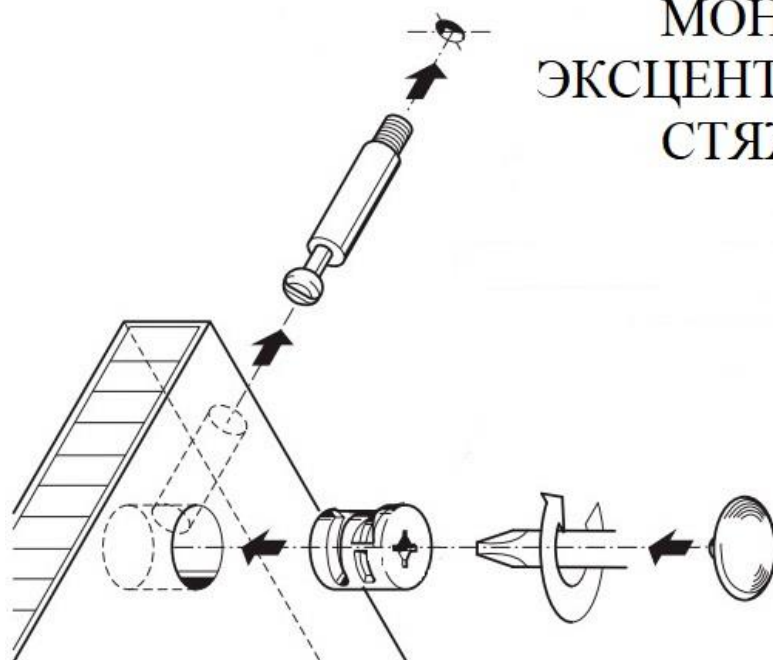

СПЕЦИФИКАЦИЯ НА ДЕТАЛИ ИЗДЕЛИЯ

№ поз	НАИМЕНОВАНИЕ	КОЛ-ВО	ДЕТАЛЬ	
			длина	ширина
1, 2	Бока внешние	2	784	734
6, 7	Бока малые	2	300	734
3	Бок средний правый	1	708	734
4	Бок средний левый	1	784	734
5	Бок R	2	300	1800
8	Полка	1	576	713
14	Столешница R	1	516	787
15	Бок стола задний	1	700	514
9	Распорка	1	100	524
10	Спальное место	1	1834	734
16	Заглушка стола	1	719	514
11	Горизонт	1	1260	734
17	Горизонт стола	1	515	398
27, 28	Дверь	2	704	285
18, 19	Бок стола	2	719	281
12	Плинтус	2	1260	60
20	Дно стола	1	516	299
21	Горизонт стола	1	482	280
22	ПСЯ R	1	137	391
29	ПСЯ	3	231	659
30	БСЯ	6	160	400
23	БСЯ	2	90	400
32	ЗСЯ	3	160	609
25	ЗСЯ	1	90	340
34	Бок лестницы R	2	754	319
13	Распорка лестницы	4	80	400
24	Распорка лестницы	1	130	400
31	Распорка лестницы	1	190	400
35	Распорка лестницы	1	250	400
36	Распорка лестницы	1	310	400
37	Распорка лестницы	2	100	400
38	Заглушка стола	1	144	398
33	Дно ящика ДВП	3	639	403
26	Дно ящика ДВП	1	370	403
39	Задняя стенка ДВП	1	738	1290

ВЕДОМОСТЬ ФУРНИТУРЫ

	Евровинт	110
	Стяжка эксцентриковая (компл)	16
	Шкант	48
	Заглушка для евровинта	110
	Заглушка для эксцентрика	16
	Шуруп 3,5x16	56
	Гвозди 2,0x20	70
	Петля внутренняя	4
	Винт 6,3*10,6	8
	Ключ шестигранный 4мм	1
	Шариковые направляющие 1-400	4
	Подпятник	14
	Ручка-с17	5
	Шайба пластиковая для ручки	10
	Шуруп для ручки 5x30	10
	Ножка у-образная	2
	Ножка-ролик 25 мм	4
	Полкодержатель	4
	Стяжка межсекционная 5 мм	4

Монтаж и установка ящика на шариковые направляющие

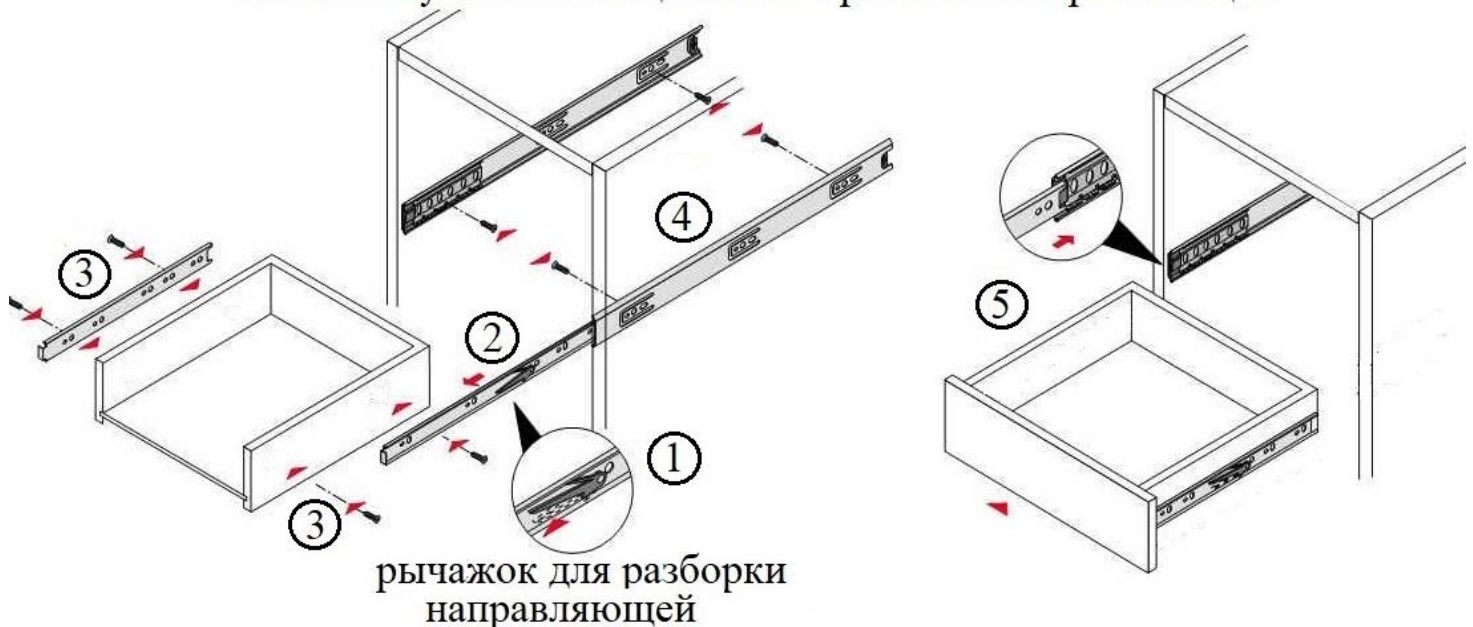

Гарантийные обязательства

Предприятие-изготовитель гарантирует соответствие изделия требованиям ГОСТ 16371-2014 «Мебель. Общие технические условия» и соответствует требованиям ТР ТС 025/2012 «О безопасности мебельной продукции».

Гарантийный срок эксплуатации – 12 месяца. Срок исчисляется со дня продажи.

В случае обнаружения производственных дефектов предприятие обязуется устранять их путем ремонта на месте или замены отдельных деталей или изделия в целом.

Гарантия не распространяется на мебель, имеющую механические повреждения (риски, вырывы, царапины и т.п.), возникшие при транспортировании, в процессе неправильной сборки и эксплуатации, а также на мебель, имеющую утолщение щитов от влаги (разбухание), возникшее из-за неправильного ухода.

Срок службы изделия 5 лет.

Правила ухода и эксплуатации.

Для сохранения эксплуатационных и эстетических качеств мебели в течении длительного срока необходимо соблюдать условия ее хранения, правил эксплуатации и ухода.

1. Мебель рекомендуется эксплуатировать в проветриваемом, сухом помещении с температурой воздуха не ниже +10С и относительной влажностью воздуха 65% (допускается + или — 15% от заданной величины).

2. При эксплуатации изделий, имеющих стеклянные створки, полки и зеркала необходимо помнить, что эксплуатация изделий из стекла и зеркал с трещиной сопряжено с риском получения травмы. При обнаружении трещины на стекле или зеркале, необходимо немедленно его заменить.

3. В процессе эксплуатации мебели возможно ослабление крепежной фурнитуры — необходимо периодически подтягивать ее.

4. Во избежание потери товарного вида изделий и зеркал рекомендуется защитить от попадания на них прямых солнечных лучей, не должны находиться вблизи отопительных приборов, сырых и холодных стен (может привести к изменению цвета и отслоения пленки).

5. Не допускать попадание воды и технических жидкостей на поверхность мебели. Не стоит ставить на поверхность мебели горячие предметы без теплоизоляционной прокладки.

6. Беречь поверхность мебели от механических повреждений.

7. Поверхность мебели можно чистить влажной тканью с применением средств по уходу за мебелью с последующей протиркой насухо. Запрещено применять эфир, ацетон, растворитель и другие вещества, содержащие спирт так как поверхность мебели не устойчива к их воздействию.

8. Фасадную часть мебели стоит чистить мягкой влажной тканью с применением хозяйственного мыла, после чего вытирать насухо. Не использовать для чистки наждачную бумагу, соду и др. вещества содержащие абразивные материалы.

ВНИМАНИЕ! Предприятие-изготовитель оставляет за собой право вносить незначительные изменения, не ухудшающие качества изделия.

ВНИМАНИЕ! Сборку мебели должен осуществлять специалист.

Мебельная фабрика ПИРАМИДА

г. Краснодар, тел. факс (861)227-87-87