

ШКАФ «КОРНЕТ+»

ГАБАРИТЫ 2200*1200*510

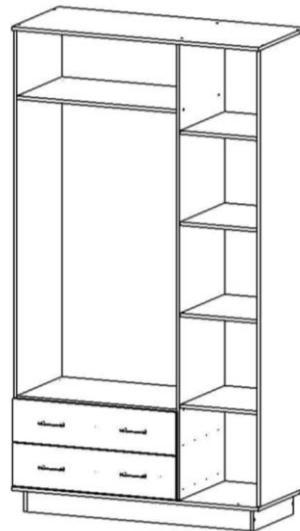

Комплектация фурнитуры

<p>Ключ мебельный шестигранный – 1 шт</p> 	<p>Евровинт – 38 шт</p> 	<p>Гвозди</p> 	<p>Направляющие L=450 – 2 шт</p> 
<p>Шуруп 3,5*16 – 84 шт</p> 	<p>Шуруп 3,5*30 – 6 шт</p> 	<p>Петля мебельная – 7 шт</p> 	<p>Петля мебельная полунакладная – 3 шт</p> 
<p>Заглушка для евроинта – 24 шт</p> 	<p>Подпятник мебельный – 8 шт</p> 	<p>Фланец для трубы – 2 шт</p> 	<p>Стяжка Minifix – 4 шт</p> 
<p>Эксцентрик Minifix – 4 шт</p> 	<p>Труба D=25мм</p> 	<p>Ручка-скоба L=96 – 7 шт</p> 	<p>Полкодержатель – 16 шт</p> 

Комплектовочная ведомость деталей

№	Наименование детали	Кол-во	Длина	Ширина
1	Крыша шкафа	1	1200	510
2	Дно шкафа	1	1200	510
3	Левый бок шкафа	1	2068	490
4	Правый бок шкафа	1	2068	490
5	Центральная стойка шкафа	1	2068	490
6	Левая полка	2	776	490
7	Правая полка	4	376	485
8	Боковой цоколь	2	432	100
9	Лицевой цоколь	2	1088	100
10	Фасад ящика	2	196	796
11	Фальш-панель ящика	2	718	140
12	Задняя панель ящика	2	718	140
13	Боковина ящика правая	2	450	140
14	Боковина ящика левая	2	450	140
15	Правая дверь	1	2060	396
16	Центральная дверь	1	1660	396
17	Левая дверь	1	1660	396
18	ДВП заднее	1	2096	1196
19	Дно ящика	2	746	446

Порядок сборки изделия

1. Перед сборкой внимательно ознакомьтесь с данной инструкцией, проверьте комплектность деталей и фурнитуры по комплектовочной ведомости. Для сборки элементов желательно воспользоваться помощью квалифицированных специалистов. Во избежание появления царапин, сборку необходимо проводить на мягком подстилочном материале. Согласно схемам сборки прикрепить необходимую фурнитуру. После этого можно приступать к сборке комплекта. Рекомендуется монтировать каркас в горизонтальном положении. В мебельном наборе могут быть конструктивные изменения, не указанные в данной инструкции и не ухудшающие качество изделия.
2. Закрепить подпятники к деталям №-№ 8,9 при помощи шурупов 3,5*16 к нижней стороне деталей.
3. Закрепить направляющие к деталям №-№ 3,5 при помощи шурупов 3,5*16 согласно нанесенной разметки.
4. Последовательно соединить детали №-№ 1,2,3,4,5,7 при помощи евроинтов.
5. Последовательно соединить детали №-№ 8,9 при помощи евроинтов.
6. Соединить шкаф с цокольной коробкой при помощи евроинтов.
7. Закрепить ДВП № 18 при помощи гвоздей к задней части шкафа. Внимание!!! Перед крепежом задней стенки измерьте диагонали во избежание перекосов фасадов.
8. Произвести сборку ящиков, согласно указанной схемы. Фасады ящиков крепятся при помощи эксцентриковых стяжек. Внимание!!! Перед крепежом ДВП измерьте диагонали во избежание перекосов ящиков. Закрепите нижние направляющие на ящиках при помощи шурупов 3,5*16.

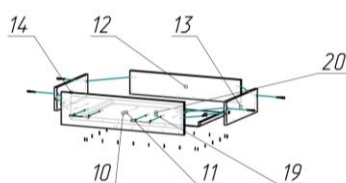

Поз. Вид	Наименование	Кол.
	Евровинт 6x50	4
	Сляжка Minitrix ECO2/16/TE01	2
	10x12	4
	Шуруп 4x30	3
	Гвоздь 1x16	26
	Ручка-скоба P366B Белая	2

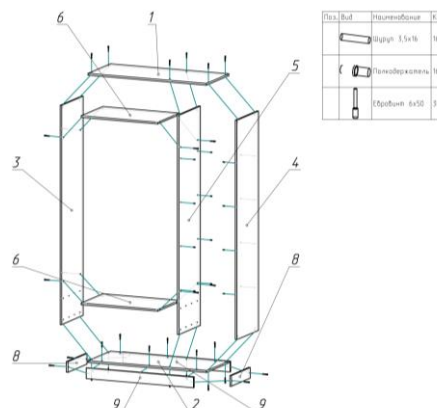

Поз. Вид	Наименование	Кол.
	Шуруп 3,5x16	16
	Полоска-шпатель	16
	Евровинт 4x30	16

9. Закрепите трубы внутри при помощи фланцев. Фланцы крепятся на расстоянии 100 мм от полки и на расстоянии 250 мм от заднего ДВП шкафа при помощи шурупов 3,5*16.
10. Установите двери шкафа. Отрегулируйте двери согласно приведённой схеме.
11. Установите ящики. После установки ящиков фасады следует закрепить шурупами 4*30 через детали № 3. Перед закреплением фасадов ящиков шурупами убедитесь, что ящики подходят по высоте и фасады расположены симметрично.
12. Закрепите заглушки для евровинтов по видимым сторонам изделия.
13. Установите полкодержатели в детали № 4,5, установите полки № 7.



1. Регулировка по высоте



2. Регулировка по ширине

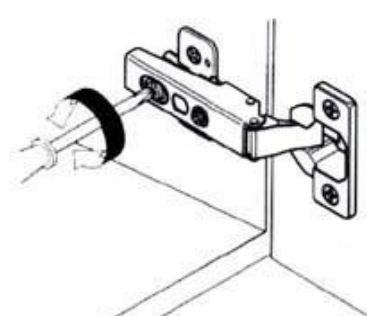

3. Регулировка по глубине

ГАРАНТИЙНЫЕ ОБЯЗАТЕЛЬСТВА

1. Изготовитель гарантирует соответствие мебели требованиям ГОСТа 16371-93 при соблюдении условий транспортировки, хранения, сборки (для мебели, поставляемой в разобранном виде), эксплуатации.
2. Гарантийный срок эксплуатации мебели – 12 мес. Гарантийный срок при розничной продаже через торговую сеть исчисляется со дня продажи мебели, при вне розничном распределении – со дня получения ее потребителем.
3. Согласно постановлению правительства Российской Федерации от 16 июня 1977 г. № 720 мебель относится к товарам длительного пользования. В связи с этим по истечении срока службы (10 лет) потребитель должен обратиться в специализированную организацию по ремонту мебели с целью оценки дальнейшей пригодности мебели к безопасной эксплуатации и определение возможного дальнейшего срока службы.
4. Предприятие оставляет за собой право на замену фурнитуры и метизов, не влияющих на изменение конструкции и качества изделия.
5. При обнаружении брака или некомплектности следует обратиться в торговую точку, где было приобретено изделие или по телефону гарантийной службы, указанному в договоре.

ПРАВИЛА УХОДА И ЭКСПЛУАТАЦИИ

Для сохранения эксплуатационных и эстетических качеств мебели в течении длительного срока необходимо соблюдать условия её хранения, правил эксплуатации и ухода.

1. Мебель рекомендуется эксплуатировать в проветриваемом, сухом помещении с температурой воздуха не ниже +10 С и относительной влажностью воздуха 65 +/-15%.
2. При эксплуатации изделий, имеющих стеклянные створки, полки и зеркала необходимо помнить, что эксплуатация стеклоизделий и зеркал с трещиной сопряжено с риском получения травмы. При появлении трещин надо немедленно заменить стеклоизделие.
3. В процессе эксплуатации мебели возможно ослабление крепежной фурнитуры – необходимо периодически подтягивать их.
4. Во избежание потери товарного вида мебель и зеркала рекомендуется защищать от прямых солнечных лучей (может привести к изменению цвета), не должна размещаться вблизи отопительных приборов, сырых и холодных стен.
5. Не допускать попадания воды и технических жидкостей на поверхность мебели, не следует ставить на поверхность горячие предметы без теплоизоляционной прокладки.
6. Беречь поверхности мебели от механических повреждений.
7. Поверхность мебели можно чистить влажной тканью с применением средств по уходу за мебелью с последующей протиркой насухо. Нельзя применять эфир, ацетон, бензин и др. растворители.
8. Лицевую фурнитуру следует чистить мягкой тканью с применением хозяйственного мыла, после чего вытирать насухо. Не использовать для чистки соду и др. средства, содержащие абразивные материалы.