

ОБЩИЕ ТЕХНИЧЕСКИЕ УКАЗАНИЯ ПО СБОРКЕ.

Внимание! Перед сборкой внимательно ознакомьтесь с данной инструкцией, проверьте комплектность деталей и фурнитуры по комплекточной ведомости. Для сборки изделий рекомендуем воспользоваться помощью квалифицированных специалистов.

Во избежание повреждений поверхности мебели, рекомендуется проводить сборку на ровной поверхности, покрытой мягким подстильным материалом. Перед началом сборки необходимо разложить детали из всех упаковок, проверить их соответствие по комплекточной ведомости, и прикрепить фурнитуру, после чего приступить к сборке изделия. При сборке и установке крупногабаритных изделий желательна присутствие двух человек. Производитель оставляет за собой право вносить незначительные конструктивные изменения, не ухудшающие качество изделия и внешний вид без предварительного уведомления.

ГАРАНТИЙНЫЕ ОБЯЗАТЕЛЬСТВА.

1. Производитель гарантирует соответствие изделий требованиям ГОСТа 19917-2014, ГОСТа 16371-2014 при условии соблюдения правил транспортировки, хранения, сборки, эксплуатации.
2. Гарантийный срок эксплуатации мебели: для общественных помещений - 18 мес., бытовой - 24 мес. Гарантийный срок при розничной продаже через торговую сеть исчисляется со дня продажи мебели, но не более 30 мес. с даты её изготовления. Срок службы - 10 лет.
3. Производитель оставляет за собой право на замену фурнитуры и метизов, не влияющих на качество изделия и изменение конструкции.
4. При обнаружении брака или некомплектности обращаться к продавцу, указав информацию с этикетки изделия и дату продажи.

ПРАВИЛА УХОДА И ЭКСПЛУАТАЦИИ.

Для сохранения надлежащего внешнего вида и эксплуатационных свойств мебели в течении длительного срока необходимо соблюдать условия её хранения, правил эксплуатации и ухода.

1. Мебель рекомендуется эксплуатировать в сухих и тёплых помещениях с температурой воздуха не ниже +10 С и относительной влажностью воздуха 65...85%.
2. Во избежании потери товарного вида мебель и зеркала рекомендуется защищать от прямых солнечных лучей, не следует размещать мебель вблизи отопительных приборов, холодных и сырых стен.
3. В процессе эксплуатации мебели возможно ослабление крепежной фурнитуры, в связи с чем необходимо периодически производить её подтяжку и регулировку.
4. При эксплуатации изделий, имеющих стеклянные фасады, полки из зеркала необходимо помнить, что их эксплуатация сопряжена с риском получения травм. При появления трещин в стекле, стеклотворке или зеркале, необходимо немедленно заменить стеклоизделие.
5. Не допускать попадания воды и технических жидкостей на поверхность мебели, не следует ставить на поверхность горячие предметы без теплоизоляционной прокладки.
6. Поверхность мебели и лицевую фурнитуру рекомендуется чистить влажной тканью или замшей с применением средств по уходу за мебелью с последующей протиркой насухо. Не использовать для чистки лобные растворители, а так же средства, содержащие абразивные материалы.

СХЕМА УСТАНОВКИ НАПРАВЛЯЮЩИХ.

Рис. 1
Перед сборкой изделия с ящиками, не забывайте предварительно закрепить направляющие элементы к боковинам (шаг 1). Не допускайте неполного и неровного ввинчивания шурупов во избежание заедания подвижных частей направляющих друг о друга.

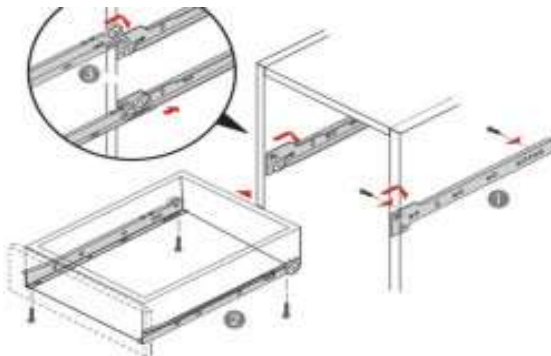

Инструкция по сборке и эксплуатации мебели



Доверяйте сборку профессионалам!
Для сборки изделий рекомендуем воспользоваться помощью квалифицированных специалистов.

Набор мебели для спальни "СОФИЯ" Комод К1200 1Д



Габаритные размеры изделия, Ш x В x Г:
1206 x 822 x 435 мм

ООО "Памир"
Россия, 440015, г. Пенза, ул. Байдукова, д. 65, корп. 1
Отдел продаж: +7 (8412) 29-22-88; 30-58-83
E-mail: pamirmebel@mail.ru
Отдел сервиса: +7 (8412) 29-00-88
E-mail отдела сервиса: pamir.otk@mail.ru

С дополнительной информацией можно ознакомиться на сайте:
www.pamirmebel.ru

Набор корпусной мебели для спальни "СОФИЯ"

Комод К1200 1Д

Комплектовочная ведомость на детали фурнитуру:

Наименование детали	Размер детали, мм	Кол-во, шт	№ по схеме
Боковина	806 x 408	2	1
Боковина	690 x 408	1	2
Крыша	1206 x 435	1	3
Вязка	1168 x 408	1	4
Цоколь	1168 x 100	1	5
Полка	384 x 408	1	6
ЛДВП (задняя стенка)	717 x 405	1	7
ЛДВП (задняя стенка)	717 x 395	2	8
Фасад	173 x 796	4	9
Деталь ящика	120 x 400	8	10
Деталь ящика	120 x 710	8	11
Фасад	703 x 396	1	13
ЛДВП (дно ящика)	340 x 740	4	-

Наименование	Схема	Кол-во, шт	Наименование	Схема	Кол-во
Еврошуруп 7 x 50 мм		24	Шуруп 4 x 16 мм		80
Ключ		1	Заглушка еврошурупа		6
Подпятник		4	Заглушка эксцентрика		14
Гвоздь 2 x 20 мм		90	Дюбель эксцентрика		14
Направляющие 400 мм		4	Эксцентриксовая стяжка		14
Петля накладная		2	Полкодержатель		4
Ручка		9			

Порядок сборки изделия:

1. Перед сборкой необходимо вскрыть все упаковки, проверить комплектность всех деталей и фурнитуры. В случае некомплектности к сборке не приступать! Обратитесь к продавцу.
2. К боковинам (1) и (2) приворачиваем направляющие при помощи шурупа 4 x 16 мм.
3. Прибиваем к опорной части боковин (1) подпятники с помощью гвоздей 2 x 20 мм.
4. В крышу (3) вворачиваем дюбель эксцентрика.
5. Боковины (1) и (2) соединяем между собой вязкой (4) и цоколем (5) при помощи еврошурупов 7 x 50 мм.
6. К собранной в п. 5 конструкции крепим крышу (3) с помощью эксцентриксовой стяжки.
7. Собранный конструкцию следует уложить лицевой стороной вниз. Выравниваем диагонали изделия и закрепляем ЛДВП (7, 8) при помощи гвоздей 2 x 20 мм и соединительного элемента. **Рекомендация:** гвозди рекомендуется забивать на расстоянии не более 10 см друг от друга.
8. Устанавливаем комод на место его расположения в комнате.
9. Вворачиваем в фасады ящиков (9) дюбель эксцентрика, устанавливаем ручку.
10. Боковины ящика (10) крепим к вязкам (11) при помощи еврошурупов 7 x 50 мм.
11. Собранные ящики крепим к фасадам (9) с помощью эксцентриксовой стяжки.
12. Измеряем диагональ ящика и прибиваем ЛДВП (дно ящика) гвоздями 2 x 20 мм.
13. Приворачиваем направляющие к ящикам с помощью шурупа 4 x 16 мм.
14. Устанавливаем на фасад (13) петли, навешиваем и регулируем фасад.
15. Закрываем технологические отверстия еврошурупов и эксцентриков заглушками.

Взрыв-схема комода К1200 1Д:

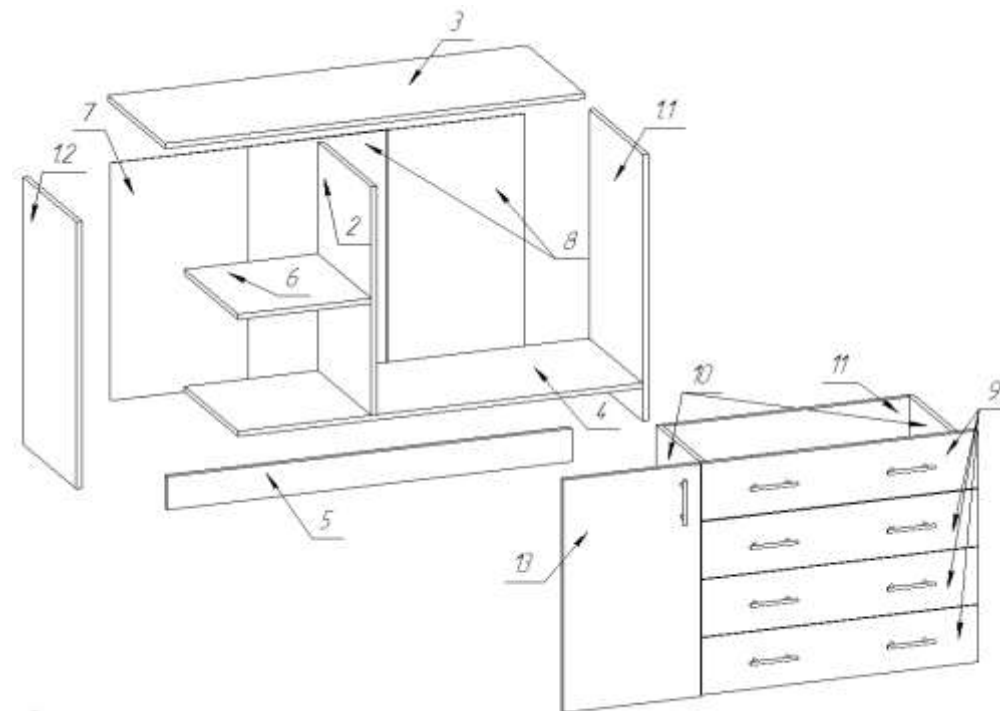

Этикетка на заднюю стенку (вырезать и приклеить)

Набор корпусной мебели для спальни "СОФИЯ". Комод К1200 1Д

	<p>Дата изготовления: 7 декабря 2021 г.</p> <p>Срок службы 10 лет.</p> <p>Гарантийный срок эксплуатации 24 месяца.</p> <p>Материал изделия: ЛДСП, ЛДВП</p>
	<p>Соответствует ГОСТ 16371-2014</p> <p>Код ТН ВЭД ЕАЭС 9403 60 900</p> <p>ТР ТС 025/2012</p> <p>ЕАЭС № RU Д-РУ.АБ93.В.07630</p>
<p>ООО "Памир"</p> <p>440015, Россия, г. Пенза, ул. Байдукова, д. 65, к. 1</p> <p>Тел.: +7 (8412) 29-22-88; 30-58-83</p> <p>E-mail: pamirmebel@mail.ru</p>	