

Правила хранения и эксплуатации мебели.

1. Мебель должна храниться и эксплуатироваться в сухих и теплых помещениях, имеющих отопление и вентиляцию, при температуре

не ниже +5° С и не выше +40° С при относительной влажности 60-65 %.

2. Удаление пыли с поверхности следует производить сухой мягкой тканью.

3. Для удаления загрязнений (пятен) рекомендуется производить протирку мебели влажной тканью с добавлением небольшого количества моющего средства. Потом все поверхности и фурнитуру необходимо протереть сухой тканью.

4. Поверхности деталей мебели следует оберегать от попадания влаги во избежание разбухания ДСП и отклеивания кромок на боковых поверхностях.

5. При установке кухонной мебели у газовой плиты на расстоянии не менее 25 мм между боковыми поверхностями плиты и мебели следует использовать теплоизоляционные прокладки.

**ВНИМАНИЕ!** Предприятие не несет ответственности за дефекты, возникшие в случае нарушения правил хранения и эксплуатации мебели.

Гарантии изготовителя.

1. За механические повреждения, возникшие при транспортировке, предприятие – изготовитель ответственности не несет.

2. Гарантийный срок эксплуатации мебели 24 месяца со дня продажи при соблюдении правил.

3. В случае обнаружения производственных дефектов или недостачи комплектующих, следует обратиться в магазин или на предприятие – изготовитель.

4. Ввиду совершенствования технологии, изменения конструкции узлов или применения новых материалов, возможны отклонения по сравнению с данной инструкцией.

5. При продаже мебели по представленным образцам, предприятие – изготовитель и магазин цвет и текстуру приобретаемых изделий в соответствии с образцом не гарантирует



Мебельная фабрика

## Пенал «Палермо» левый

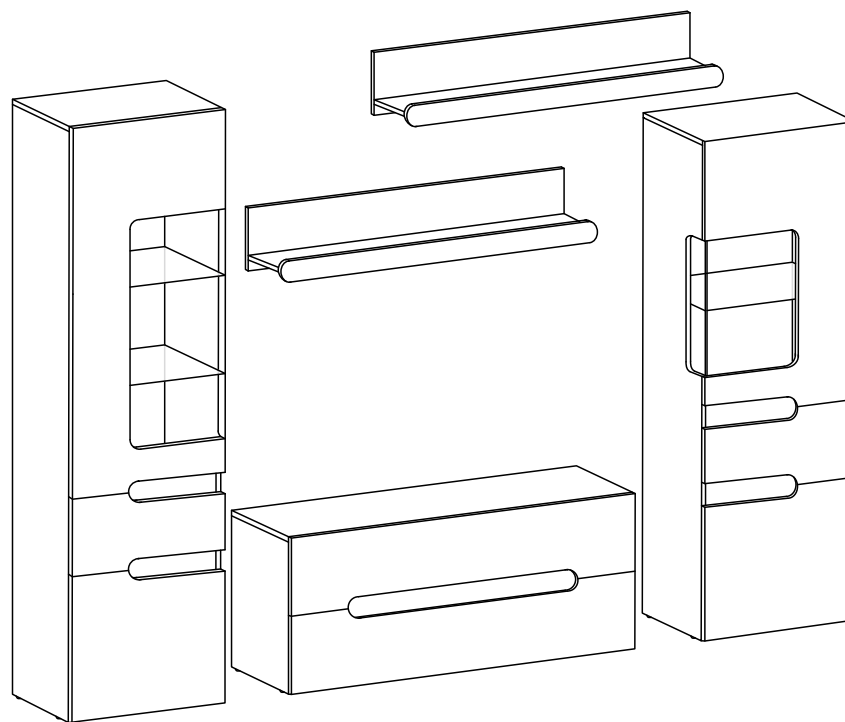

г. Пермь, ул. Писарева, 1а  
тел: +7 (342) 274-61-52 274-19-68 274-65-45

[www.fabrika-eko.ru](http://www.fabrika-eko.ru)

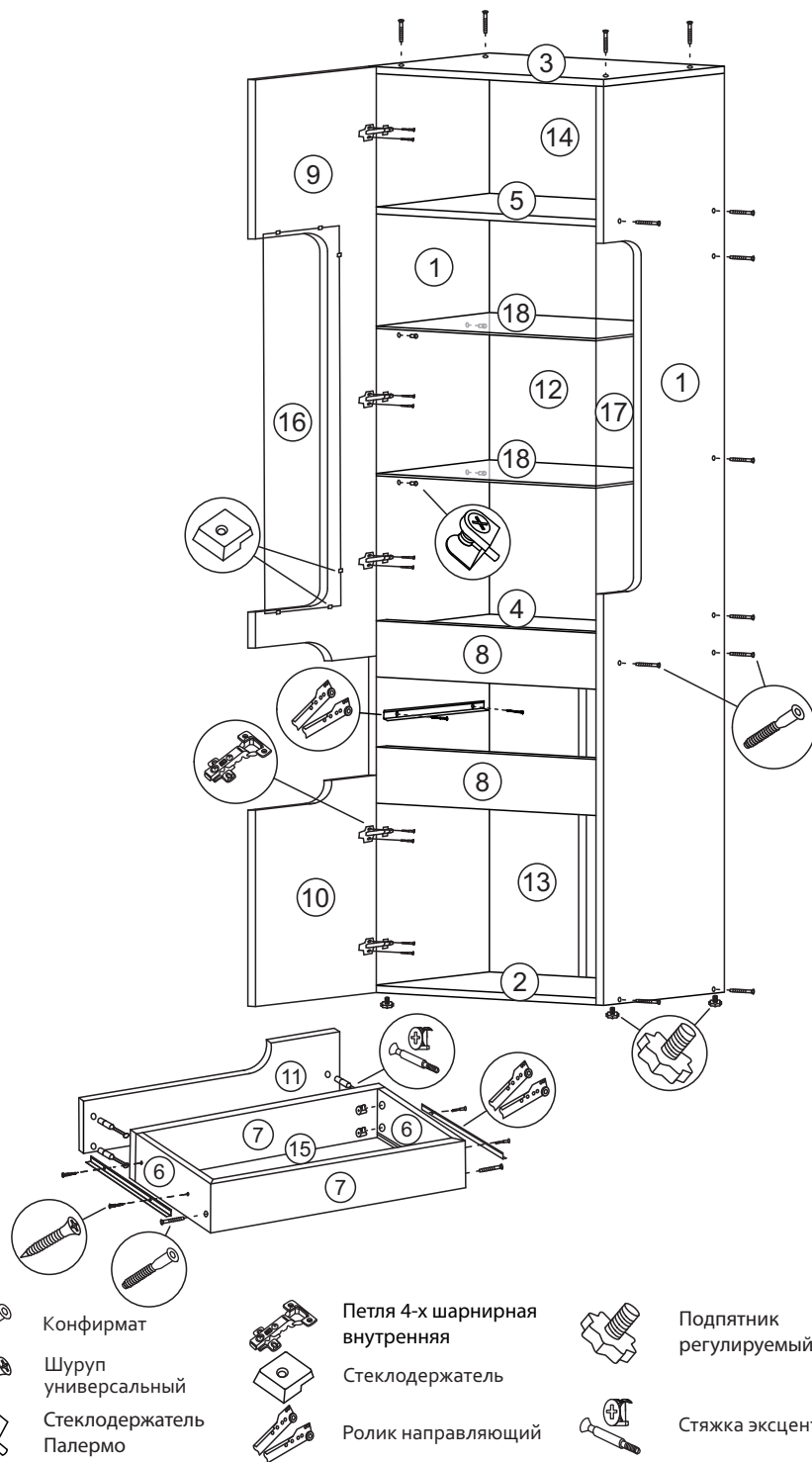

## Порядок сборки пенала

- К деталям №1 крепим направляющие №31 с помощью шурупов №23.
- К деталям №1 крепим детали №3, №5, №4 и №2 с помощью конфирматов №20 (Крепим детали №8 с помощью шканта деревянного №22).
- Крепим задние стенки ДВПО №14 и №13 к деталям №3, №1, №4 и №2 с помощью гвоздей №30 (между ДВПО №13 прокладываем планку соединительную №19).
- В детали №1 забиваем крепеж для опоры №25 и вкручиваем в него подпятник регулируемый №24.
- В детали №1 вставляем стеклодержатели палермо №27 и в них вставляем стекла №18 затем затягиваем отверткой.
- К деталям №9 и №10 крепим петли №32 с помощью шурупов №23.
- К детали №9 крепим стекло №16 с помощью стеклодержателей №26 и шурупов №23.
- Крепим стекло №17 к детали №1 с помощью стеклодержателей №26 и шурупов №23.
- Детали №9 и №10 крепим к детали №1 с помощью шурупов №23.
- Производим регулировку деталей №9 и №10 с помощью винтов в петлях.

## Порядок сборки ящика

- К деталям №6 Крепим детали №7 с помощью конфирматов №20.
- Крепим ДВПО №15 к деталям №6 и №7 с помощью гвоздей №30.
- К деталям №6 крепим направляющие №31 с помощью шурупов №23.
- В деталь №11 крепим шток эксцентрика №28.
- Скрепляем деталь №11 с деталями №6 с помощью стяжки эксцентриковой №28.
- Вставляем ящик в направляющие на деталях №1.
- Производим регулировку ящика с помощью направляющих на деталях №6 и шурупов №23.

## Комплектующие

№	Наименование	Кол-во	Размер
1	Боковина	2	1884x396
2	Дно	1	502x396
3	Верх	1	534x396
4	Вязка	1	502x363
5	Вязка	1	502x356
6	Боковина ящика	2	300x106
7	Зад/перед ящика	2	444x106
8	Планка	2	502x106
9	Фасад	1	1186x531
10	Фасад	1	460x531
11	Фасад	1	531x248
12	Фальш панель	1	880x502
13	ДВПО	2	715x262
14	ДВПО	1	529x296
15	ДВПО	1	470x296
16	Стекло	1	765x330
17	Стекло	1	765x130
18	Стекло	2	495x365
19	Планка H-образная	1	

## Фурнитура

№	Наименование	Кол-во
20	Конфирмат	26
21	Заглушка конфирмата	22
22	Шкант	8
23	Шуруп универсальный	30
24	Подпятник регулируемый	4
25	Крепеж для опоры	4
26	Стеклодержатель	9
27	Стеклодержатель Палермо	8
28	Стяжка эксцентриковая	4
29	Заглушка эксцентрика	4
30	Гвоздь	50
31	Направляющие 300 (шариковые)	1 компл.
32	Петля 4-х шарнирная	5