

*Мебельная фабрика Пирамида*

г. Краснодар, тел (861)227-87-87

[e-mail: piramida389@yandex.ru](mailto:piramida389@yandex.ru)

[сайт: www.mebelpiramida.ru](http://www.mebelpiramida.ru)



# Паспорт и инструкция по сборке стола СК-39

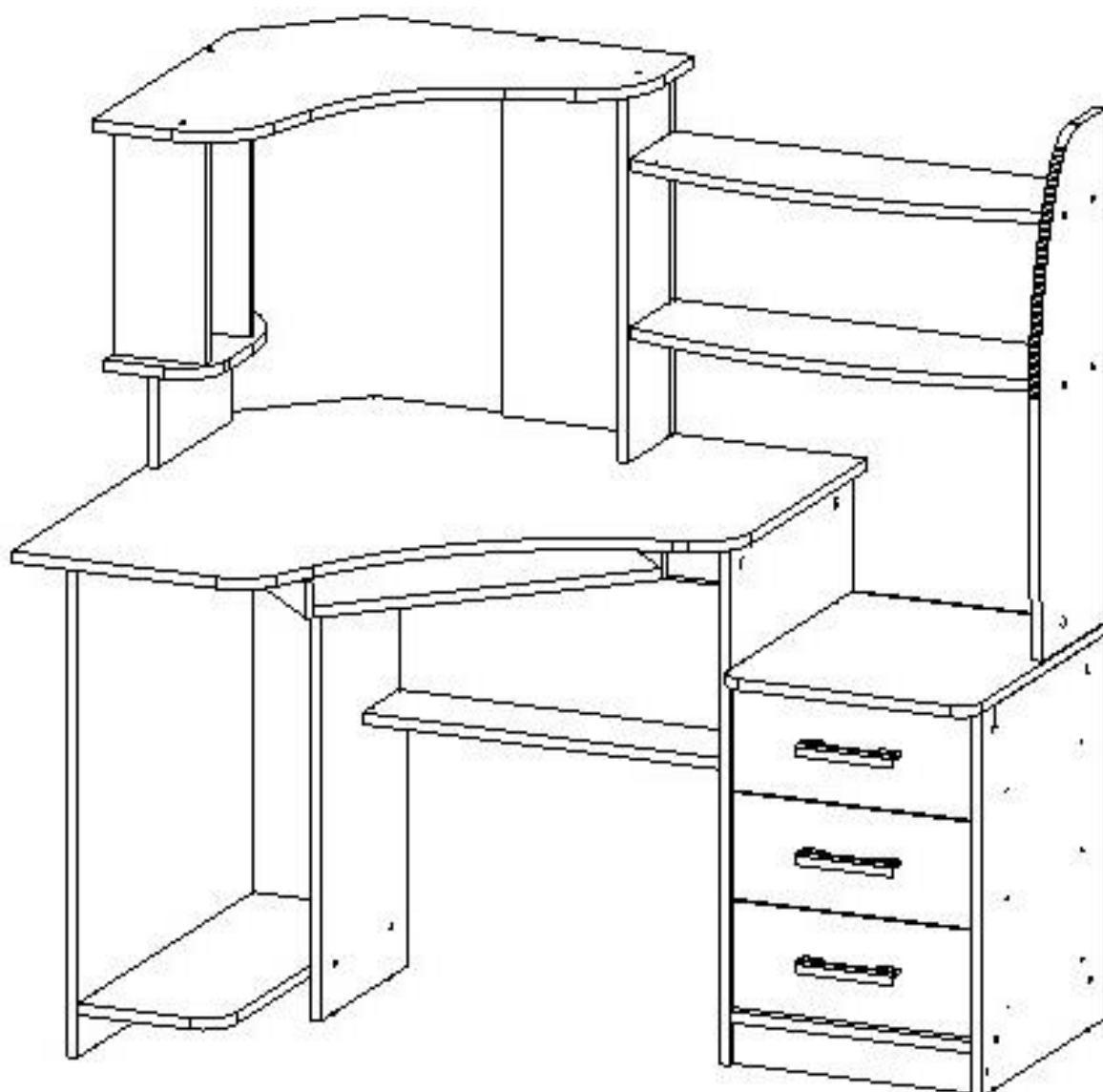

## Уважаемый покупатель!

Для удобства транспортирования и предотвращения повреждения изделие поставляется в разобранном и упакованном виде. Сборку мебели должен производить специалист по сборке.

Стоимость сборочных работ в стоимость изделия не включена.

Изделие собирается из отдельных деталей и фурнитуры, закрепленной на деталях или приложенной к изделию в упаковке.

### ОБЩИЕ ТЕХНИЧЕСКИЕ УКАЗАНИЯ ПО СБОРКЕ

Сборку мебели следует производить на твердой, ровной и чистой поверхности, мелкие предметы и неровности могут оцарапать детали мебели. Положите на пол ковер, мягкую толстую ткань или гофрокартон от упаковки. Перед началом сборки внимательно ознакомьтесь с инструкцией

## ПОРЯДОК СБОРКИ ИЗДЕЛИЯ

### 1. Собираем три ящика.

1.1. **ВНИМАНИЕ!** – во избежание путаницы все боковые стенки выдвижных ящиков (БСЯ) на фабрике изготавливаются одинаковыми (т.е. на одну сторону) и крепятся к передней стенке ящика (ПСЯ), одна отверстием под эксцентриковую стяжку наружу, а другая внутрь выдвижного ящика.

1.2. С помощью эксцентриковой стяжки и шкантов соединяем ПСЯ 24 с БСЯ 25, 26.

1.3. К БСЯ 25, 26 евровинтами прикручиваем ЗСЯ 27.

1.4. На получившуюся конструкцию гвоздями набиваем ДВП 28, предварительно убедившись в равенстве диагоналей.

1.5. Прикручиваем направляющие ползки 400 мм на БСЯ 25, 26 шурупами 3,5x16 (направляющие полного выдвижения крепятся на БСЯ по краю ЛДСП без учета ДВП).

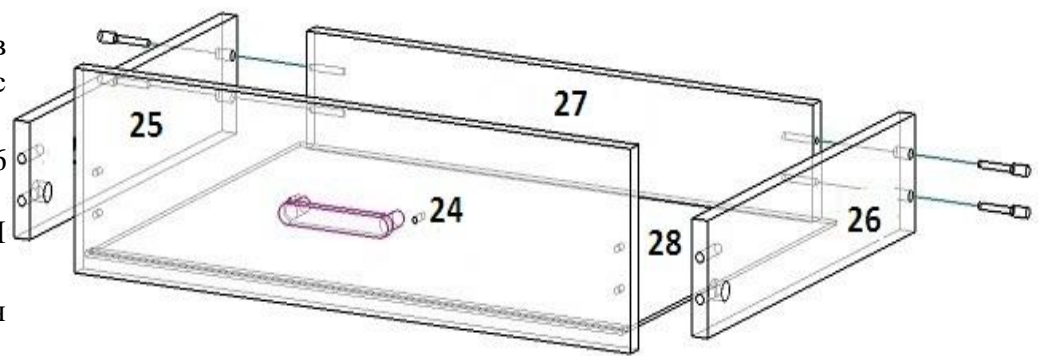

### 2.

### Монтаж и установка ящика на шариковые направляющие

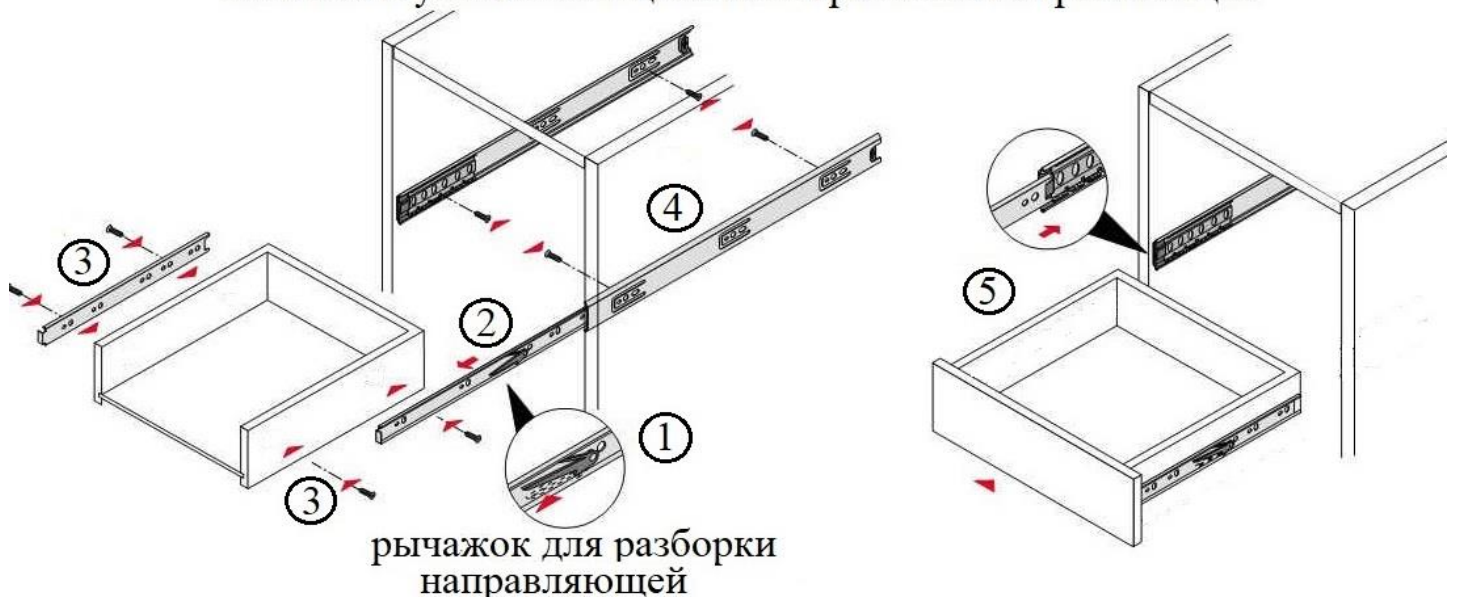

## Собираем надстройку.

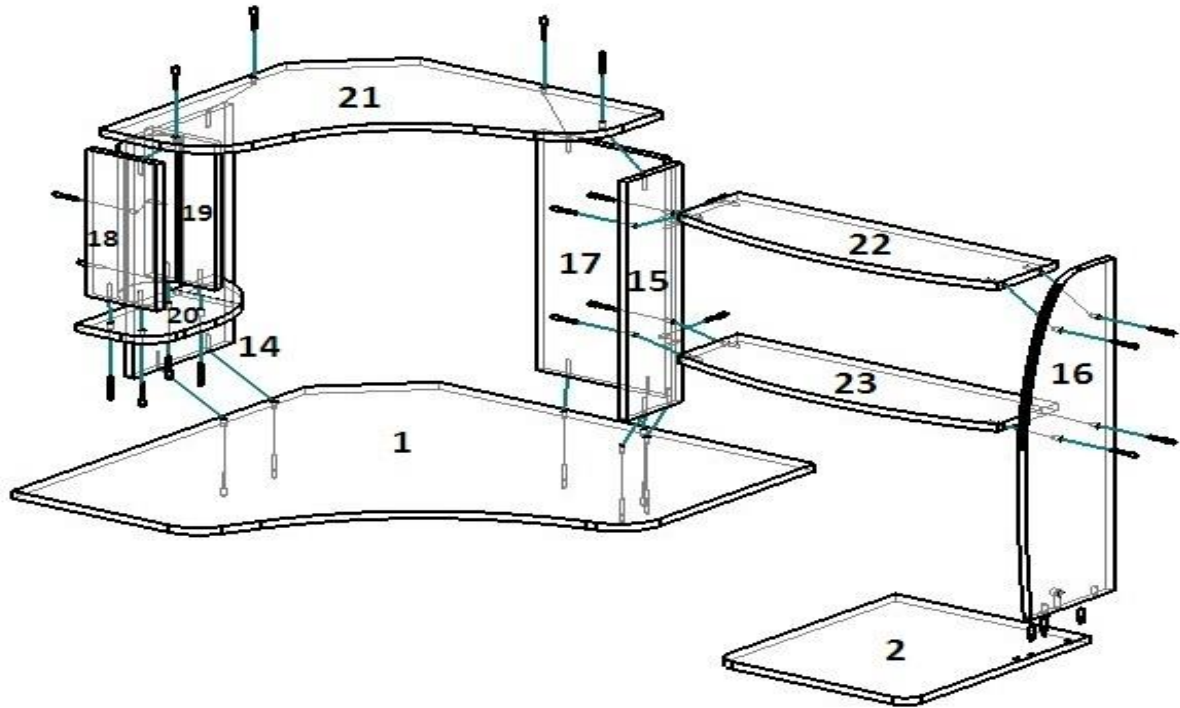

2.1. К Столешнице 1 прикрутить евровинтами бок 14, 15, 17. Затем прикрутить крышу 21.

2.2. К крыше 21 прикрутить бока 18, 19.

2.3. К бокам 18, 19 прикрутить евровинтами горизонт 20.

2.4. Затем бок 19, горизонт 20 прикрепить евровинтами к боку 14.

2.5. В пропилы вставить CD-держатели.

## 3. Собираем тумбу.

3.1. На бока 5, 6 крепим шурупами 3,5x16 ответные направляющие 400 мм. Прибиваем подпятники на бока 3, 4, 5, 6.

3.2. К бокам 5, 6 прикрутить евровинтами горизонт 7 и плинтус 12.

3.3. К боку 5 прикрепить евровинтами царгу 10.

3.4. К бокам 5, 6 прикрепить евровинтами и эксцентриковыми стяжками крышу 2.

3.5. На получившуюся конструкцию гвоздями набиваем ДВП 11, предварительно убедившись в равенстве диагоналей.

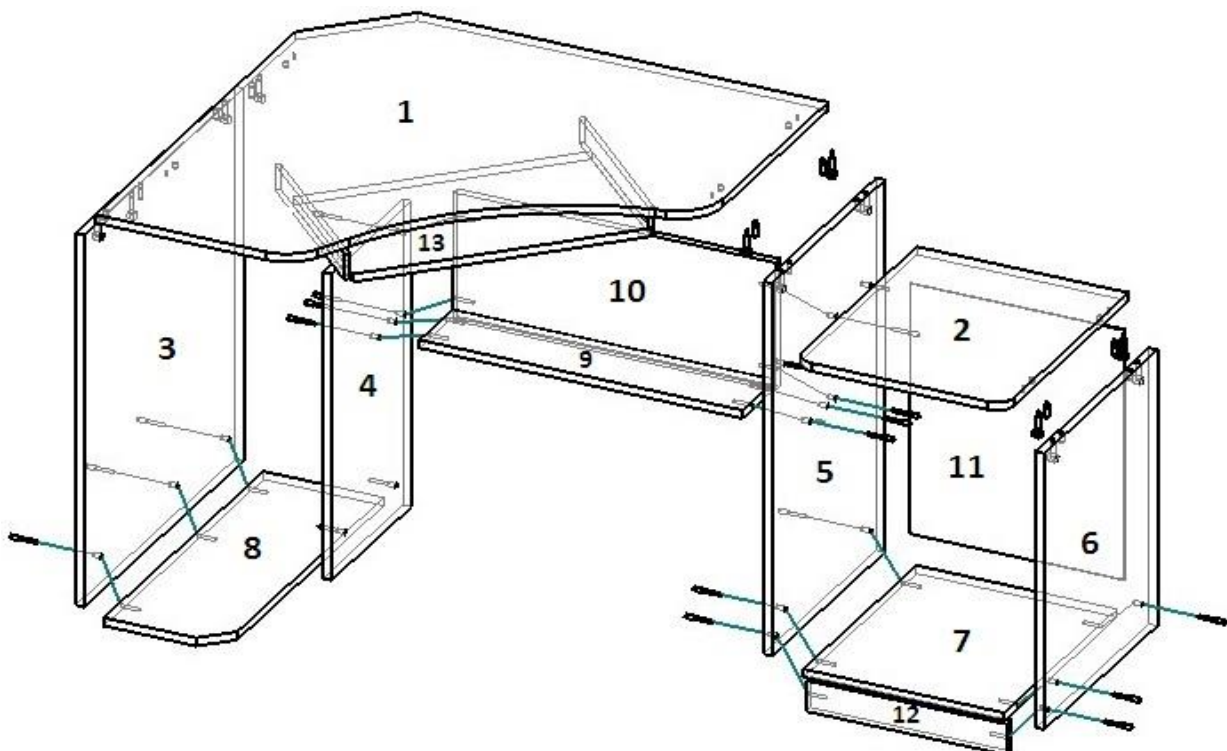

#### 4. Собираем стол.

- 4.1. К бокам 4, 5 прикручиваем евровинтами царгу 10, горизонт 9.
- 4.2. К бокам 3, 4 прикручиваем горизонт 8. На конструкцию эксцентриковыми стяжками крепим столешницу 1 с надстройкой.
- 4.3. К крыше 2 крепим эксцентриковыми стяжками бок 16.
- 4.4. К бокам 15, 16 прикручиваем евровинтами горизонты 22, 23.
- 4.5. Устанавливаем полку для клавиатуры 13.
- 4.6. Устанавливаем декоративные заглушки на евровинты и эксцентриковые стяжки.
- 4.7. Устанавливаем ящики. Прикручиваем замок и ответную планку.



#### МОНТАЖ ЭКСЦЕНТРИКОВОЙ СТЯЖКИ

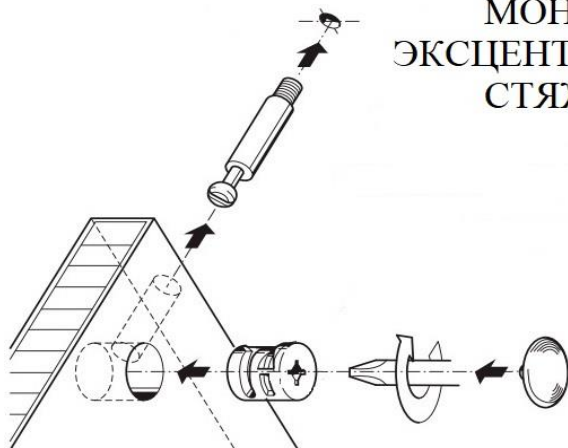

## СПЕЦИФИКАЦИЯ НА ДЕТАЛИ ИЗДЕЛИЯ

№поз	Наименование	Кол-во	ДЕТАЛЬ	
			длина	ширина
1	Столешница	1	900	900
21	Крыша надстройки	1	900	625
5	Бок стола правый	1	730	425
3	Бок стола левый	1	730	600
16	Бок надстройки правый	1	723	225
22, 23	Горизонт надстройки	2	640	196
4	Бок стола средний	1	600	300
9	Горизонт стола	1	592	125
10	Царга стола	1	592	250
6	Бок тумбы правый	1	541	425
15	Бок надстройки	1	520	140
14, 17	Бок надстройки	2	520	255
13	Выкатная	1	520	300
2	Крыша тумбы	1	384	460
7	Горизонт тумбы	1	368	425
24	ПСЯ	3	362	150
18, 19	Бок надстройки	2	320	140
8	Горизонт П/С	1	220	600
25, 26	БСЯ	6	90	400
27	ЗСЯ	3	90	311
20	Капля	1	350	150
12	Плинтус	1	60	368
11	ДВП тумбы	1	491	394
28	ДВП ящика	3	343	405

## ВЕДОМОСТЬ ФУРНИТУРЫ

	Саморез 4,2x30	6
	Гвоздь 2x20	50
	Держатель CD	2
	Евровинт 7x50	59
	Заглушка евровинта	47
	Заглушка эксцентрика	13
	Замок мебельный	1
	Подпятник (ножка-гвоздь)	8
	Ручка-скоба 96-128 мм (С-17) хром	3
	Стяжка эксцентриковая	13
	Шайба пластиковая	6
	Шариковые направляющие для клавиатуры	1
	Шариковые направляющие 35x400	3
	Шестигранник 4 мм	1
	Шкант 8x30	14
	Шуруп 3,5x16	40



## ***Гарантийные обязательства.***

Предприятие-изготовитель гарантирует соответствие изделия требованиям ГОСТ 16371-2014 «Мебель. Общие технические условия» и соответствует требованиям ТР ТС 025/2012 «О безопасности мебельной продукции».

Гарантийный срок эксплуатации – 12 месяца. Срок исчисляется со дня продажи.

В случае обнаружения производственных дефектов предприятие обязуется устранять их путем ремонта на месте или замены отдельных деталей или изделия в целом.

Гарантия не распространяется на мебель, имеющую механические повреждения (риски, вырывы, царапины и т.п.), возникшие при транспортировании, в процессе неправильной сборки и эксплуатации, а также на мебель, имеющую утолщение щитов от влаги (разбухание), возникшее из-за неправильного ухода.

Срок службы изделия 5 лет.

## ***Правила ухода и эксплуатации.***

Для сохранения эксплуатационных и эстетических качеств мебели в течении длительного срока необходимо соблюдать условия ее хранения, правил эксплуатации и ухода.

1. Мебель рекомендуется эксплуатировать в проветриваемом, сухом помещении с температурой воздуха не ниже +10С и относительной влажностью воздуха 65% (допускается + или — 15% от заданной величины).

2. При эксплуатации изделий, имеющих стеклянные створки, полки и зеркала необходимо помнить, что эксплуатация изделий из стекла и зеркал с трещиной сопряжено с риском получения травмы. При обнаружении трещины на стекле или зеркале, необходимо немедленно его заменить.

3. В процессе эксплуатации мебели возможно ослабление крепежной фурнитуры — необходимо периодически подтягивать ее.

4. Во избежание потери товарного вида изделий и зеркал рекомендуется защитить от попадания на них прямых солнечных лучей, не должны находиться вблизи отопительных приборов, сырых и холодных стен (может привести к изменению цвета и отслоения пленки).

5. Не допускать попадание воды и технических жидкостей на поверхность мебели. Не стоит ставить на поверхность мебели горячие предметы без теплоизоляционной прокладки.

6. Беречь поверхность мебели от механических повреждений.

7. Поверхность мебели можно чистить влажной тканью с применением средств по уходу за мебелью с последующей протиркой насухо. Запрещено применять эфир, ацетон, растворитель и другие вещества, содержащие спирт так как поверхность мебели не устойчива к их воздействию.

8. Фасадную часть мебели стоит чистить мягкой влажной тканью с применением хозяйственного мыла, после чего вытирать насухо. Не использовать для чистки наждачную бумагу, соду и др. вещества содержащие абразивные материалы.

**ВНИМАНИЕ!** Предприятие-изготовитель оставляет за собой право вносить незначительные изменения, не ухудшающие качества изделия.

**ВНИМАНИЕ!** Сборку мебели должен осуществлять специалист.

Мебельная фабрика ПИРАМИДА  
г. Краснодар, тел. факс (861)227-87-87