

паспорт стола «Виктория» размер 1,1(1,45)х0,7

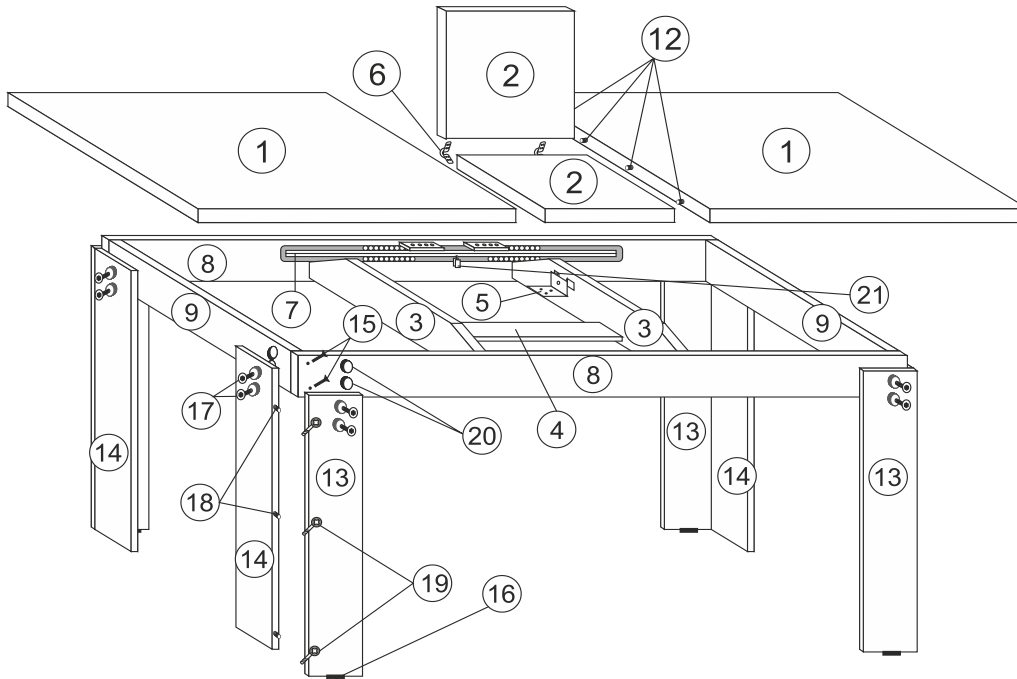

ВНИМАНИЕ! Все соединения комплектующих стола производить только согласно разметке!

Комплектация:

- | | |
|--|--|
| 1) Столешница: 0,55x0,7м – 2 шт. | 14) Опора ДВСП – 4 шт. |
| 2) Столешница: 0,35x0,35м – 2 шт. | 15) Евровинт – 8 шт. |
| 3) Внутренние царги стола ЛДСП – 2 шт. | 16) Подпятник – 4 шт. |
| 4) Планка опорная ЛДСП – 1 шт. | 17) Винт – 16 шт. |
| 5) Механизм поворота вставки стола – 2 шт. | 18) Шкант – 20 шт. |
| 6) Петля вставки стола – 2 шт. | 19) Эксцентриковая стяжка – 16 шт. |
| 7) Механизм раздвижной (L-560) – 2 шт. | 20) Втулка металлическая – 16 шт. |
| 8) Продольные царги стола ЛДСП – 2 шт. | 21) Замок-фиксатор – 1 шт. |
| 9) Поперечные царги стола ЛДСП – 2 шт. | 22) Заглушки для эксцентриков – 12 шт. |
| 10) Саморез 3,5x16 (белый) – 30 шт. | 23) Заглушка евровинтов – 4 шт. |
| 11) Саморез 3,5x16 (желтый) – 20 шт. | 24) Гвозди – 8 шт. |
| 12) Шкант металл. 8x32 («папа-мама») – 8 шт. | 25) Евроключ – 1 шт. |
| 13) Опора ДВСП – 4 шт. | |

Инструкция по сборке стола «Виктория»

- 1) Разложить упаковку на чистой, ровной поверхности;
 - 2) Извлечь из упаковки и соединить одну продольную царгу (поз.8) с двумя поперечными царгами (поз.9), используя евровинты (поз.15), получив конструкцию «П»-образной формы;
 - 3) Извлечь из упаковки внутренние царги стола (поз.3) и планку опорную (поз.4). Соединить внутренние царги стола (поз.3) с планкой опорной (поз.4), используя евровинты (поз.15);
 - 4) Соединить между собой части вставки стола (поз.2) используя петли вставки стола (поз.6), закрепить их на вставках с помощью саморезов согласно разметке;
 - 5) К вставке стола (поз.2) прикрепить механизмы поворота вставки стола (поз.5) саморезами, согласно разметке;
 - 6) Прикрепить саморезами согласно разметке к внутренним царгам (поз.3) механизмы поворота вставки стола (поз.5);
 - 7) Соединить внутренние царги со вставкой с царговым поясом используя шкант (поз.18) и эксцентриковую стяжку (поз.19), присоединить вторую продольную царгу;
 - 8) К продольным царгам (поз.8) прикрепить механизмы раздвижения (поз.7), используя саморезы, соблюдая условие, чтобы механизм раздвижения выступал относительно верхней части царги на 0,5 – 1,0 мм, после чего закрыть замок-фиксатор (поз.21), чтобы половины столешницы не раздвинулись в процессе дальнейшей сборки;
 - 9) На ровную, мягкую поверхность положить столешницы (поз.1) и соединить их между собой через металлические шканты (поз.12);
 - 10) Скрепленные между собой царги и вставку стола (раздвижными механизмами вниз) аккуратно положить на столешницы (поз.1), соблюдая условие, чтобы центры механизмов раздвижения и центр соединения столешницы совпадали;
 - 11) Используя саморезы, согласно разметке, закрепить механизмы раздвижения (поз.7) на столешницах (поз.1);
 - 12) Взяв опоры стола (поз. 13 и 14) соединяем их между собой, используя шкант (поз.18) и эксцентриковую стяжку (поз.19);
 - 13) В продольные и поперечные царги (поз. 8 и 9) в просверленные отверстия вставляем металлические втулки (поз.20);
 - 14) К соединенным между собой продольным и поперечным царгам (поз. 8 и 9) прикрепляем соединенные между собой опоры (поз. 13 и 14), используя винт (поз.17);
 - 15) К опоре (поз.13), с помощью гвоздей, крепим подпятник (поз.16);
 - 16) Осторожно перевернуть стол, поставить его на опоры, открыть замок-фиксатор для свободного раздвижения частей столешницы.
- СТОЛ ГОТОВ!

ВНИМАНИЕ! При креплении раздвижного механизма к царговому поясу необходимо соблюдать зазор между столешницей и царговым поясом, временно подложив пластину толщиной 0,5 – 1,5 мм, например, металлическую линейку.