

Инструкция по сборке ЮН-1

Стола письменного (универсального)

Из набора детской мебели серии
«Юниор-7» фасад "Прованс"

Стол письменный (универсальный) предназначен для оборудования детских, подростковых комнат.

Конструкция

Стол письменный (универсальный)

Конструкция стола – Стол состоит из двух секций по высоте.

В верхней секции – откидная дверь, съемная полка на полкодержателях.

Нижняя секция- рабочий стол, универсальный. В правой части устанавливается выдвижной ящик на шариковых направляющих, под ящиком - распашная дверь. За дверью размещается съемная полка на полкодержателях.

Комплектовочная ведомость на детали









Стола письменного (универсального) ЮН-1

из набора детской мебели «ЮНИОР-7» фасад "Прованс"

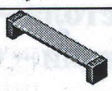
№ П/П	Наименование детали	№ поз.	Размеры, ММ		Кол-во на изделие в шт..
			Длина	Ширина	
1	Стенка вертикальная боковая	1,2,3	740	490	3
2	Стенка горизонтальная	4	468	490	1
3	Стенка соединительная	5	636	490	1
4	Полка	6	465	480	1
5	Стенка вертикальная в/с	7,8	1035	280	2
6	Стенка горизонтальная в/с	9,10	1150	280	2
7	Перегородка	11	368	280	1
8	Полка	12	314	270	1
9	Цоколь	13	468	50	1
10	Фасад ящика МДФ	18	498	188	1
11	Боковая стенка ящика		450	140	2
12	Задняя стенка ящика		410	140	1
13	Дно ящика ДВП		455	440	1
14	Шариковая направляющая		455		1
15	Дверь откидная МДФ	19	848	398	1
16	Дверь МДФ	17	498	498	1
17	Стенка задняя ДВП	15	1180	398	1
18	Стенка задняя ДВП	16	694	498	1
19	Столешница т.25 мм	14	1202	54	1

**Комплектовочная ведомость на фурнитуру
Стола письменного (универсального) ЮН-1**

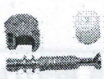
из набора детской мебели «ЮНИОР-7» фасад "Прованс"

№ п/п	Наименование фурнитуры	Ед.изм.	Кол-во на 1 комп.	Примечание
1	Евровинт	Шт.	24	
2	Заглушка к евровинту	Шт.	24	
3	Ключ	Шт.	1	
4	Ручка-скоба пластиковая в комплекте с саморезами и шайбами	Комп.	3	
5	Полкодержатель	Шт.	8	
6	Петля 4-х шарнирная в комплекте с планкой	Комп.	4	
7	Опора-наконечник с гвоздем	Шт.	6	
8	Стяжка эксцентриковая	Комп.	14	
9	Заглушка к эксцентриковой стяжке	Шт.	14	
10	Кронштейн газовый 50 N	Комп.	2	
11	<u>Шуруп ГОСТ 1145-80</u>			
	4x16	Шт.	8+4	Крепление планки петли 4-х шарнирной, шариковой направляющей
	4x13	Шт.	8+4	Крепление петли 4-х шарнирной, шариковой направляющей
	3x16	Шт.	9	крепление дна ящика
12	Гвоздь 2,1x25	Шт.	40	Крепление задней стенки
13	Шайба коническая	Шт.	40	Крепление задней стенки
14	Шкант	Шт.	2	

ЮН-1

Стол письменный (универсальный)

Из набора детской мебели серии

«Юниор-7» фасад "Прованс"

1. Установка фурнитуры.

- 1.1. Установить планку петли комбинированной 4-х шарнирной по разметке к боковой стенке (2), горизонтальной стенке (9) и закрепить шурупами 4x16.
- 1.2. Вставить петли 4-х шарнирные комбинированные в просверленные отверстия дверей (17,19) и закрепить шурупами 4x13.
- 1.3. Установить газовые кронштейны на откидную дверь (9) по разметке .
- 1.4. Установить опоры-наконечники с гвоздем к боковой стенке (1,2,3).
- 1.5. Закрутить дюбель-саморез в просверленные отверстия столешницы (14).
- 1.6. Установить шариковые направляющие по разметке к вертикальным стенкам (2,3) и закрепить шурупами 4x13.

2. Порядок сборки.

- 2.1. Собрать верхнюю секцию согласно схеме сборки, проверить диагональ каркаса шнуром, установить заднюю стенку ДВП (15) и закрепить гвоздями ершистыми 2,5x25 с шайбами коническими с шагом 150 мм.
- 2.2. Собрать каркас нижней секции стола по схеме сборки.
- 2.3. Проверить диагональ каркаса шнуром, установить заднюю стенку ДВП (16) и закрепить гвоздями ершистыми 2,5x25 с шайбами коническими с шагом 150 мм.
- 2.5. Соединить верхнюю секцию в сборе со столешницей с нижней секцией и закрепить эксцентриковыми стяжками.
- 2.6. Собрать ящики по инструкции, вставить в проем стола и при необходимости произвести регулировку.
- 2.7. Произвести навеску дверей (17,19) с последующей регулировкой зазоров.
- 2.8. Закрепить газовые кронштейны к боковой стенке (7) и перегородке (11).
- 2.9. Установить полкодержатели и вставить полки (6,12).
- 2.10. Установить и закрепить ручки к фасадам (9,17,18).



Схема сборки

ЮН-1
 Стол письменный
 (универсальный) из набора детской мебели "Юниор-7"

«Юниор-7» фабрика «Прогресс»
 Из набора детской мебели серии
 Стол письменный (универсальный)
 ЮН-1

ЮН-1

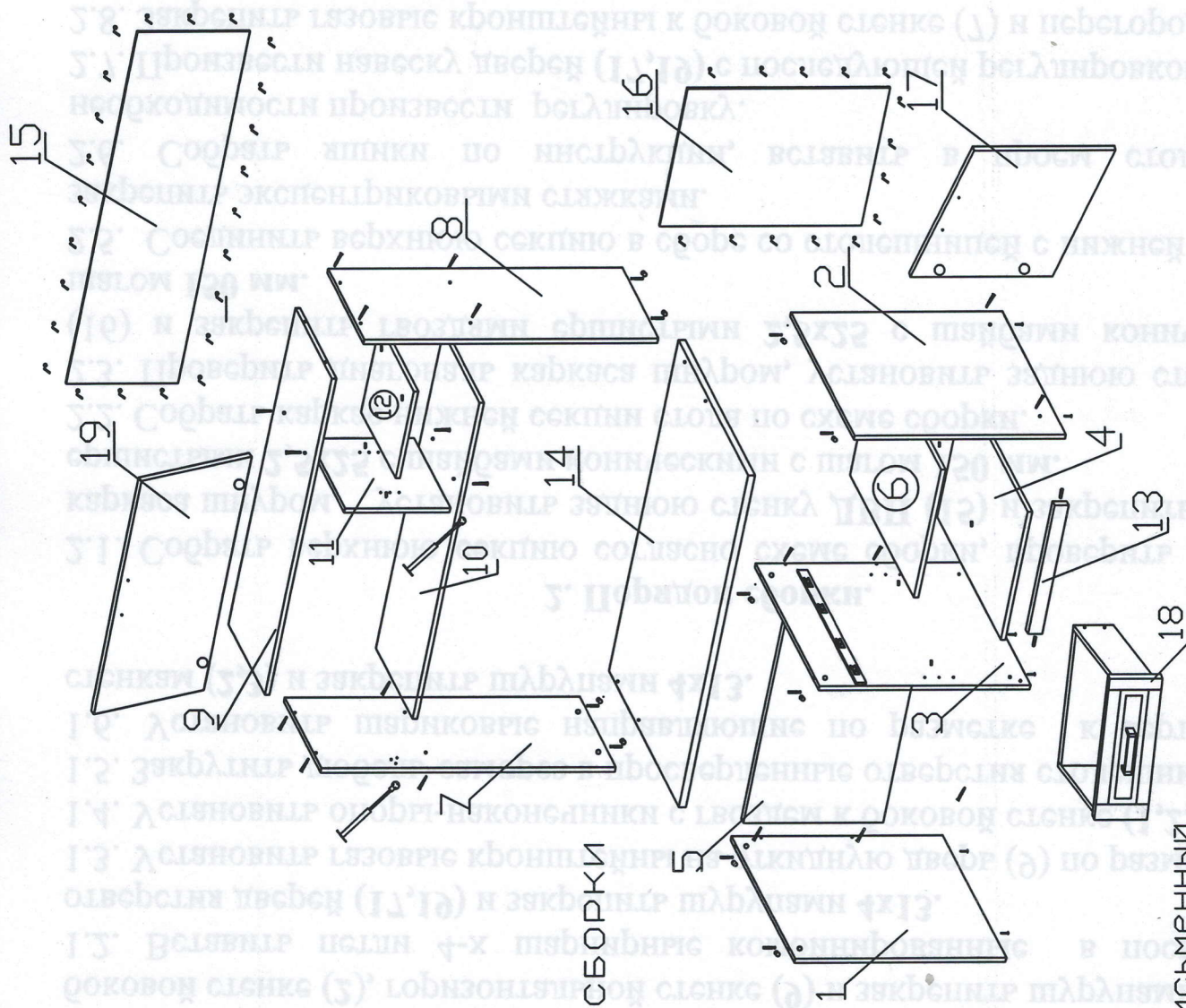
Стол письменный
(универсальный) из набора детской мебели "Юниор-7"

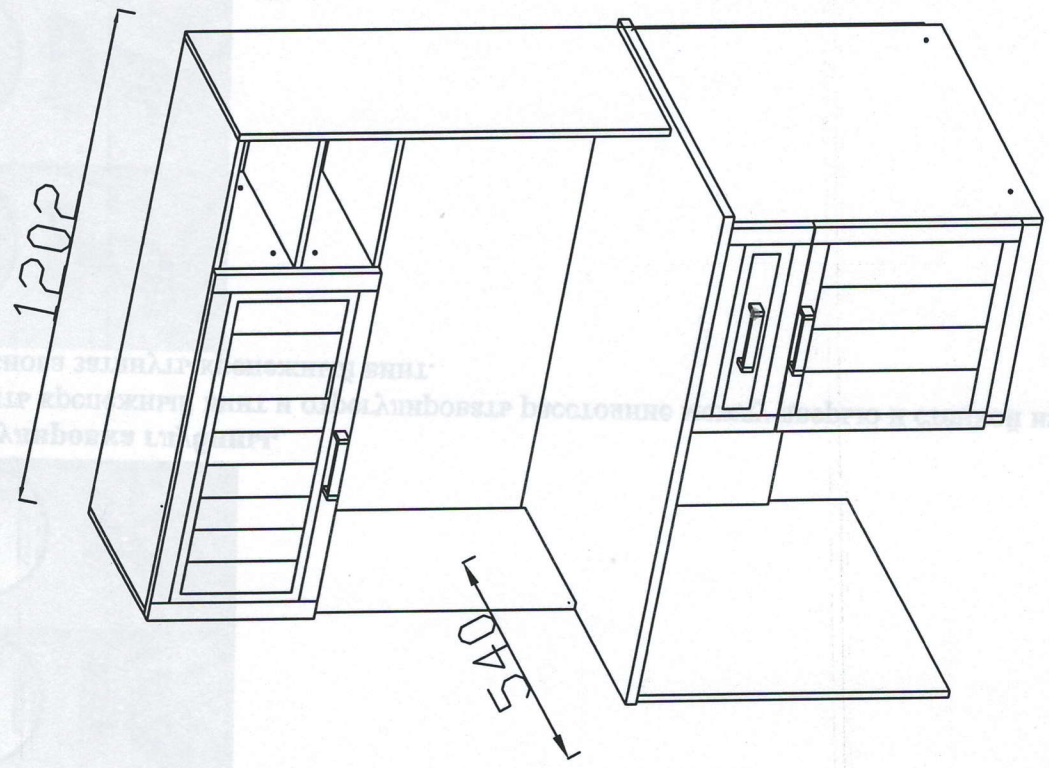

ВНЕШНИЙ ВИД

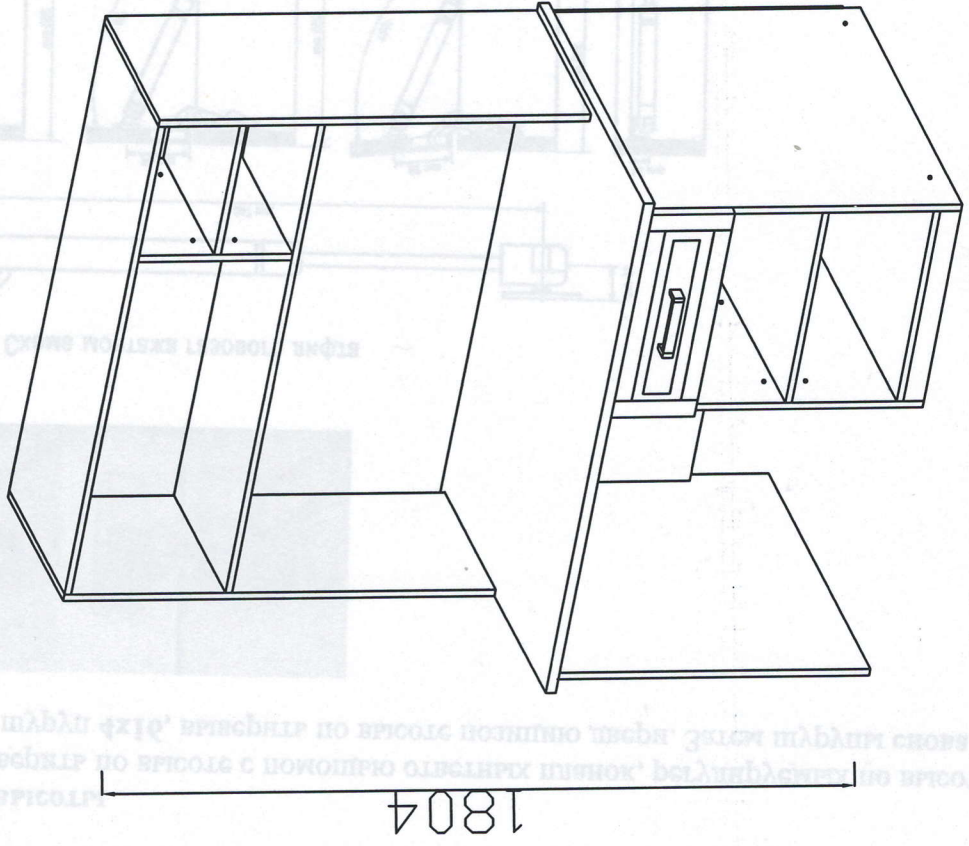

НАПОЛНЕНИЕ

1. Регулировка наложения.

Винт повернуть вправо: наложение уменьшится (-)

Винт повернуть влево: наложение увеличится (+)

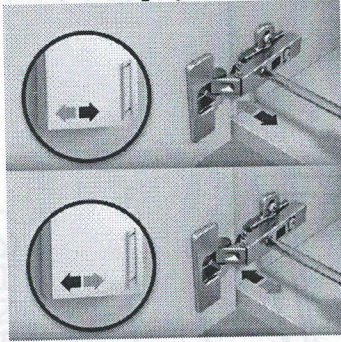

2. Регулировка глубины.

Ослабить крепежный винт и отрегулировать расстояние между дверью и стенкой изделия. Затем снова затянуть крепежный винт.

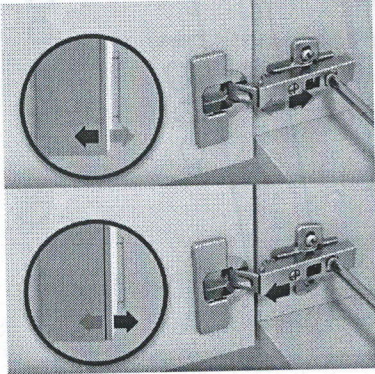

3. Регулировка высоты

Двери можно вывернуть по высоте с помощью ответных планок, регулируемых по высоте. Слегка ослабить шуруп 4x16, вывернуть по высоте позицию двери. Затем шурупы снова затянуть.



Схема монтажа газового лифта



Внимание!

1. Правила эксплуатации, уход.

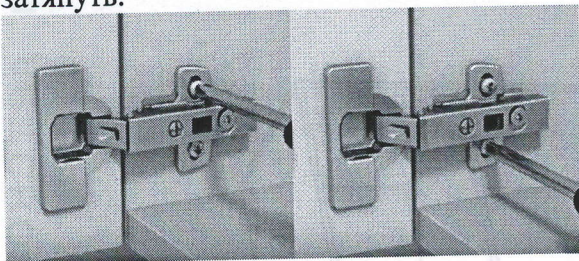
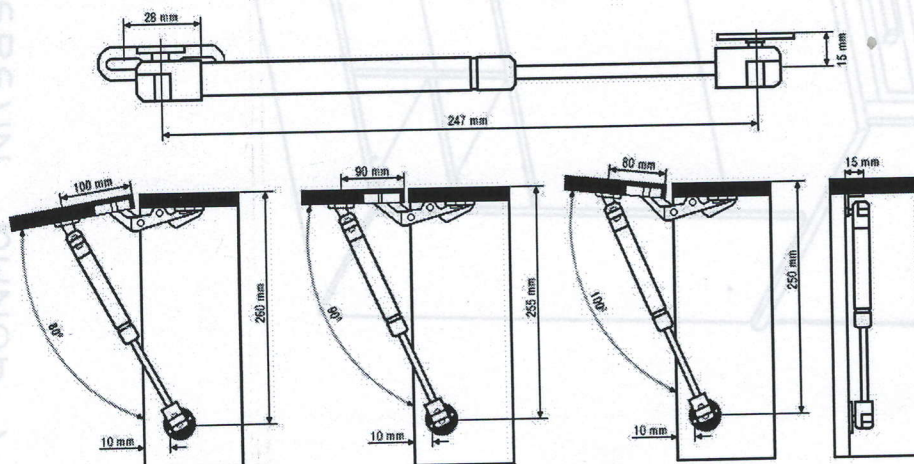
1. Изделие рекомендуется эксплуатировать в сухом проветренном помещении при температуре + 10 – +28°C, с относительной влажностью 65+15%. При эксплуатации мебельной продукции необходимо исключить попадание воды и иных жидкостей на элементы изделий мебели, соприкасающихся с полом. Не допускается скопление воды на поверхности изделий.

2. При установке изделий мебели в непосредственной близости от нагревательных и отопительных приборов их поверхности должны быть защищены от нагрева. Температура нагрева элементов мебели не должна превышать +40 °.

Сырость и близкое расположение источников тепла вызывают ускоренное старение мебели, деформацию мебельных щитов, разбухание.

3. Не допускайте прямого воздействия солнечных лучей на мебельные изделия- это может привести к их постепенному выцветанию.

Во избежание перекосов не рекомендуется оставлять двери открытыми. При необходимости можно произвести повторную регулировку петель, на которые навешаны двери.

4. Защитную пленку с глянцевых фасадов из ПВХ удаляйте только после сборки мебели. Рекомендуется использовать специальные салфетки по уходу за глянцевыми пленочными фасадами.

5. Для очистки витражных стекол рекомендуется использовать теплую воду или специальные средства для чистки стекол. Протирать насухо, мягкой (не ворсистой) тканью, либо специальными салфетками.

6. Не рекомендуется производить самостоятельную сборку мебели, приобретенной в разобранном виде. В случае неквалифицированно исполненной сборки возможно возникновение недостатков в изделиях.

2. Гарантии.

Предприятие – изготовитель гарантирует качественные показатели мебели **при соблюдении правил** транспортировки, сборки и **эксплуатации.**

За механические повреждения, потертости и сколы, возникшие при транспортировке, установке и хранении, предприятие–изготовитель ответственности не несет.

Гарантийный срок эксплуатации мебели: **детской, для общественных помещений, кроватей - 18 месяцев, бытовой – 24 месяца.**

Гарантийный срок при розничной продаже через торговую сеть исчисляются со дня продажи мебели, при вне рыночном распределении – со дня получения ее потребителем. При обнаружении производственных дефектов при недостатке фурнитуры, необходимо обращаться в магазин, где приобретена мебель, предъявив чек магазина.

Претензии принимаются в течении гарантийного срока.

Гарантийное обслуживание НЕ ПРОИЗВОДИТСЯ в случае:

- истечения гарантийного срока;
- невыполнения условий эксплуатации;
- наличия на изделии механических повреждений и дефектов, следов постороннего вмешательства в изделие, возникающих в результате неправильной эксплуатации, неквалифицированной сборки, ремонта и транспортировки;
- превышения допустимых нагрузок на изделие;
- гарантийные обязательства не распространяются на вздутие мебельных щитов в результате неправильной эксплуатации мебели (например, под воздействием воды или пара, высокой температуры, сильных источников излучения и т.п.)
- нанесения изделию ущерба в результате внесения изменений в его конструкцию.

Общие технические указания по сборке.

Для удобства транспортировки и предохранения от повреждений, мебель поставляется в разобранном виде в индивидуальной упаковке.

Не рекомендуется производить самостоятельную сборку мебели, приобретенной в разобранном виде. В случае некачественно выполненной сборки возможно возникновение недостатков в изделиях.

Не приступайте к сборке, не ознакомившись с инструкцией.!!!

Проверить комплектность каждой упаковки, согласно комплектовочной ведомости. При обнаружении дефектов или не комплектности к сборке не приступать. Обратитесь к продавцу.

Внимание! Не рекомендуется одновременно вынимать детали из всех упаковок во избежание путаницы деталей. Проверить наличие фурнитуры.

Во избежание перекосов и повреждений, а также загрязнения мебели, сборку производить на ровном полу, покрытом тканью или бумагой. Необходимо соблюдать осторожность, чтобы не повредить поверхности деталей. В сборке сложных и больших изделий желательно участие двух человек. Перед началом сборки необходимо определить расположение деталей в изделии в соответствии со схемами сборки и инструкцией.

Сохраняйте этикетки с обозначением изделия до полной сборки.

Производитель оставляет за собой право на внесение изменений в конструкцию, комплектацию, фурнитуру и дизайн своей продукции без предварительного уведомления.

Установка евровинта

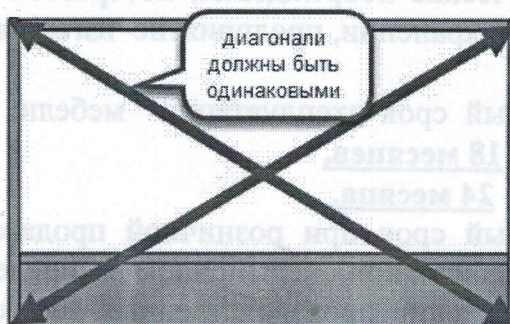
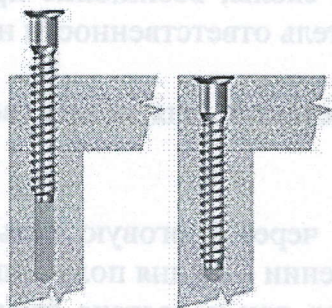

установка стяжки эксцентриковой

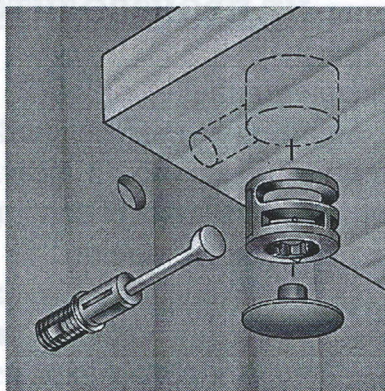

Инструкция по сборке выдвижного ящика

1. Установить дюбель стяжки эксцентриковой на фасад ящика (1), закрутив его в просверленные отверстия по - часовой стрелке.
2. На боковые стенки ящика (3,4) установить шариковые направляющие стопором к фасаду ящика (1), закрепить шурупами (4x16).
3. Боковые стенки ящика (3,4) установить к фасаду и зафиксировать эксцентриком, закрутив его по - часовой стрелке.
4. Соединить заднюю стенку ящика (5) с боковыми стенками (3,4) евровинтами.
5. Проверить диагональ собранного корпуса выдвижного ящика.
6. Вставить дно ящика (6) из ДВП в паз фасада, выровнять и закрепить шурупами 3x16 с шагом 150 мм. При необходимости срезать углы доньшка.

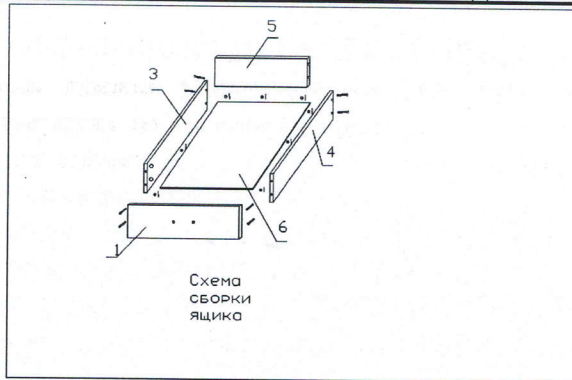

Направляющие шариковые полного выдвижения

Основная функция шариковых направляющих – обеспечение плавного выдвижения мебельных ящиков и полок под клавиатуру. Шариковые направляющие считаются системой полного выдвижения, т.е. выдвигаются на полный размер своей общей длины.

Комплект шариковых направляющих состоит из двух боковых направляющих (левая и правая). Они в свою очередь состоят из трех телескопических колен, скольжение между которыми достигается с помощью маленьких шариков, установленных в виде подшипников сверху и снизу в два ряда.

Установку производить с отступом 2 мм от кромки боковой стенки.

Перед установкой шариковой направляющей, необходимо:

1. С помощью деблокировочного рычага (поз. 1) извлечь узкое телескопическое колено (внутреннюю направляющую) поз.2 из внешней направляющей и закрепить его к боковой стенке ящика (3) заподлицо с нижней необлицованной кромкой шурупами (4x16).
2. Внешние направляющие установить на боковые стенки корпуса изделия (4) по разметке и закрепить шурупами (4x13).
3. Вставить внутренние направляющие во внешние. Задвинуть ящик до фиксации деблокировочным рычагом.
4. Для снятия ящика также использовать деблокировочный рычаг(1).

