

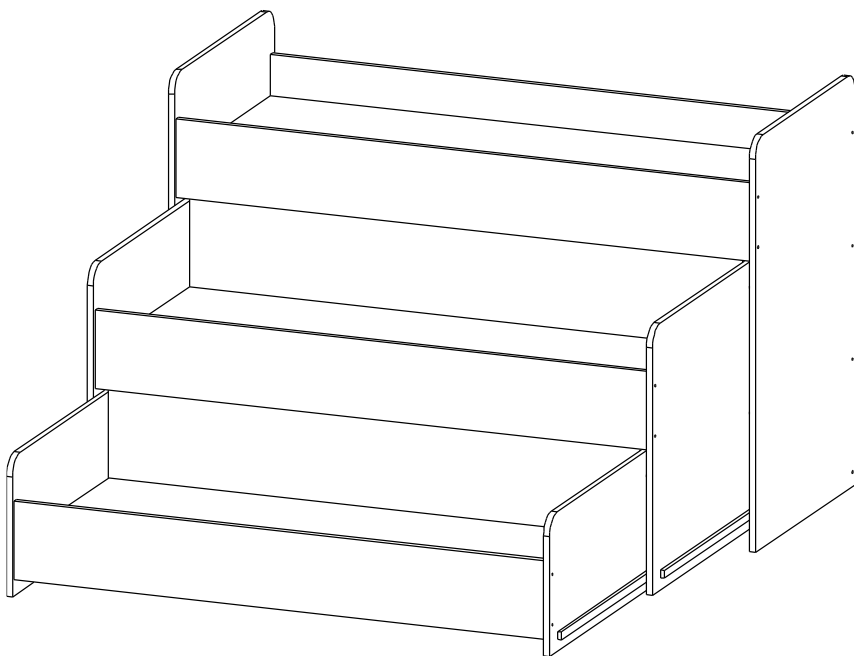

ООО «Элегия»

Россия, Новгородская обл., 174411г. Боровичи,
ул. Железнодорожников,22
Тел/факс: (81664)2-0911, 2-6929
Http://www.elegia-mebel.ru

Инструкция по сборке Детская мебель «Радуга» Кровать детская выдвижная №21 1550x650x1050



Комплектовочная ведомость деталей

№ дет	Наименование	Кол-во, шт.	Размер, мм	
1	КМ.014.01-21-01 Спинка кровати лев.	1	652	355
2	КМ.014.01-21-02 Спинка кровати прав.	1	652	355
3	КМ.014.01-21-07 Царга передняя	1	1400	200
4	КМ.014.01-21-10 Задняя стенка	1	1400	385
5	КМ.014.01-21-14 Дно кровати ДВП 6мм	1	1398	598
6	КМ.014.01-21-17 Брус опорный	6	570x70x20	
7	КМ.014.01-21-03 Спинка кровати лев	1	652	679
8	КМ.014.01-21-04 Спинка кровати прав.	1	652	679
9	КМ.014.01-21-08 Царга передняя	1	1458	200
10	КМ.014.01-21-11 Задняя стенка	1	1458	445
11	КМ.014.01-21-15 Дно кровати ДВП 6мм	1	1456	598
12	КМ.014.01-21-05 Спинка кровати лев.	1	652	1051
13	КМ.014.01-21-06 Спинка кровати прав.	1	652	1051
14	КМ.014.01-21-09 Царга передняя	1	1516	200
15	КМ.014.01-21-12 Задняя стенка	1	1516	936
16	КМ.014.01-21-13 Опорная рейка	6	70	600
17	КМ.014.01-21-16 Дно кровати ДВП 6мм	1	1514	598
18	КМ.014.01-21-18 Направляющая фанера 10мм	8	600	30

Комплектовочная ведомость фурнитуры

№ поз	Наименование	Кол-во, шт.
1	Стяжка СМ-2 7x50	28
2	Шкант 8x30	24
3	Стяжка кроватьная(комплектовка)	12
4	Опора 539 Р	8
5	Наконечник №506	7
6	Шуруп 3x18	14
7	Ключ фирменный	1
8	Шуруп 4x16	36
9	Саморез 3,5x16	32
10	Саморез 3,5x20	24
11	Саморез 3,5x25	12
12	Заглушка самокл. D14мм	28

Перед сборкой внимательно ознакомьтесь с инструкцией по сборке

1	2	3	4	5	6,8	7	9,10,11

ПОСЛЕДОВАТЕЛЬНОСТЬ СБОРКИ

Перед началом сборки ознакомьтесь с ведомостями, проверьте и рассортируйте детали и фурнитуру. Будьте внимательны, строго следуйте пунктам инструкции. Сборку изделия производить на ровной поверхности, подложив лист гофрокартона, во избежание повреждения деталей.

1. Сборка кровать 1-й ярус:

- к нижним торцам щитов боковых (дет.1,2) прикрутите опоры (поз.4) саморезами 3,5x16 (поз.9).
- к щитам боковым (дет.1,2) с внутренней стороны закрепите опорные рейки (дет.16) саморезами 3,5x25 (поз.11) согласно имеющимся наколкам.
- к щитам боковым (дет.1,2) с внешней стороны закрепите направляющие (дет.18) саморезами 3,5x20 (поз.10) согласно имеющимся наколкам.
- на щит задний (дет.4) и царгу (дет.3) по имеющимся наколкам закрепите планки стяжки клиновой (поз.3) шурупами 4x16 (поз.8).
- в торцы (дет.3,4) впредсуйте с клеем ПВА шканты (поз.2).
- соберите корпус кровати: стяните между собой детали стяжкой-саморезом 7x50 (поз.1) при помощи ключа шестигранного (поз.7).
- вложите бруски опорные (дет.6) в планки стяжек.
- положите дно ДВП (дет.5).
- видимые участки крепления закройте заглушками (поз.12) .

2. Сборка кровать 2-й ярус:

- к нижним торцам щитов боковых (дет.7,8) прикрутите опоры (поз.4) саморезами 3,5x16 (поз.9).
- к щитам боковым (дет.7,8) с внутренней стороны закрепите опорные рейки (дет.16) саморезами 3,5x25 (поз.11) и направляющие (дет.18) саморезами 3,5x20 (поз.10) согласно имеющимся наколкам.
- к щитам боковым (дет.7,8) с внешней стороны закрепите направляющие (дет.18) саморезами 3,5x20 (поз.10) согласно имеющимся наколкам.
- на щит задний (дет.10) и царгу (дет.9) по имеющимся наколкам закрепите планки стяжки клиновой (поз.3) шурупами 4x16 (поз.8).
- в торцы (дет.9,10) впредсуйте с клеем ПВА шканты (поз.2).
- соберите корпус кровати: стяните между собой детали стяжкой-саморезом 7x50 (поз.1) при помощи ключа шестигранного (поз.7).

- вложите бруски опорные (дет.6) в планки стяжек.
- положите дно ДВП (дет.11).
- видимые участки крепления закройте заглушками (поз.12) .

3. Сборка кровать 3-й ярус:

- к нижним торцам щитов (дет. 12,13,15) прикрутите наконечники (поз.5) шурупами 3x18 (поз.6).
- к щитам боковым (дет.12,13) с внутренней стороны закрепите опорные рейки (дет.16) саморезами 3,5x25 (поз.11) и направляющие (дет.18) саморезами 3,5x20 (поз.10) согласно имеющимся наколкам.
- на щит задний (дет.15) и царгу (дет.14) по имеющимся наколкам закрепите планки стяжки клиновой (поз.3) шурупами 4x16 (поз.8).
- в торцы (дет.14,15) впредсуйте с клеем ПВА шканты (поз.2).
- соберите корпус кровати: стяните между собой детали стяжкой-саморезом 7x50 (поз.1) при помощи ключа шестигранного (поз.7).
- вложите бруски опорные (дет.6) в планки стяжек.
- положите дно ДВП (дет.17).
- видимые участки крепления закройте заглушками (поз.12) .

Собранные 1-й и 2-й уровни установите в 3-й согласно инструкции.

Схема Сборки

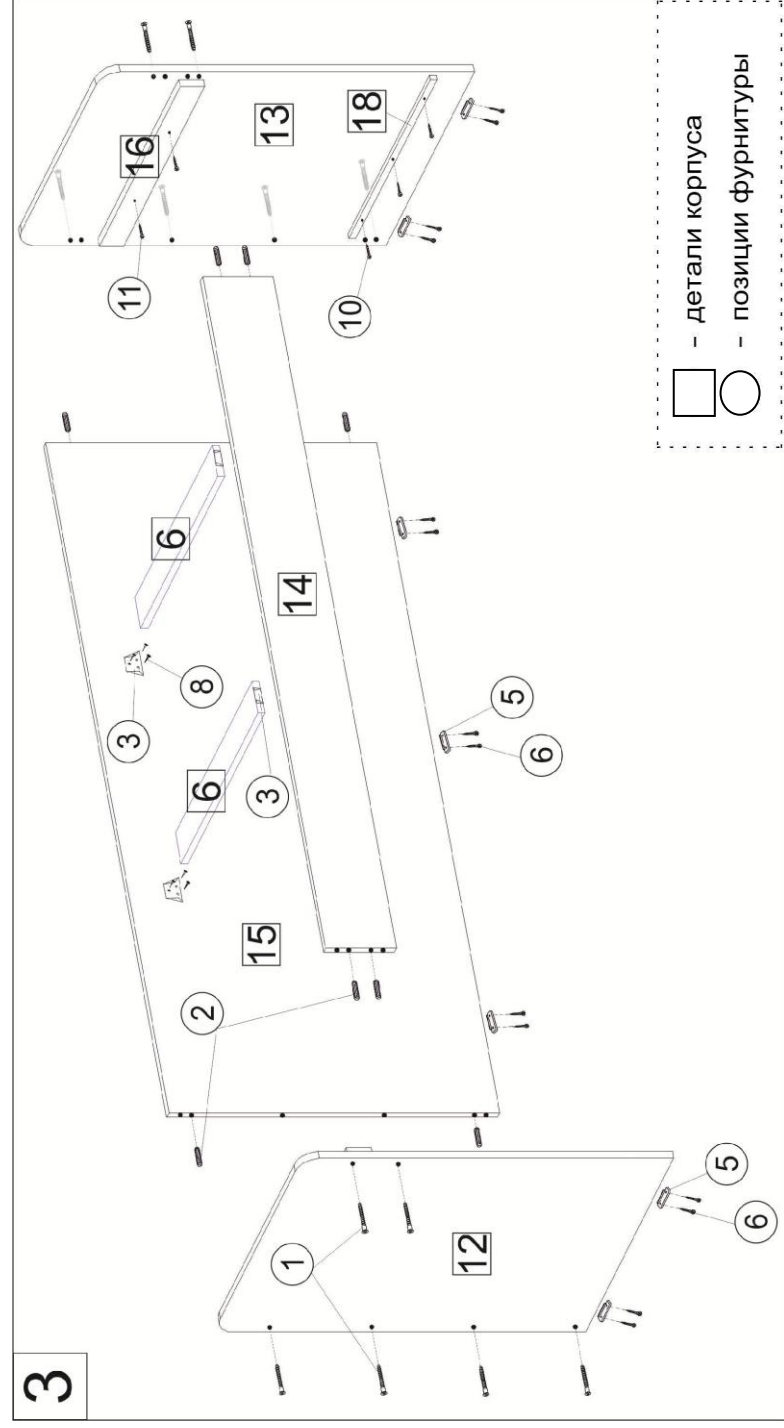
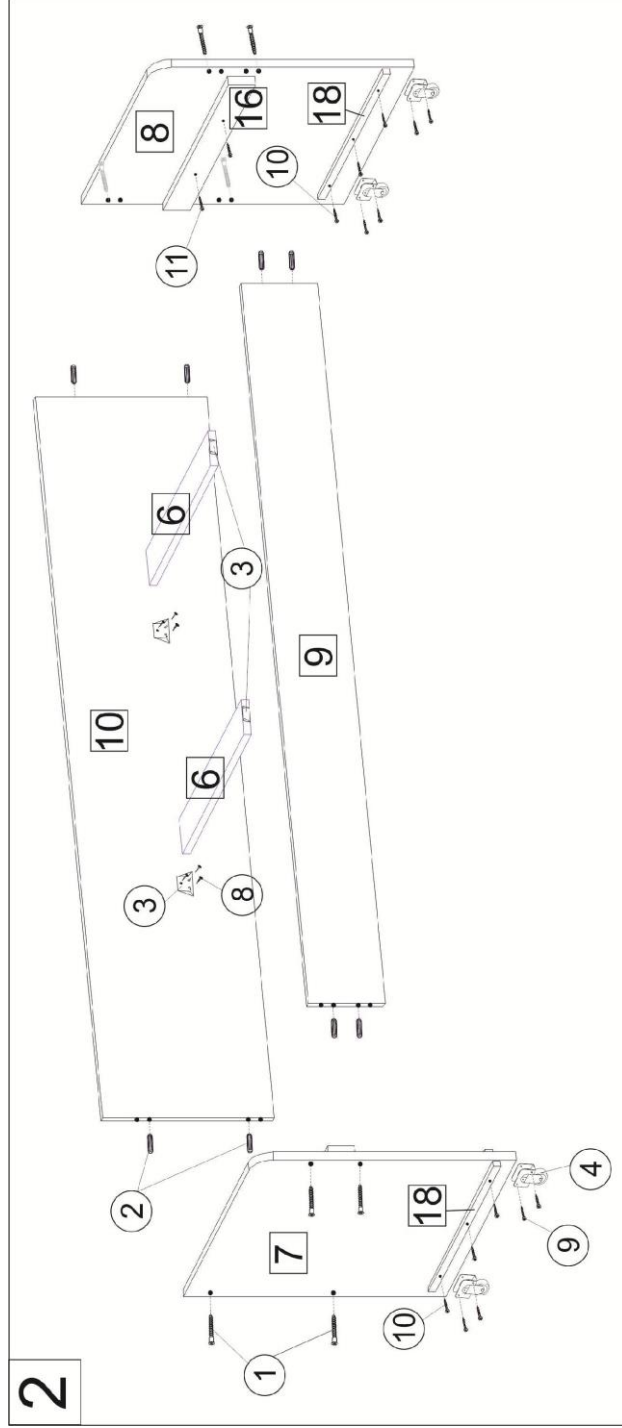
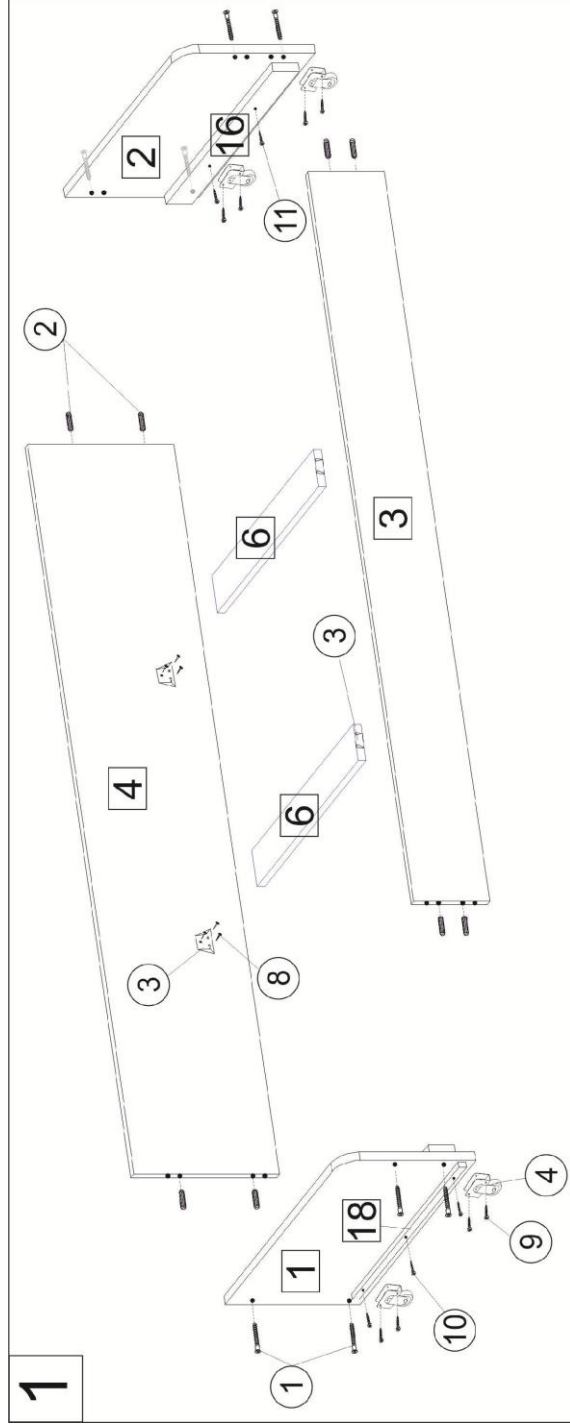

□ - детали корпуса

○ - позиции фурнитуры