

СХЕМА СБОРКИ ШКАФА НАПОЛЬНОГО ПОД НАКЛАДНУЮ МОЙКУ (ТМ.60.7.2)

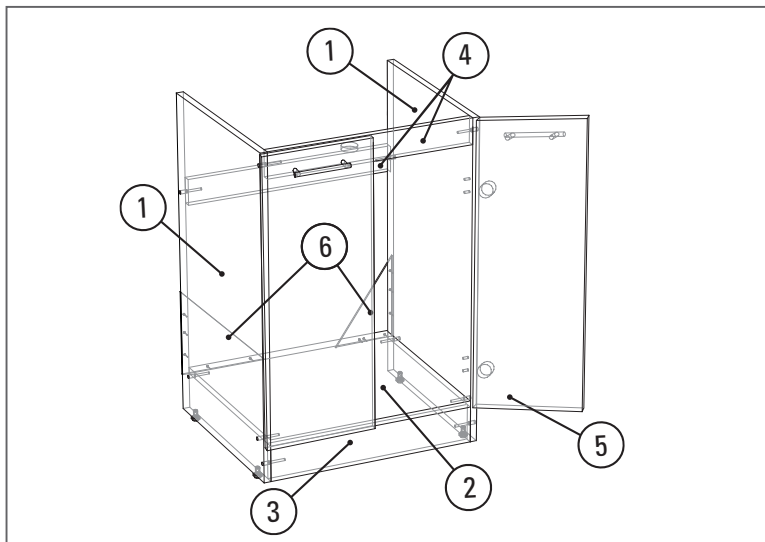

КОМПЛЕКТ ФУРНИТУРЫ

	конфирмат 50 мм	10 шт.
	саморез 3,5x16 мм	32 шт.
	гвоздь	14 шт.
	петля накладная	4 шт.
	ручка мебельная	2 шт.
	опора регулируемая	4 шт.
	ключ к конфирмату	1 шт.
	уголок металлический	4 шт.

КОЛИЧЕСТВО ДЕТАЛЕЙ

1	810 x 430 мм (боковины)	2 шт.
2	568 x 430 мм (низ)	1 шт.
3	568 x 90 мм (цоколь)	1 шт.
4	568 x 64 мм (рейки)	2 шт.
5	716 x 296 мм (фасад)	2 шт.
6	300 x 240 мм (ДВП)	2 шт.



Возникли вопросы, звоните:
+7-953-040-22-44

При усовершенствовании технологии, изменении конструктивных узлов, применении других материалов возможны некоторые отклонения от данной схемы.

ВНИМАНИЕ!
Проверьте наличие деталей
в комплекте до начала сборки.

ПОРЯДОК СБОРКИ (ТМ.60.7.2)

