

СХЕМА СБОРКИ ШКАФА НАПОЛЬНОГО ПОД НАКЛАДНУЮ МОЙКУ (ТМ.60.7.У)

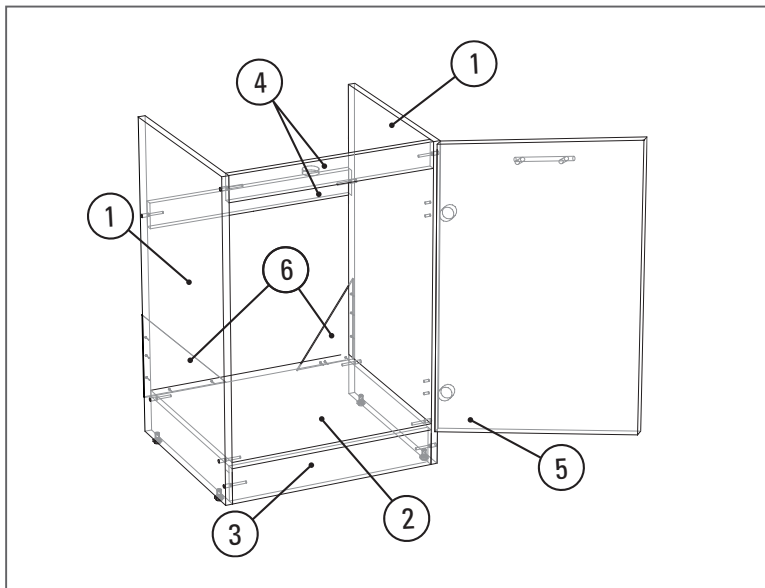

КОМПЛЕКТ ФУРНИТУРЫ

	конфирмат 50 мм	10 шт.
	саморез 3,5x16 мм	24 шт.
	гвоздь	14 шт.
	петля накладная	2 шт.
	ручка мебельная	1 шт.
	опора регулируемая	4 шт.
	ключ к конфирмату	1 шт.
	уголок металлический	4 шт.

КОЛИЧЕСТВО ДЕТАЛЕЙ

1	810 x 430 мм(боковины)	2 шт.
2	568 x 430 мм (низ)	1 шт.
3	568 x 90 мм (цоколь)	1 шт.
4	568 x 64 мм (рейки)	2 шт.
5	716 x 596 мм (фасад)	1 шт.
6	300 x 240 мм (ДВП)	2 шт.



Возникли вопросы, звоните:
+7-953-040-22-44

При усовершенствовании технологии, изменении конструктивных узлов, применении других материалов возможны некоторые отклонения от данной схемы.

ВНИМАНИЕ!
Проверьте наличие деталей
в комплекте до начала сборки.

ПОРЯДОК СБОРКИ (ТМ.60.7.У)

ВНИМАНИЕ! На схеме показан процесс сборки правого шкафа.

I

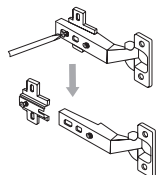

Отсоедините ответные планки от петель.

II

ЛЕВЫЙ

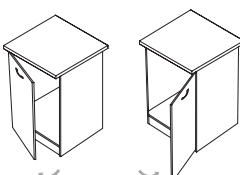

ПРАВЫЙ

Определите направление открывания дверки шкафа.

III



В зависимости от выбранного направления, возьмите левую/правую боковину и расположите отверстиями вверх. Прикрутите ответные планки петель саморезами.

IV

Вкрутите опоры.



V

Поднимите боковину (1) кромкой вверх, прикрутите дно (2), цоколь (3), рейки (4), вторую боковину (1).

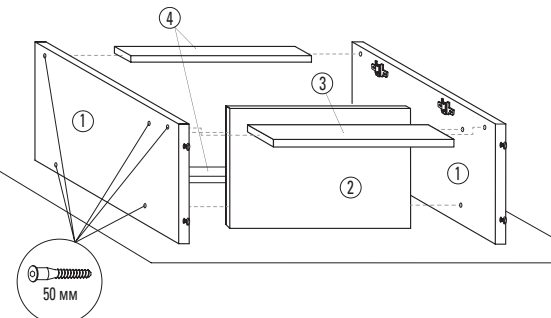

VI

Переверните короб лицевой частью вниз и прибейте гвоздями уголки ДВП (6).

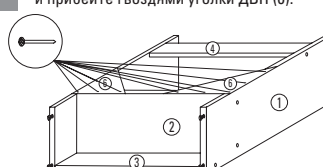

VII



Положите фасад (5) на подложку отверстиями вверх и аккуратно досверлите отверстия под ручку.

VIII

Вложите петли в отверстия, выровняйте и прикрутите саморезами.



IX

Расположите короб вертикально. Установите фасад, соединив петли с ответными планками. Отрегулируйте фасад.

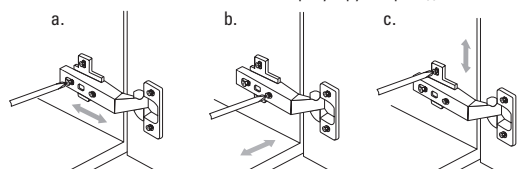

X

При использовании столешницы для врезки мойки установите ее и выровняйте. Расстояние от переднего края столешницы до корпуса (без фасада) — 50 мм.

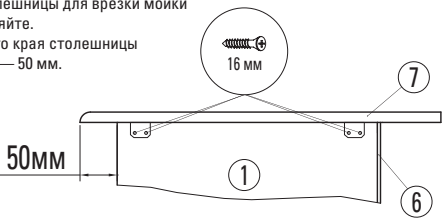

Столешницу прикрутите с помощью металлических уголков изнутри.

XI

Прикрутите ручку.

