

СХЕМА СБОРКИ ШКАФА НАПОЛЬНОГО ЗАВЕРШАЮЩЕГО ЗАКРЫТОГО С ОДНОЙ ПОЛКОЙ (СЗ.30.7/400)

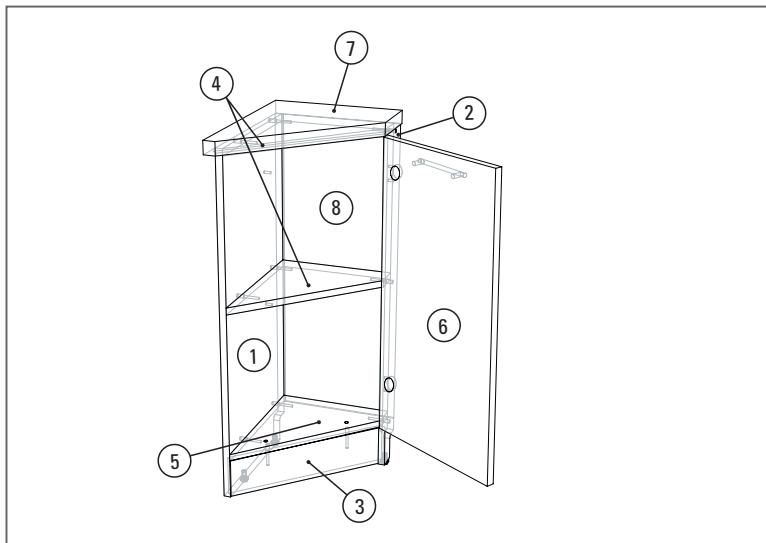

КОМПЛЕКТ ФУРНИТУРЫ

| | | |
|--|--------------------|--------|
| | конфирмат 50 мм | 11 шт. |
| | саморез 3,5x30 мм | 4 шт. |
| | саморез 3,5x16 мм | 8 шт. |
| | гвоздь | 20 шт. |
| | петля угловая +45° | 2 шт. |
| | ручка мебельная | 1 шт. |
| | опора регулируемая | 3 шт. |
| | ключ к конфирмату | 1 шт. |

КОЛИЧЕСТВО ДЕТАЛЕЙ

| | | |
|---|----------------------------|-------|
| 1 | 810 x 336 мм (боковина) | 1 шт. |
| 2 | 810 x 70 мм (боковина) | 1 шт. |
| 3 | 392 x 90 мм (цоколь) | 1 шт. |
| 4 | 266 x 336 мм (щит стяжной) | 2 шт. |
| 5 | 266 x 336 мм (дно) | 1 шт. |
| 6 | 716 x 396 мм (фасад) | 1 шт. |
| 6 | 300 x 400 мм (столешница) | 1 шт. |
| 7 | 716 x 298 мм (ДВП) | 1 шт. |



Возникли вопросы, звоните:
+7-953-040-22-44

При усовершенствовании технологии, изменении конструктивных узлов, применении других материалов возможны некоторые отклонения от данной схемы.

ВНИМАНИЕ!
Проверьте наличие деталей
в комплекте до начала сборки.

ПОРЯДОК СБОРКИ (СЗ.30.7/400)

ВНИМАНИЕ! На схеме показан процесс сборки правого шкафа.

