

### К сведению покупателя

Для удобства транспортировки и предохранения от повреждений мебель поставляется в разобранном виде. На каждом пакете имеется маркировка с указанием названия изделия. Для крепления фурнитуры на деталях имеются отверстия и наколки.

### Правила эксплуатации и ухода за мебелью

- Мебель рекомендуется эксплуатировать в проветриваемом помещении с температурой воздуха не ниже +2 С и относительной влажностью воздуха 45-70%.
- Мебель, перевозимую в условиях минусовой температуры, при установке в помещении следует протереть сухой, мягкой тканью как снаружи, так и внутри, во избежание образования белых пятен на поверхности лаковой пленки в результате появления конденсата.
- Мебель не следует устанавливать на неровном полу, близко к сырým и холодным стенам. При установке мебели вблизи от нагревательных или отопительных приборов их поверхности должны быть защищены от нагрева. Температура нагрева элементов мебели не должна превышать +40 С.
- При эксплуатации мебели необходимо исключить попадание воды и иных жидкостей на элементы изделий мебели, соприкасающихся с полом.
- В мебели, имеющей крепление болтами, винтами, шурупами, при ослаблении соединений необходимо периодически подтягивать гайки, винты, шурупы.
- Мебель должна быть защищена от прямого попадания солнечных лучей во избежание ухудшения внешнего вида.
- Поверхности деталей мебели следует оберегать от попадания влаги и таких жидкостей как щелочь, спирт, ацетон, бензин и др. На поверхность мебели не следует ставить горячие предметы. При эксплуатации мебели следует исключить попадание воды и иных жидкостей на элементы изделий мебели, соприкасающихся с водой.
- Удаление пыли с поверхности мебели следует производить сухой мягкой тканью или специально предназначенными для этого салфетками. Поверхности мебели, отделанные эмалью, рекомендуется протирать мягкой тканью, увлажненной в мыльной воде, затем тканью, смоченной в чистой воде и отжатой досуха, а затем мягкой тканью.
- Удаление пятен с поверхности мебели следует производить тампоном из мягкой ткани, смоченной в специальных составах для чистки и освежения мебели в соответствии с рекомендациями по их использованию.
- Для удаления загрязнения с зеркал и стекол рекомендуется применять предназначенные для этого жидкости.

### ГАРАНТИЙНЫЙ ТАЛОН

- Изготовитель гарантирует соответствие мебели требованиям ТР ТС 025/2012, ГОСТ 16371-2014 «Мебель. Общие технические условия» при соблюдении условий транспортировки, хранения эксплуатации и рекомендаций по уходу за мебелью.
- Претензии по комплектности, качеству и отклонениям, при которых сборка невозможна, должны предъявляться в магазин, где была приобретена мебель.
- Все гарантийные работы производятся только при предъявлении настоящего гарантийного талона.
- Гарантийный срок эксплуатации изделия 24 месяца со дня продажи мебели .

**Гарантийный талон действует только при наличии чека о покупке изделия.**  
Срок службы изделия 10 лет.

### Гарантийное обслуживание не производится:

- При наличии дефектов, появившихся из-за несоблюдения потребителем условий транспортирования, хранения, сборки, эксплуатации и рекомендаций по уходу за мебелью.
- В связи с постоянной работой по усовершенствованию изделий, в конструкцию могут быть внесены изменения, не отраженные в настоящей инструкции.

Наш сайт: [www.mebelomsk.com](http://www.mebelomsk.com)

**СПАСИБО ЗА ПОКУПКУ!**



**ОМСК  
МЕБЕЛЬ**

644009, Россия, г. Омск,  
ул. Лермонтова, д.192.  
(3812) 368-000, 368-555  
[www.mebelomsk.com](http://www.mebelomsk.com)

## Инструкция по сборке ГЕРМЕС Тумба 1дв. Артикул: Тм07.1

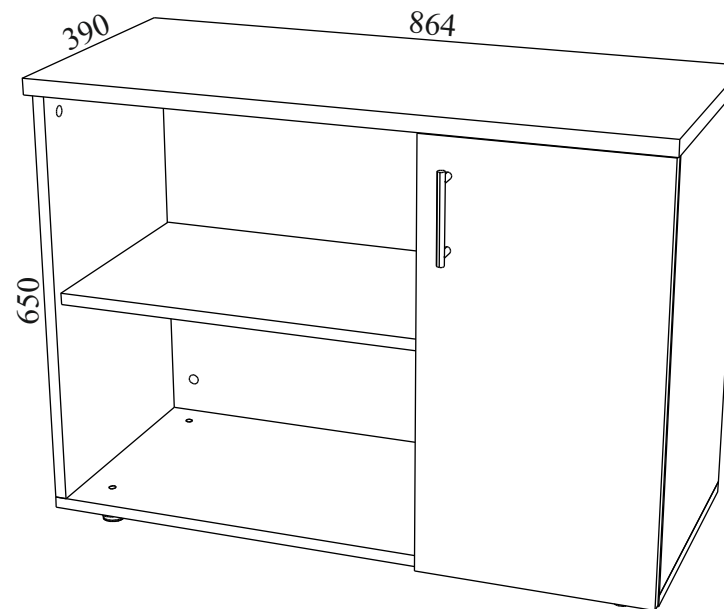

Габаритные размеры: ширина - 864 мм, высота - 650 мм, глубина - 390 мм.

### Правила сборки

**Уважаемые покупатели! Качество мебели зависит от правильности сборки. Поэтому рекомендуем доверить сборку специалисту. Если Вы все-таки приняли решение собрать мебель самостоятельно - настоятельно рекомендуем руководствоваться данной инструкцией.**

**Уважаемый Покупатель,** ваши замечания и пожелания направляйте по адресу [qc@mebelomsk.com](mailto:qc@mebelomsk.com), они будут рассмотрены в кратчайшие сроки!

**Нам важно ваше мнение!**

Сборку следует производить на ровном полу, покрытом тканью или бумагой во избежание повреждения кромок и загрязнения мебели. Сборку корпуса рекомендуется производить в горизонтальном положении, устанавливая детали лицевыми кромками вниз. Необходимо соблюдать осторожность, чтобы не повредить лакированные поверхности. В сборке крупногабаритных изделий должны участвовать не менее двух человек. Детали при сборке необходимо закреплять прочно, не допуская их качания. Сборку производить последовательно согласно инструкции.

## ГЕРМЕС Тумба 1дв. Тм07.1

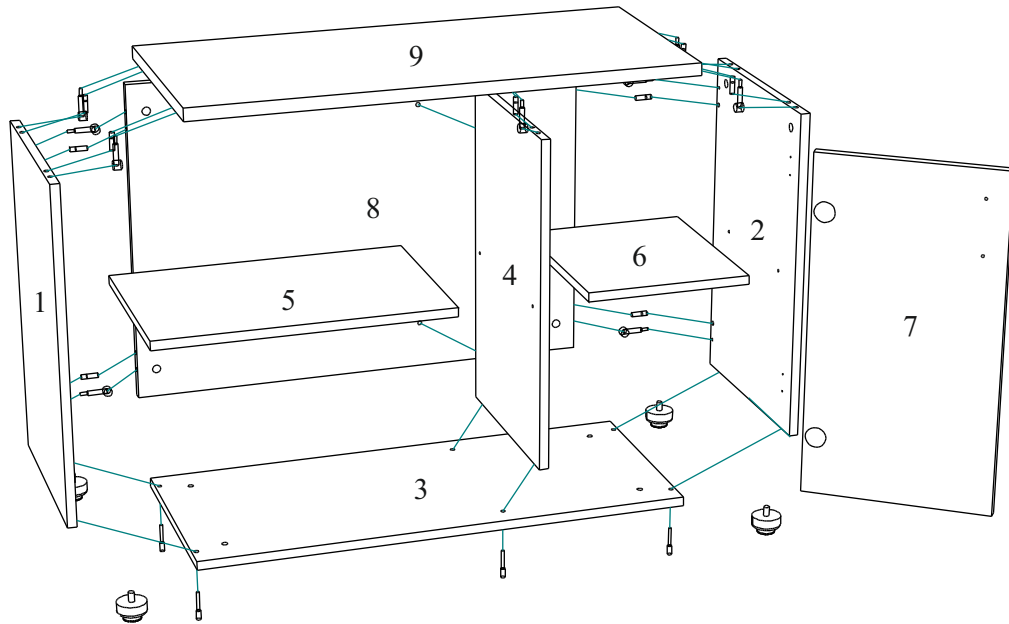

### Детали и комплектующие

	Наименование	К-во	Вид	№	Наименование	Размер	Кол-во	Пакет №
А	Стяжка эксцентриковая	10 к-в		1	Бок левый	582*368	1 шт.	1
Б	Заглушка для эксц. стяжки	10 шт.		2	Бок правый	582*368	1 шт.	1
В	Евровинт	8 шт.		3	Дно	864*368	1 шт.	1
Г	Заглушка для евровинта	2 шт.		4	Перегородка	582*352	1 шт.	1
Д	Петля 4-х шарнирная	1 шт.		5	Полка	518*336	1 шт.	1
Е	Петля 4-х шарн. /с доводчиком/	1 шт.		6	Полка	290*336	1 шт.	1
Ж	Ручка-скоба	1 шт.		7	Дверь	594*322	1 шт.	1
З	Полкодержатель	8 шт.		8	Стенка задняя	828*582	1 шт.	1
И	Ножка стойка /25мм/	4 шт.		9	Крышка	864*390	1 шт.	1
К	Шкант	10 шт.		10	Комплект фурнитуры			1
Л	Шайба пластмассовая	2 шт.						
М	Ключ для евровинта	1 шт.						
Н	Саморез 4.0*12	4 шт.						
О	Саморез 4.0*16	4 шт.						

### Схема регулировки дверей после навески на корпус:

а) вправо-влево, б) до и от корпуса, в) вверх-вниз.

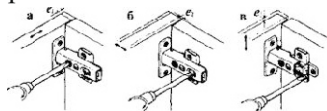

## Сборка.

На бока и крышку устанавливаются шканты и штоки эксцентриков.

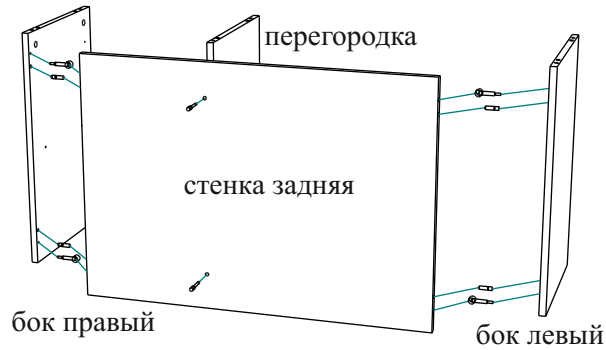

Бока крепятся к стенке задней шкантами и стяжками эксцентриковыми, перегородка - евровинтами.

Крышка крепится к бокам и перегородке шкантами и стяжками эксцентриковыми, дно - евровинтами. Ножки крепятся к дну.

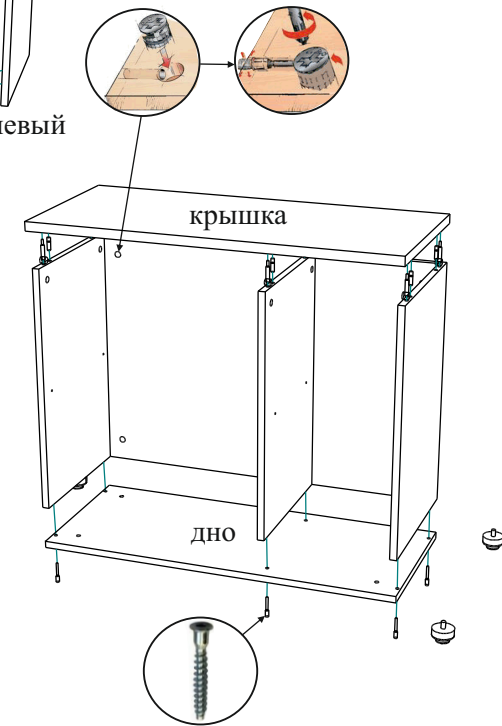

Петли 4-х шарнирные крепятся к боку правому саморезами 4.0\*16, к двери - саморезами 4.0\*12.

Ручка крепится к двери (винты в к-те) через шайбы пластмассовые.

Полки устанавливаются на полкодержатели.

