

# СХЕМА СБОРКИ СТОЛА ПОД МОЙКУ ПРЯМОЙ УГОЛ С ОДНОЙ ДВЕРКОЙ (ТМП.100.7.У)

ВНИМАНИЕ! Подходит для сборки стола под мойку (ТМП.80.7.У)

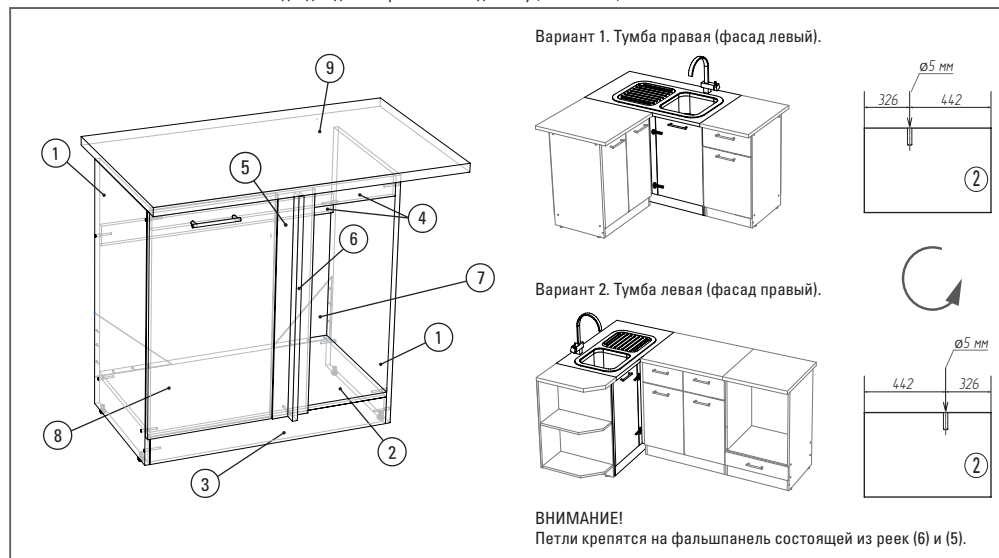

## КОМПЛЕКТ ФУРНИТУРЫ

	конфирмат 50 мм	13 шт.
	гвоздь	14 шт.
	петля д/фальшпанели	2 шт.
	ручка мебельная	1 шт.
	уголок металлический	4 шт.
	шуруп 3,5 x 16	24 шт.
	подпятник	4 шт.
	ключ к конфирмату	1 шт.

## КОЛИЧЕСТВО ДЕТАЛЕЙ

1	810 x 430 мм (боковины)	2 шт.
2	768 x 430 мм (дно)	1 шт.
3	768 x 90 мм (цоколь)	1 шт.
4	768 x 64 мм (царги)	2 шт.
5	810 x 116 мм (рейка)	1 шт.
6	810 x 34 мм (рейка)	1 шт.
7	300 x 240 мм (ДВП)	2 шт.
8	716 x 396 мм (фасад)	1 шт.
9	1000 x 600 мм (столешница)	1 шт.

Возникли вопросы, звоните:  
**+7-953-040-22-44**

**ВНИМАНИЕ!**  
Проверьте наличие деталей  
в комплекте до начала сборки.

При усовершенствовании технологии,  
изменении конструктивных узлов, применении  
других материалов возможны некоторые  
отклонения от данной схемы.

## ПОРЯДОК СБОРКИ (ТМП.100.7.У)

ВНИМАНИЕ! На схеме показан процесс сборки левой тумбы (Вариант 2).

