

СХЕМА СБОРКИ СТОЛА ПОД МОЙКУ УГЛОВОЙ С ОДНОЙ ДВЕРКОЙ (ТМУ.90.7.У)

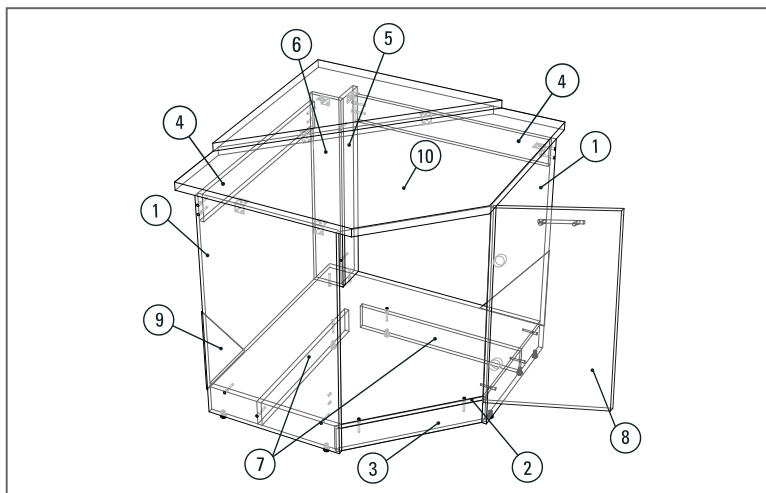

КОМПЛЕКТ ФУРНИТУРЫ

	конфирмат 50 мм	22 шт.
	гвоздь	24 шт.
	петля угловая	2 шт.
	ручка мебельная	1 шт.
	уголок металлический	8 шт.
	шуруп 3,5 x 16	40 шт.
	подпятник	6 шт.
	ключ к конфирмату	1 шт.

КОЛИЧЕСТВО ДЕТАЛЕЙ

1	810 x 480 мм (боковины)	2 шт.
2	814 x 814 мм (дно)	1 шт.
3	475 x 90 мм (цоколь)	1 шт.
4	698 x 96 мм (царга)	2 шт.
5	730 x 100 мм (рейка)	1 шт.
6	730 x 116 мм (рейка)	1 шт.
7	600 x 90 мм (цоколь задний)	2 шт.
8	716 x 472 мм (фасад)	1 шт.
9	300 x 240 (стенка ДВП)	4 шт.
10/11	900 x 900 мм (столешница)	1 шт.



Возникли вопросы, звоните:
+7-953-040-22-44

При усовершенствовании технологии, изменении конструктивных узлов, применении других материалов возможны некоторые отклонения от данной схемы.

ВНИМАНИЕ!
Проверьте наличие деталей в комплекте до начала сборки.

ПОРЯДОК СБОРКИ (ТМУ.90.7.У)

ВНИМАНИЕ! На схеме показан процесс сборки правого стола.

I

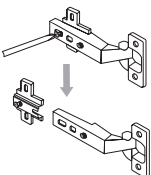

Отсоедините ответные планки от петель.

II

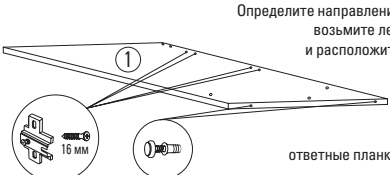

Определите направление открывания дверки, возьмите левую/правую боковину и расположите отверстиями вверх.

Прикрутите ответные планки петель саморезами. Вкрутите опоры.

III

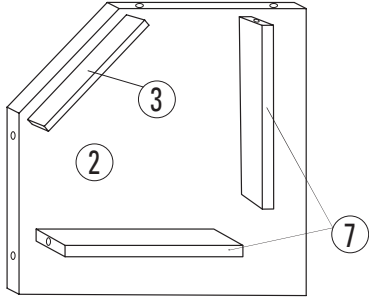

Прикрутите к дну (2) цоколь (3) и задний цоколь (7).

IV

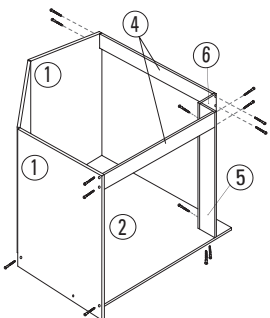

Стяните рейки (5) и (6) между собой и дном, к ним прикрутите рейки (4). Прикрутите боковины (1).

V

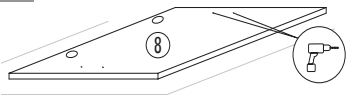

Выбрав направление, положите фасад (5) на подложку отверстиями вверх и аккуратно досверлите отверстия под ручку.

VI

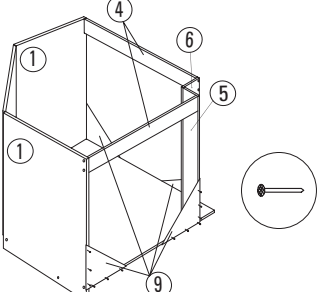

Проверните короб обратной стороной и прибейте гвоздями уголки ДВП (9) как указано на изображении.

VII



Вложите петли в отверстия, выровняйте и прикрутите саморезами.

VIII

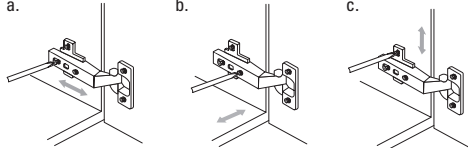

Расположите короб вертикально. Установите фасад, соединив петли с ответными планками. Отрегулируйте фасад.

IX

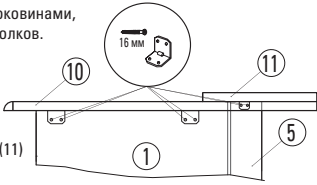

Выверните столешницу (10) вровень с боковинами, прикрутите с помощью металлических уголков.

Выверните верхнюю часть столешницы (11) с нижней (10), прикрутите к рейке (5) и столешнице (10).

X



Прикрутите ручку.