

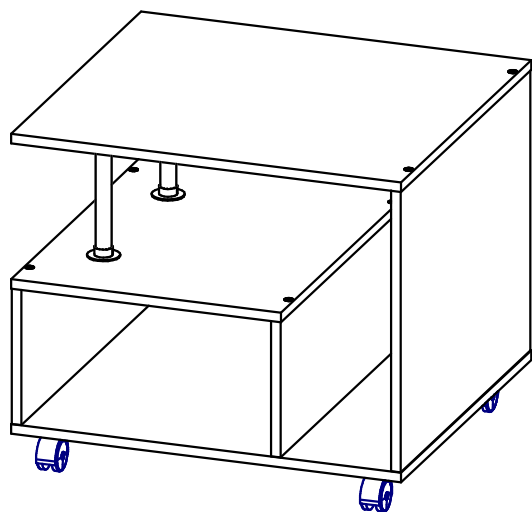

Сайт: [www.1ps1.ru](http://www.1ps1.ru)  
 Instagram: @1plus1\_mebelufa  
 e-mail: zakaz@1ps1.ru

## Стол журнальный 650



### Спецификация на панели

Поз.	Наименование	Кол-во	Готовая деталь	
			Длина	Ширина
1	Горизонтальная1	1	650	596
2	Горизонтальная2	1	650	596
3	Вертикальная1	1	468	594
4	Горизонтальная3	1	450	596
5	Вертикальная2	2	226	594

Поз.	Вид	Наименование	Кол.
10		Опора колесная с площадкой D 50мм	4
11		Штангодержатель круглый d25 ХРОМ	4
12		Еврвинт конфирмат 7,0x50 с внутр.шестигр.	12
13		Ключ для конфирмата Z-образный ,4 мм	1
14		Заглушка под конфирмат	12

\*Внимание: Перед сборкой мебели в домашних условиях внимательно ознакомьтесь с настоящей инструкцией и проверьте наличие деталей и фурнитуры по таблицам комплектации.

## Собрать ножки

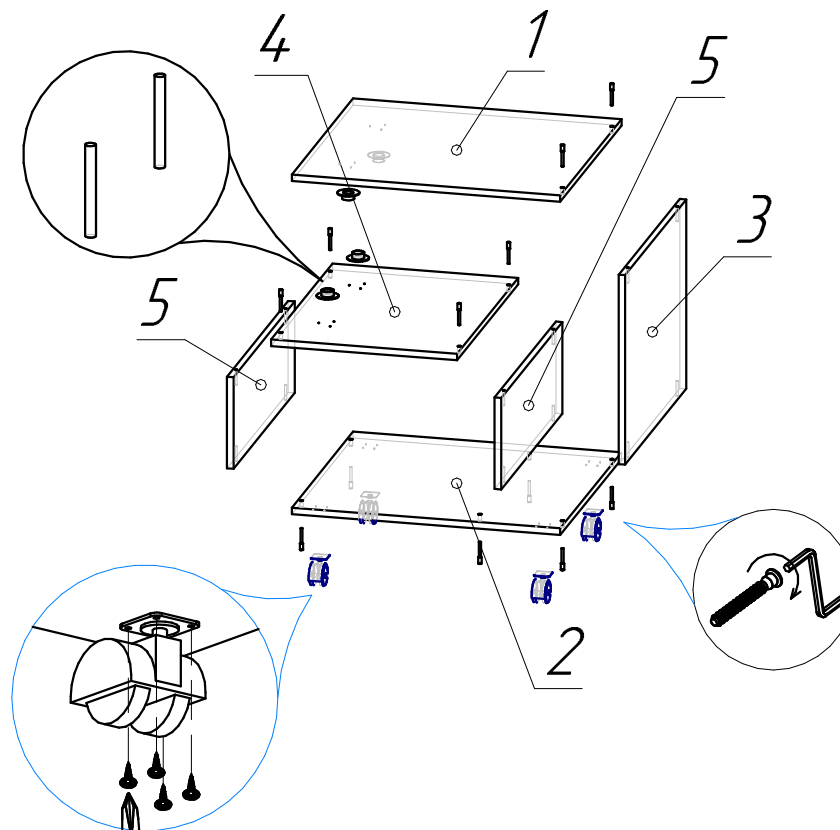

### Спецификация на панели

Поз.	Наименование	Кол-во	Готовая деталь	
			Длина	Ширина
1	Горизонтальная1	1	650	596
2	Горизонтальная2	1	650	596
3	Вертикальная1	1	468	594
4	Горизонтальная3	1	450	596
5	Вертикальная2	2	226	594

Поз.	Вид	Наименование	Кол.
10		Опора колесная с площадкой D 50мм	4
11		Штангодержатель круглый d25 ХРОМ	4
12		Еврвинт конфирмат 7,0x50 с внутр.шестигр.	12

## **Требования по эксплуатации изделия и меры предосторожности**

Срок, в течение которого медель сохраняет красоту и исправность, в значительной степени зависит от условий её эксплуатации. Придерживаясь некоторых простых практических советов, Вы сможете поддерживать всегда в наилучшем состоянии все элементы Вашей меделу.

### **Климатические характеристики и условия окружающей среды**

Так как меделуные изделия чувствительны к свету, влажности и сухости, к теплу и холоду, рекомендуется избегать продолжительного воздействия одного или нескольких этих условий, так как это вызывает ускоренное старение, коробление и деформацию элементов меделу.

#### **Свет**

Не допускайте прямого воздействия солнечных лучей на меделуные изделия. Продолжительное прямое воздействие света на некоторые участки может вызвать изменение их цветовых характеристик по сравнению с другими участками, которые меньше подвергались воздействию.

#### **Температура**

Высокие значения тепла или холода, а также внезапные перепады температуры могут серьезно повредить меделуное изделие или его части. Меделуные изделия не должны располагаться ближе одного метра от источников тепла. Рекомендуемая температура воздуха для хранения и эксплуатации от +10 до +25С. Не допускайте попадания на меделуные изделия горячих предметов (чашки, посуда с кипятком и пр.), а также продолжительного воздействия вызывающих нагревание излучений (свет мощных ламп, микроволновые излучатели и т.п.).

#### **Влажность**

Рекомендуемая относительная влажность местонахождения меделуного изделия 60 - 70%. Не следует поддерживать в течение продолжительного времени условия крайней влажности и (или) сухости, а тем более их периодической смены. С течением времени такие условия могут повлиять на целостность меделуных изделий и их элементов. Если такие условия были созданы, рекомендуется часто проветривать помещения и по мере возможности пользоваться осушителями или увлажнителями для нормализации влажности.

#### **Агрессивные среды и абразивные материалы**

Ни в коем случае не допускайте воздействие на меделуные изделия агрессивных жидкостей (кислот, щелочей, растворителей и т.п.), содержащих такие жидкости продуктов и их паров. Подобные вещества и соединения являются химически активными, реакция с ними может повлечь негативные последствия для Вас и Вашего имущества. Также стоит помнить, что некоторые специфические моющие (чистящие) составы могут содержать высокую концентрацию агрессивных химических веществ и/или абразивные составы. Применение подобных моющих средств недопустимо.

#### **Уход за меделу**

Всегда содержите поверхность меделу в полной сухости. Поверхности деталей меделу следует протирать сухой мягкой тканью (фланель, сукно, войлок и т.п.). Уход за рабочими поверхностями (столешницы, фасады и т.п.), как правило, должен осуществляться мягкой влажной тканью или специальной щеткой, возможно, с применением соответствующих моющих средств или полироли (недопустимо применение моющих средств, содержащих абразивные вещества). Рекомендуется очищать меделу, как можно скорее, после того, как она испачкалась. Если Вы оставите загрязнение на некоторое время, то заметно повышается опасность образования разводов, пятен и повреждений меделуных изделий или их частей. В случае стойких загрязнений рекомендуется использовать специальные очистители, которые в настоящее время представлены в достаточно большом ассортименте. В этом случае необходимо следовать инструкциям производителей очистителей о порядке и области их применения.

#### **Эксплуатация**

Нагрузка на детали не должна превышать установленных норм. Допустимая нагрузка на одну полку не более 15кг. Не рекомендуется вставлять на изделие, прыгать, подвергать повышенным динамическим нагрузкам.

При трансформации меделу следует избегать излишних усилий, рывков, перекосов элементов механизма.

Рекомендуется периодически проверять плотность резьбовых соединений и подтягивать их при необходимости.