

Сборку производить на полу на картоне или бумаге.

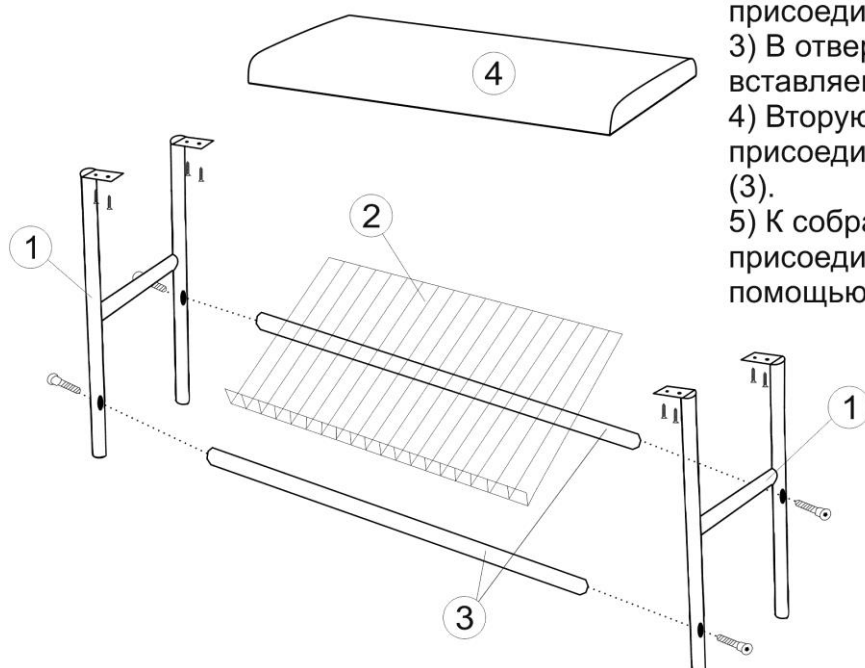

- 1) Выкрутить винты 8x60 из труб (3).
- 2) К одной из опор (1) винтами присоединяем трубы (3).
- 3) В отверстия в опоре (1) вставляем полку (2).
- 4) Вторую опору также присоединяем к полке (2) и трубам (3).
- 5) К собранной конструкции присоединяем сиденье мягкое (4) с помощью саморезов (а).