

Правила хранения и эксплуатации мебели.

1. Мебель должна храниться и эксплуатироваться в сухих и теплых помещениях, имеющих отопление и вентиляцию, при температуре не ниже +5° С и не выше +40° С при относительной влажности 60-65 %.

2. Удаление пыли с поверхности следует производить сухой мягкой тканью.

3. Для удаления загрязнений (пятен) рекомендуется производить протирку мебели влажной тканью с добавлением небольшого количества моющего средства. Потом все поверхности и фурнитуру необходимо протереть сухой тканью.

4. Поверхности деталей мебели следует оберегать от попадания влаги во избежание разбухания ДСП и отклеивания кромок на боковых поверхностях.

5. При установке кухонной мебели у газовой плиты на расстоянии не менее 25 мм между боковыми поверхностями плиты и мебели следует использовать теплоизоляционные прокладки.

**ВНИМАНИЕ!** Предприятие не несет ответственности за дефекты, возникшие в случае нарушения правил хранения и эксплуатации мебели.

Гарантии изготовителя.

1. За механические повреждения, возникшие при транспортировке, предприятие – изготовитель ответственности не несет.

2. Гарантийный срок эксплуатации мебели 24 месяца со дня продажи при соблюдении правил.

3. В случае обнаружения производственных дефектов или недочеты комплектующих, следует обратиться в магазин или на предприятие – изготовитель.

4. Ввиду совершенствования технологии, изменения конструкции узлов или применения новых материалов, возможны отклонения по сравнению с данной инструкцией.

5. При продаже мебели по представленным образцам, предприятие – изготовитель и магазин цвет и текстуру приобретаемых изделий в соответствии с образцом не гарантирует



# Мебельная фабрика

## Шкаф 3-х створчатый с ящиками Монако

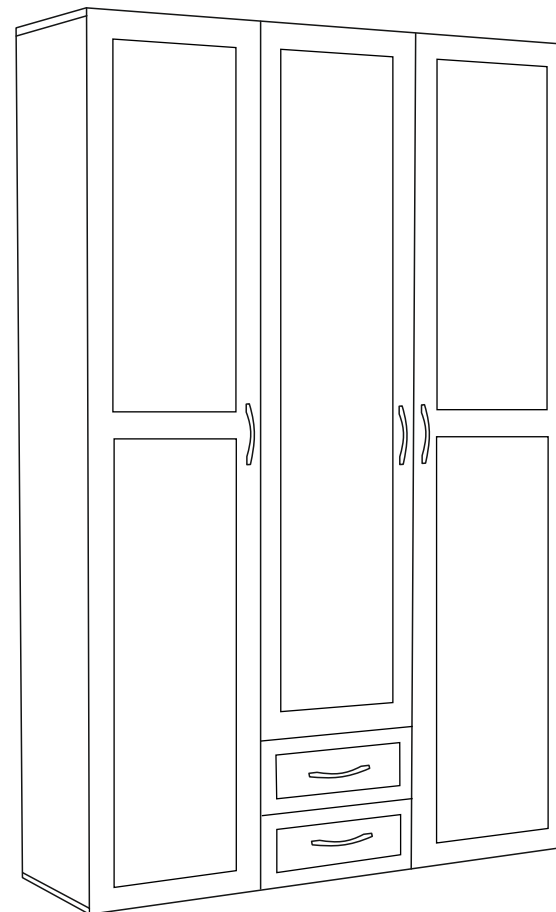

г. Пермь, ул. Писарева, 1а  
тел: +7 (342) 274-61-52 274-19-68 274-65-45

[www.fabrika-eko.ru](http://www.fabrika-eko.ru)



## Порядок сборки шкафа

1. На детали № 9 и № 15 крепим полкодержатели № 21 с помощью молотка.
2. На детали № 15 и № 9 крепим штангодержатели № 13 с помощью шурупов №12.
3. На детали № 15 и № 3 крепим направляющие № 24 с помощью шурупов № 12.
4. На деталь № 1 крепим опоры № 14 с помощью шурупов № 12.
5. На детали № 1 и № 2 крепим детали № 9 и № 15 с помощью конфирматов № 17, (вставляем трубку № 22 в штангодержатели № 13 на деталях № 15 и № 9).
6. К деталям № 9 и № 15 крепим детали № 5 и № 6 с помощью конфирматов № 17.
7. К детали № 15 крепим деталь № 4 с помощью конфирматов № 17.
8. К детали № 1 крепим деталь № 3 с помощью конфирматов № 17, скрепляем детали № 4 и № 3 с помощью конфирматов № 17.
9. На детали № 1 № 2 и № 9 крепим задние стенки ДВПО № 10 с помощью гвоздей № 18, (прокладываем между ДВПО № 10 планку соединительную № 23)
10. Скрепляем ДВПО № 10 с деталью № 15 с помощью крабов № 19 и шурупов № 12.
11. На детали № 8 и № 16 крепим петли № 20 с помощью шурупов № 12.
12. Детали № 8 и № 16 крепим к деталям № 9 и № 15 с помощью шурупов № 12.
13. Производим регулировку деталей № 8 и № 16 с помощью болтов в петлях № 20.

## Порядок сборки ящика

14. К деталям №14 крепим детали №13 с помощью конфирматов №17.
15. К деталям №12 крепим шток эксцентрика №25.
16. К деталям № 14 и №3 крепим ДВПО №11 с помощью гвоздей № 18.
17. К деталям №14 крепим направляющие с помощью шурупов №24.
18. К деталям № 12 крепим ручку №15.
19. Скрепляем детали №12 и №14 с помощью стяжки эксцентриковой №25 затем вставляем собранный ящик в направляющие № 24 на деталях №15 и №3.

## Комплектующие

№	Наименование	Кол-во	Размер
1	Дно	1	1350x450
2	Крышка	1	1350x450
3	Боковина малая	1	416x450
4	Крышка бок малый	1	447x450
5	Полка малая	3	427x450
6	Полка большая	1	873x440
7	Вязка полка	1	429x450
8	Боковина	2	2096x446
9	Боковина	2	2068x450
10	Задняя стенка ДВПО	3	2097x447
11	Дно ящика ДВПО	2	401x395
12	Форточки МДФ	2	216x446
13	Зад\перед ящика	4	374x120
14	Бок ящика	4	120x400
15	Середина	1	2068x450
16	Дверь МДФ с зарка.	1	1660x446

## Фурнитура

№	Наименование	Кол-во
12	Шуруп универсальный	80
13	Штангодержатель	2
14	Опора регулируемая	6
15	Ручка мебельная	5
16	Заглушка конфирмата	12
17	Конфирмат	34
18	Гвоздь	100
19	Краб	10
20	Петля 4-х шарнирная	11
21	Полкодержатель	12
22	Трубка 870 мм.	1
23	Планка соединительная	1
24	Шарик. направляющие	2 компл
25	Стяжка эксцентриковая	8

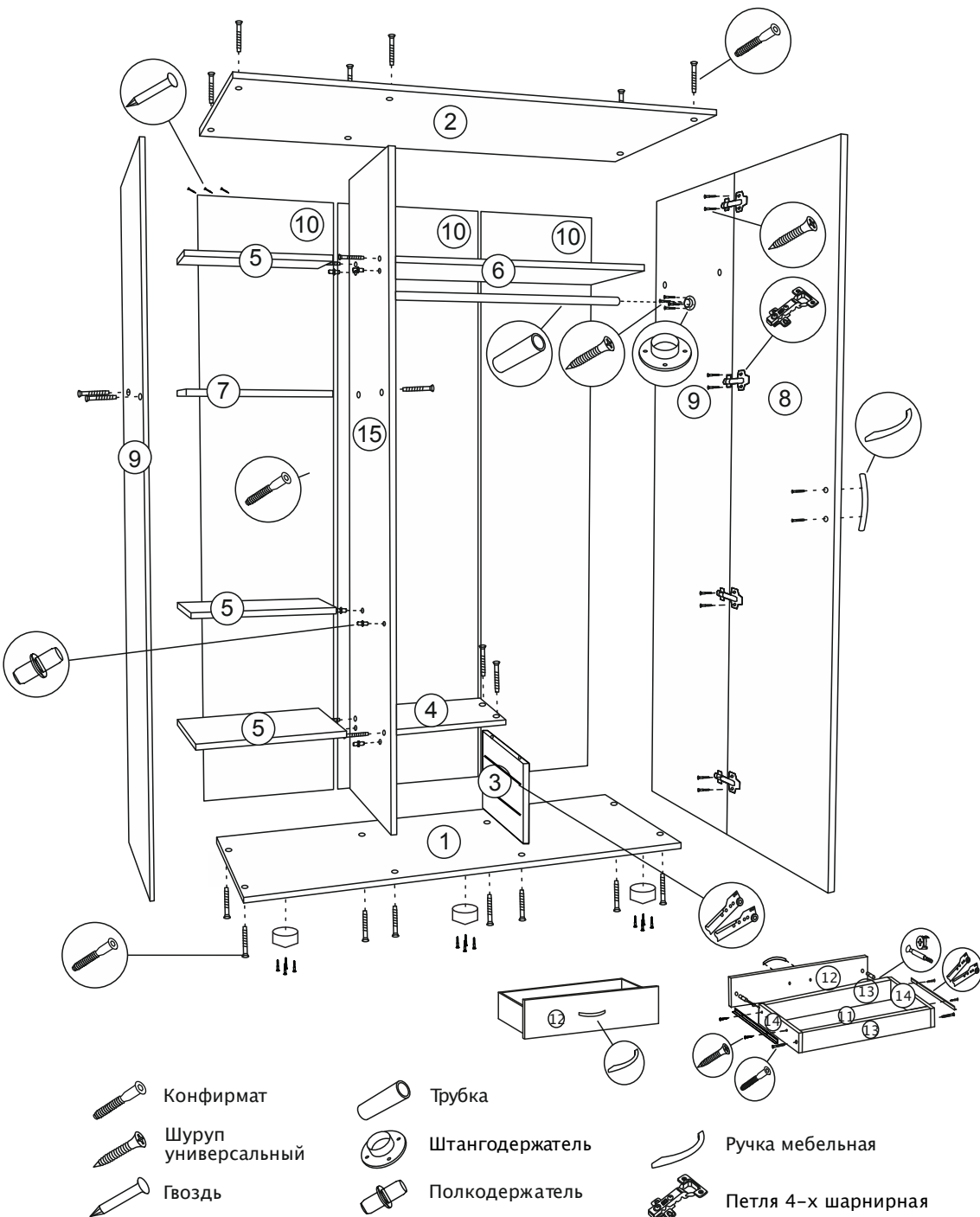

Конфирмат

Трубка

Шуруп универсальный

Штангодержатель

Гвоздь

Полкодержатель

Ручка мебельная

Петля 4-х шарнирная