

# Комод КС6

Фирма оставляет за собой право вносить изменения, не влияющие на качество изделия  
Сборку производите на чистой и ровной поверхности!

Шкант Ø8x30 ш50 12шт.	Дюбель для стяжки эксцентр. в4 12шт.	Стяжка эксцентр.150 С5 12шт.	Заглушка для стяжки эксцентр. 12шт.	Саморез 4,0x16 12шт.	Саморез 3,0x16 5шт.	Скрепка 4шт.	Саморез US4x25KB 3шт.	Винт 4,0x16 4шт.
Гвоздь 1,6x25 54шт.	Наконечник Н-5 5шт.	Амортизатор под стекло 6шт.	Полкодержатель 5.4-X 8шт.	Полкодержатель Ф280 8шт.	Крепление для стекла 1шт.	Саморез 4,0x40 1шт.	Втулка под винт 2шт.	
Петля накладная 6шт.	Планка петли Н=2 6шт.	Ручка-скоба 3шт.	Винт 4x22 6шт.	Дюбель Ø8x30 1шт.				
Угольник крепежный 1шт.								

**Внимание!**  
Не прилагайте больших усилий, чтобы не пробить щит шкантом.

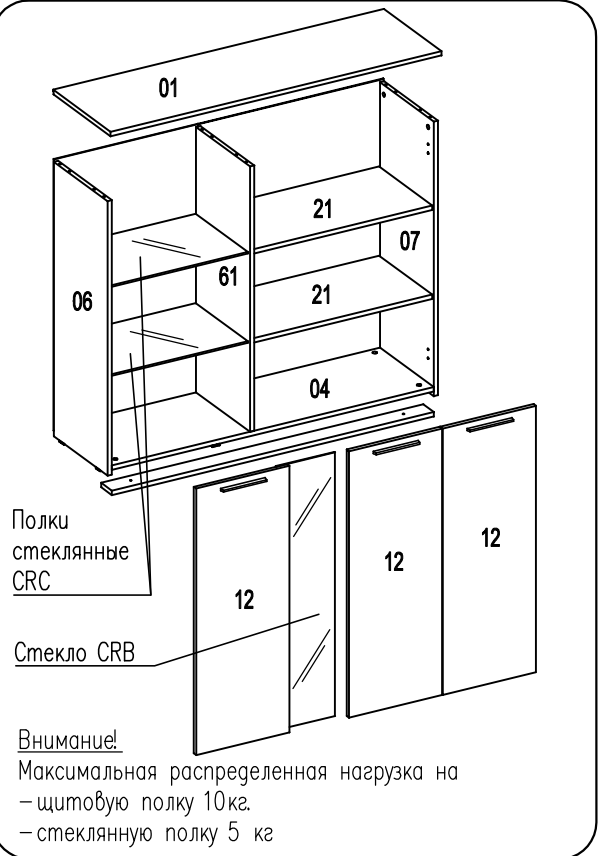

**Внимание!**  
Максимальная распределенная нагрузка на  
– щитовую полку 10кг.  
– стеклянную полку 5 кг

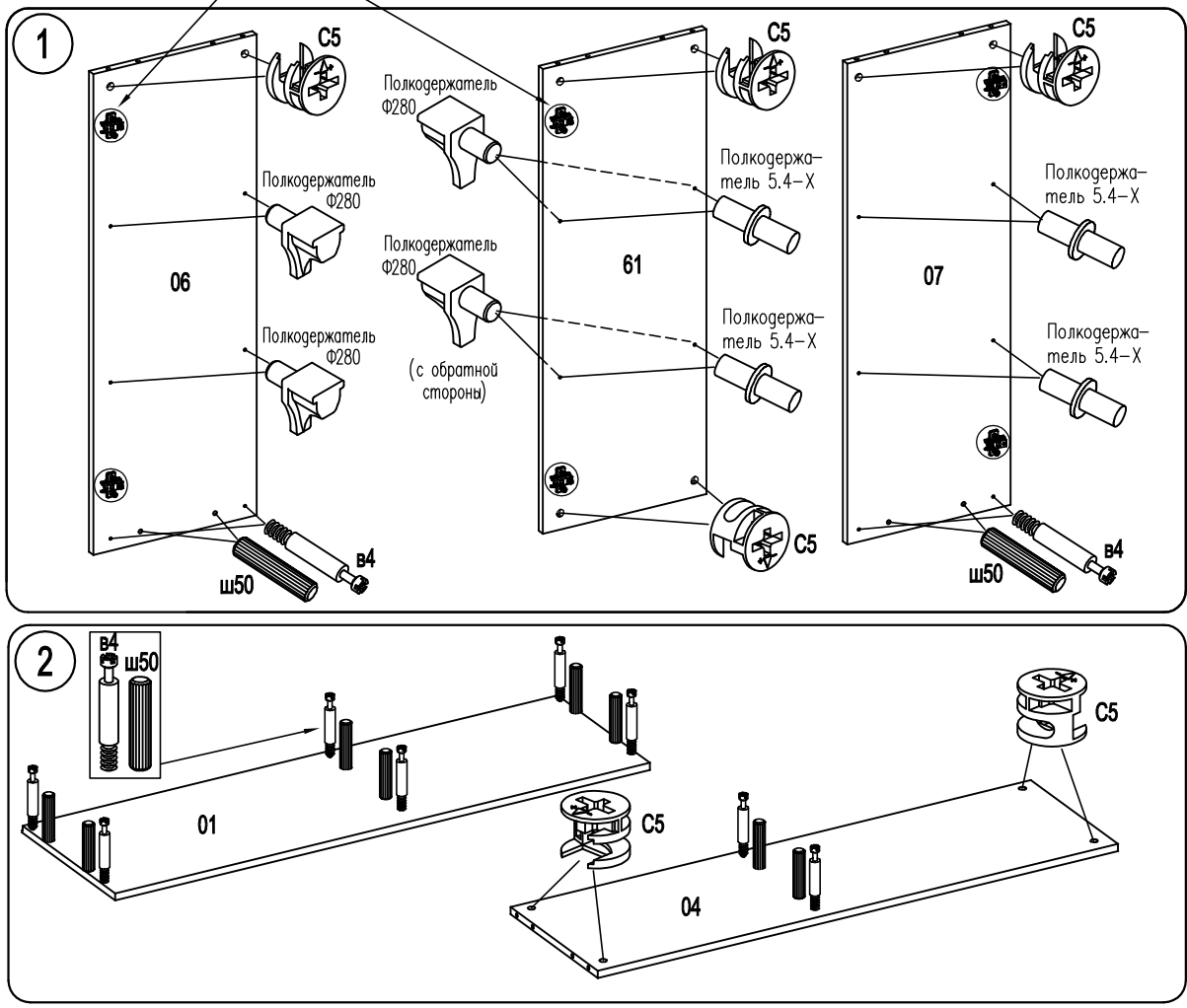

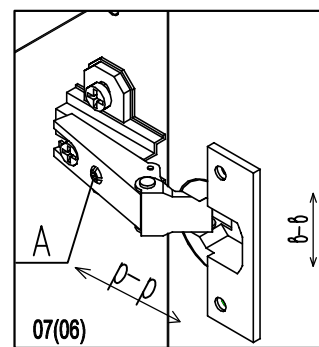
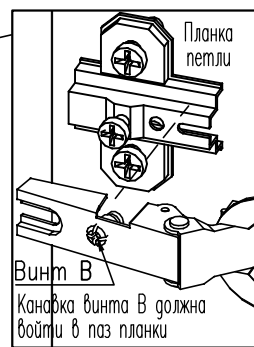
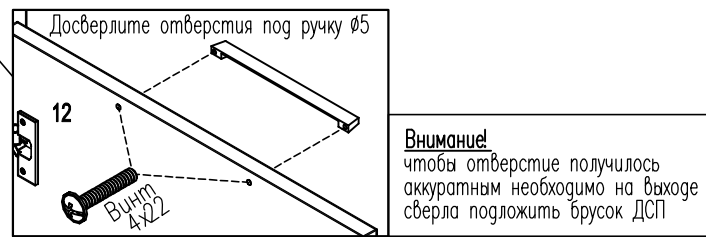
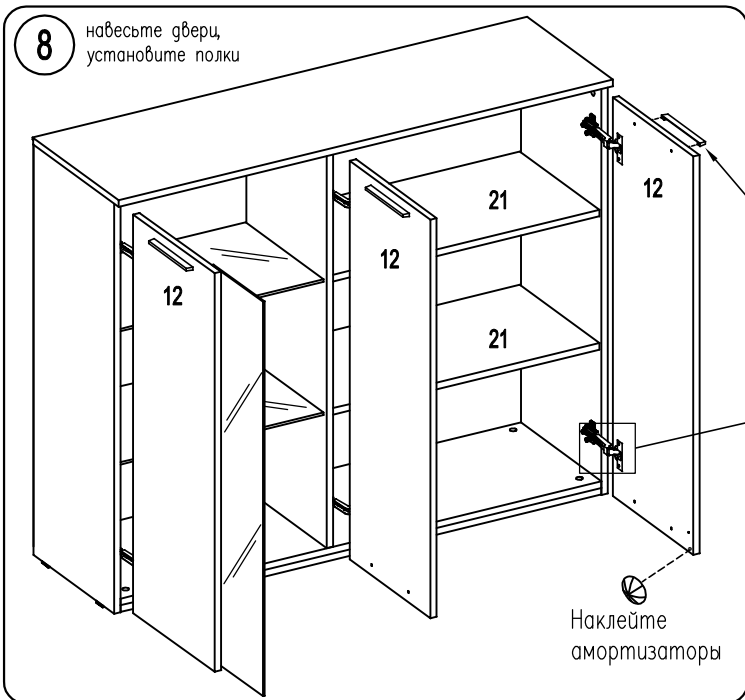
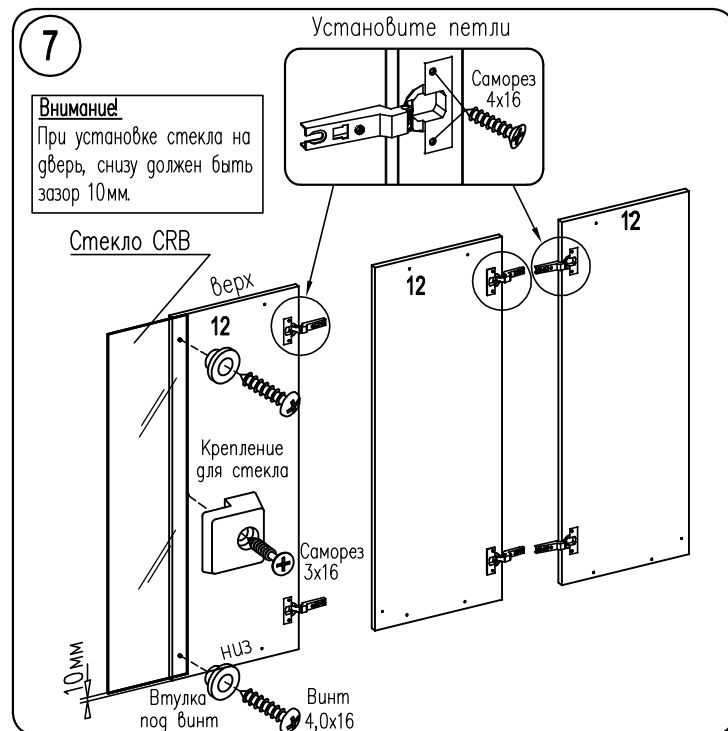
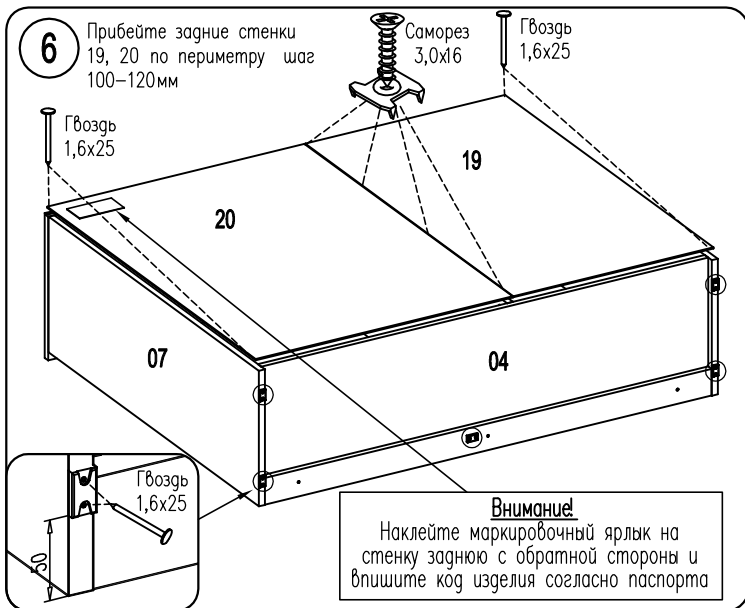
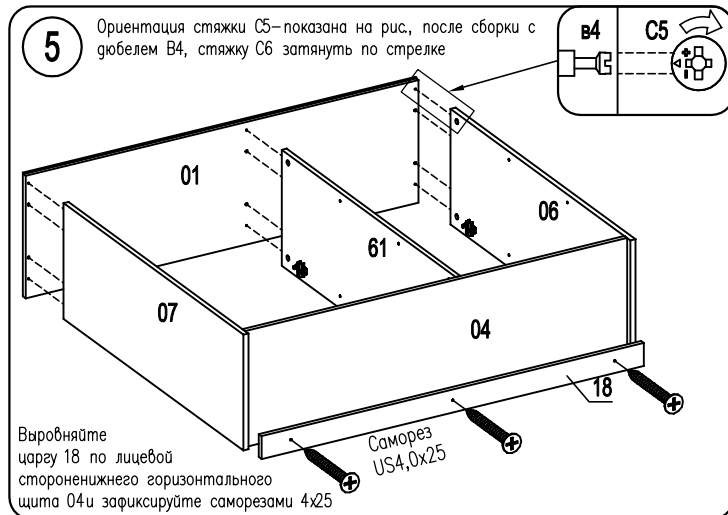
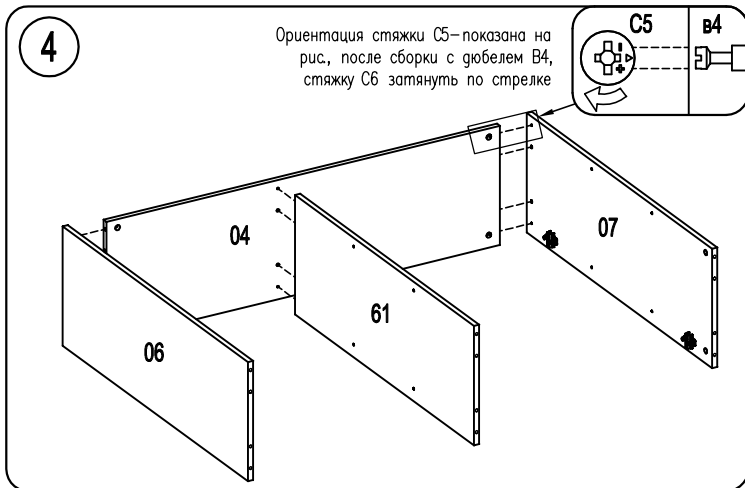

Регулирование положения дверей по отношению к корпусу

\*Для изменения размера Р ослабить крепежный винт А, что дает возможность перемещения двери по стрелкам р-р

\*Для изменения размера М(С) используется егулировочный винт В при ослабленном винте А, что дает возможность перемещать дверь по стрелке m-m, после регулировки затянуть винт А

\*Для перемещения двери по стрелке b-b ослабить винты С.

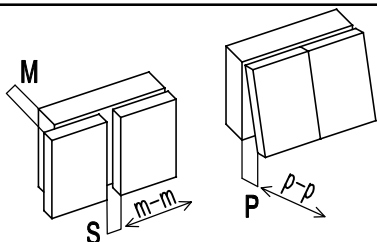

**Внимание!** При чрезмерной загрузке ящиков или одновременном открытии более одного ящика возможно опрокидывание изделия. Во избежание опрокидывания комод следует закрепить к стене. Максимальная распределенная нагрузка на 1 ящик **не более 10кг.**

На надежность крепления может влиять качество стены. Саморезы совместно с дюбелями предназначены для использования с полнотелыми кирпичами и бетоном.

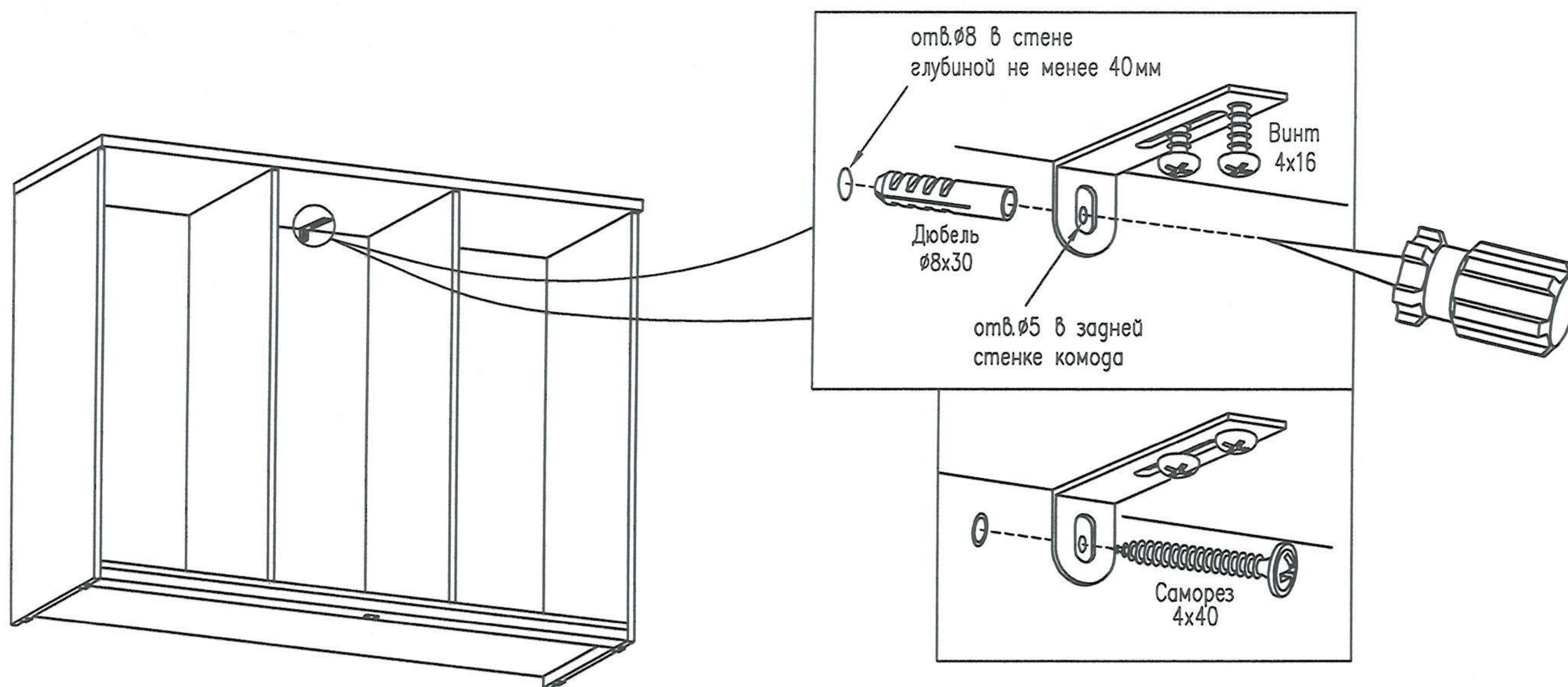

1. Выровняйте по задней стенке и прикрепите угольник винтами 4x16 к крышке комода (предварительно наколите отверстия шилом)
2. Наколите шилом и просверлите отверстие Ø5мм в задней стенке комода.
3. Напротив отверстия в задней стенке необходимо просверлить отверстие в стене Ø8 мм глубиной не менее 40 мм, установите в него дюбель 8x30.
4. Закрепите комод к стене саморезом 4x40.