

## ГАРАНТИЙНЫЕ ОБЯЗАТЕЛЬСТВА

1. Изготовитель гарантирует соответствие мебели требованиям ГОСТа 16371-2014 при соблюдении условий транспортировки, хранения, сборки (для мебели, поставляемой в разобранном виде), эксплуатации.
2. Гарантийный срок эксплуатации мебели: для общественных помещений - 18 мес., бытовой - 24 мес. Гарантийный срок при розничной продаже через торговую сеть исчисляется со дня продажи мебели, при внерозничном распределении - со дня получения её потребителем.
3. Согласно постановлению правительства Российской Федерации от 16 июня 1997 г. №720 мебель относится к товарам длительного пользования. В связи с этим по истечении срока службы (10 лет) потребитель должен обратиться в специализированную организацию по ремонту мебели с целью оценки дальнейшей пригодности мебели к безопасной эксплуатации и определению возможного дальнейшего срока службы.
4. Предприятие оставляет за собой право на замену фурнитуры и метизов, не влияющих на изменение конструкции и качества изделия.
5. При обнаружении брака или некомплектности обращаться к продавцу указав номер ОТК и дату изготовления.

## ПРАВИЛА УХОДА И ЭКСПЛУАТАЦИИ

Для сохранения эксплуатационных и эстетических качеств мебели в течении длительного срока необходимо соблюдать условия её хранения, правил эксплуатации и ухода.

1. Мебель рекомендуется эксплуатировать в проветриваемом, сухом помещении с температурой воздуха не ниже +10 С и относительной влажностью воздуха 65+/-15%.
2. При эксплуатации изделий, имеющих стеклянные створки, полки и зеркала необходимо помнить, что эксплуатация стеклоизделий и зеркал с трещиной сопряжено с риском получения травмы. При появлении трещин надо немедленно заменить стеклоизделие.
3. В процессе эксплуатации мебели возможно ослабление крепёжной фурнитуры - необходимо периодически подтягивать их.
4. Во избежание потери товарного вида мебель и зеркала рекомендуется защищать от прямых солнечных лучей (может привести к изменению цвета), не должна размещаться вблизи отопительных приборов, сырых и холодных стен.
5. Не допускать попадания воды и технических жидкостей на поверхность мебели, не следует ставить на поверхность горячие предметы без теплоизоляционной прокладки.
6. Беречь поверхность мебели от механических повреждений.
7. Поверхность мебели можно чистить влажной тканью с применением средств по уходу за мебелью с последующей протиркой насухо. Нельзя применять эфир, ацетон, бензин и др. растворители.



----- этикетка на заднюю стенку (вырезать и приклеить) -----

Модульная система «ОКТАВА». Шкаф 2С 940x2170x570 (ШxВxГ)



Дата изготовления: \_\_\_\_\_ 2021 г.

Срок службы 10 лет.

Гарантийный срок эксплуатации - 24 мес.

Материал изделия: МДФ, ЛДСП, ЛДВП

ООО «Памир»

440015, Россия, г. Пенза, ул. Байдукова, д.65, к.1  
Тел.: +7 (8412) 29-22-88; 30-58-83  
E-mail: pamirmebel@mail.ru

Соответствует ГОСТ 16371-2014

Код ТН ВЭД ЕАЭС 9403 60 900  
ТР ТС 025/2012

ЕАЭС № RU Д-RU.НА75.В.00753/20



Отдел продаж: +7(8412) 29-22-88  
+7(8412) 30-58-83  
+7(8412) 30-46-80

Отдел сервиса: +7(8412) 29-00-88  
e-mail: pamirmebel@mail.ru  
www.pamirmebel.ru

## Модульная система «ОКТАВА» Шкаф 2С 940x2170x570 (ШxВxГ)

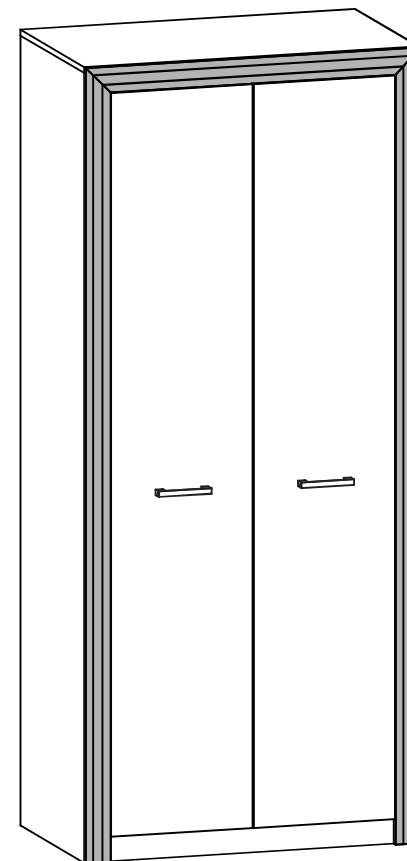

**Инструкция  
по сборке и эксплуатации мебели**

### Деталировка Шкаф "ОКТАВА" 2С (штанга) 940x2170x570 (ШxВxГ)

Поз.	Наименование	Длина	Ширина	Кол-во	Квадратура	Примечание
<b>Корпус ЛДСП</b>						
1, 1a	Боковина лев., прав.	2150	550	2	2,37	
2	Крышка	940	550	1	0,52	
3, 3a	Вязка	908	550	2	1,00	
4	Цоколь	908	70	2	0,13	
5	Ребро жесткости	908	70	1	0,06	
Итого:					4,07	
<b>Фасад ЛДСП</b>						
6	Створка	395	2022	2	1,60	
Итого:					1,60	
<b>Фасад МДФ профиль</b>						
7, 7a	МДФ профиль лев., прав.	2166	70	2	0,30	под 45 град. 1 ст.
8	МДФ профиль	940	70	1	0,07	под 45 град. 2ст.
Итого:					0,37	
<b>ЛДВП</b>						
9	Задняя стенка ЛДВП	2092	466	2	1,95	
Итого:					2,28	
<b>Соединитель ЛДВП</b>						
10	Соединитель ЛДВП	298		1		
11	Соединитель ЛДВП	837		2		
<b>Штанга</b>						
12	Труба овал	904		1		

### Деталировка Шкаф "ОКТАВА" 2С (полки) 940x2170x570 (ШxВxГ)

Поз.	Наименование	Длина	Ширина	Кол-во	Квадратура	Примечание
<b>Корпус ЛДСП</b>						
3_1	Вязка	908	550	4	2,00	
Итого:					2,00	

### Деталировка Шкаф "ОКТАВА" 2С (перегородка +полки) 940x2170x570 (ШxВxГ)

Поз.	Наименование	Длина	Ширина	Кол-во	Квадратура	Примечание
<b>Корпус ЛДСП</b>						
16	Перегородка	1748	550	1	0,96	
3б	Вязка	446	550	4	0,98	
5a	Ребро жесткости	446	70	1	0,03	
Итого:					1,97	

### Шкаф «ОКТАВА» 2С 940x2170x570 (ШxВxГ) Комплектация фурнитурой

Обозначение	Наименование	Кол-во	Ед.изм.
	Петля прямая 180 град.	8	шт.
	Ручка 128 мм	2	шт.
	Заглушка эксцентрика	10	шт.
	Заглушка под отверстие диам. 5 мм	20	шт.
	Евроключ	1	шт.
	Подпятник с гвоздем	6	шт.
	Крепеж «ласточкин хвост»	4	шт.
	Шуруп 4x16 мм	38	шт.
	Гвоздь 2x20 мм	60	шт.
	Штангодержатель	2	шт.
	Стяжка полки усиленная	20	шт.
	Стяжка эксцентриковая	26	шт.
	Шкант 8x30 мм	12	шт.
	Клей ПВА	1	шт.
	Демпфер силиконовый самоклеяка	4	шт.
	Стяжка межсекционная	2	шт.
	Евровинт	2	шт.
	Шайба пластмассовая для ЛДВП	12	шт.
	Заглушка самоклеяка	6	шт.
	Соединитель ЛДВП L=298 мм	1	шт.
	Соединитель ЛДВП L=837 мм	2	шт.
	Труба овал L=904 мм	1	шт.

Шкаф «ОКТАВА» 2С  
Вариант №1 (штанга)

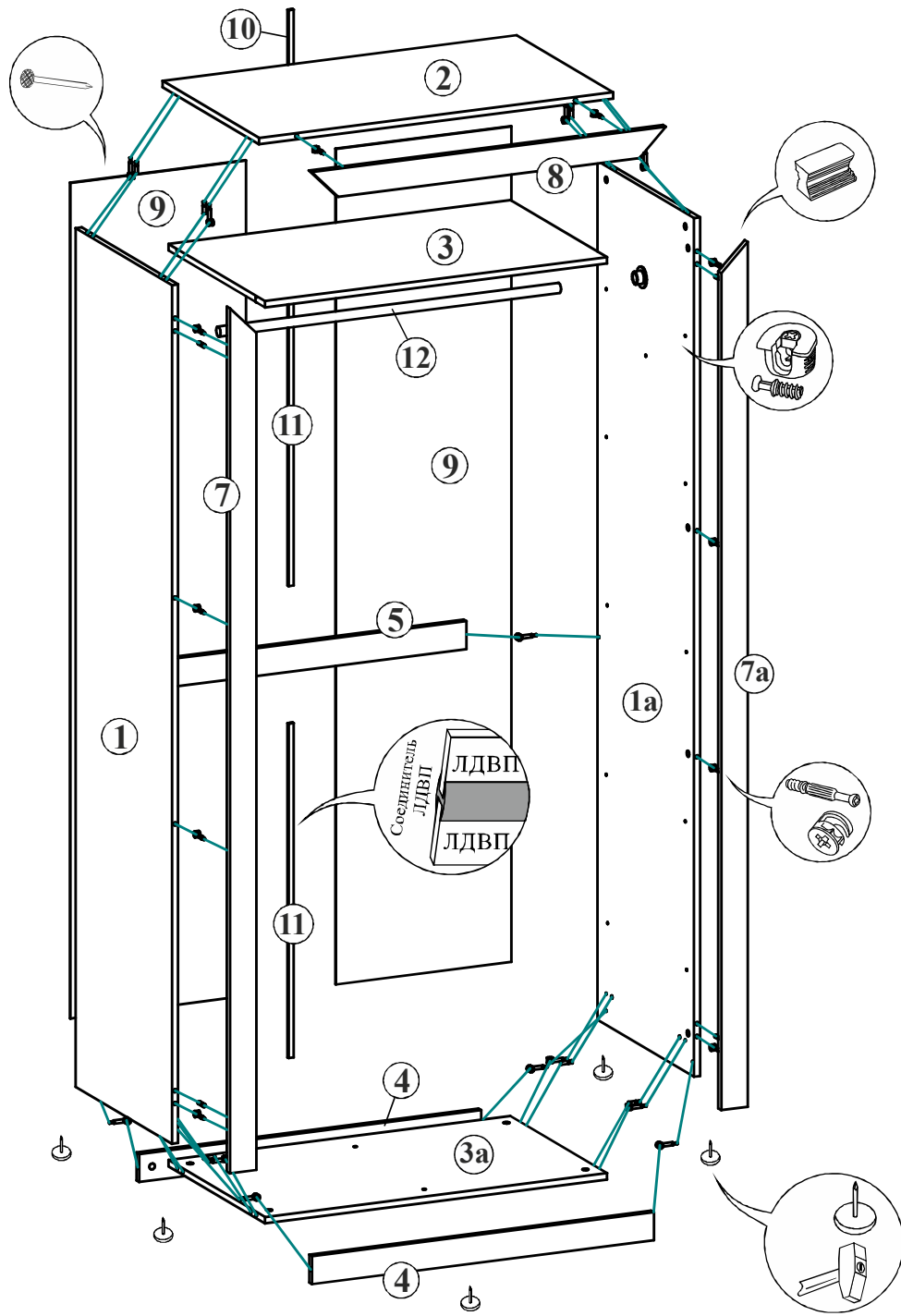

Шкаф «ОКТАВА» 2С  
Вариант №2 (полки)

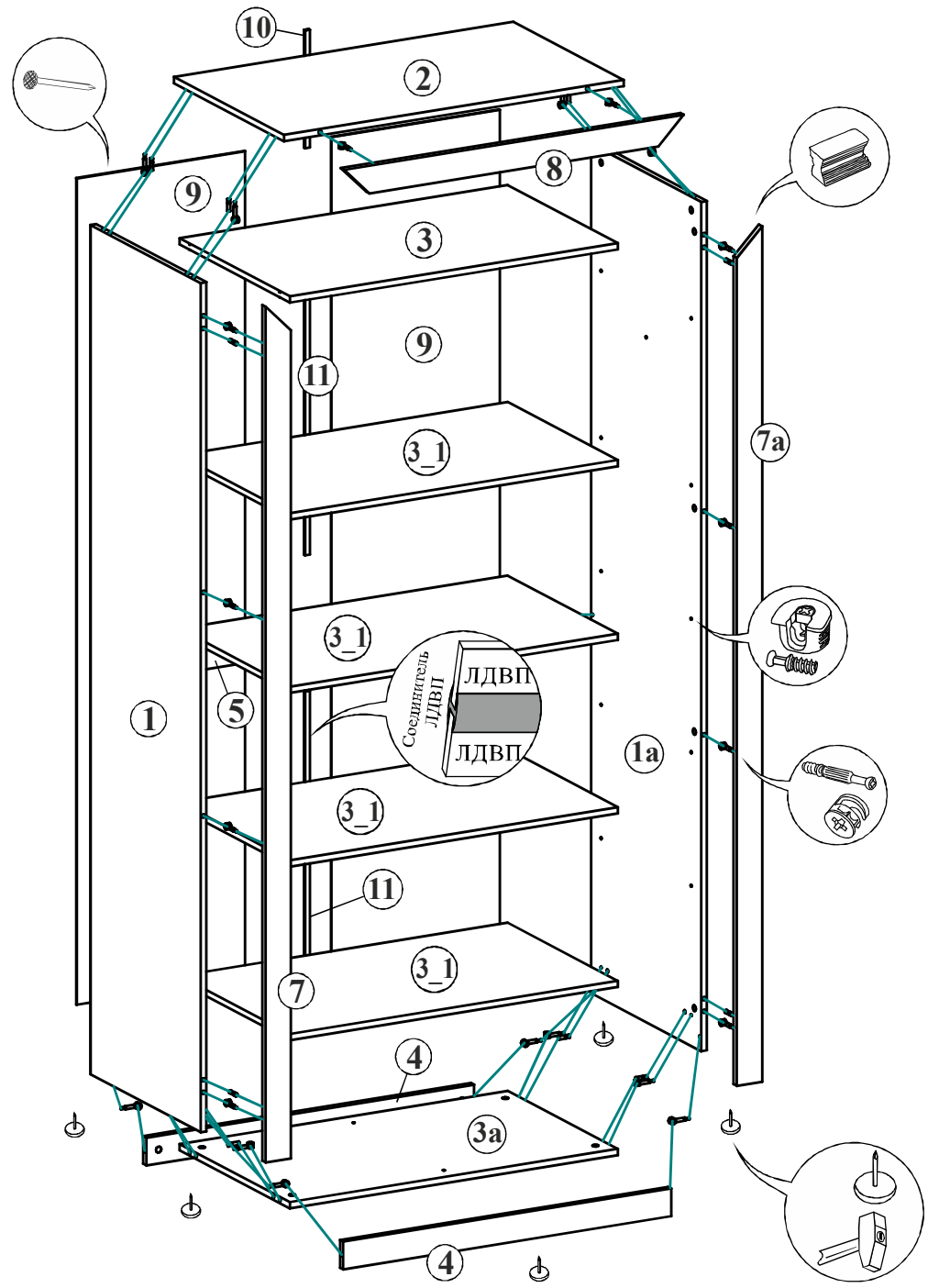

**Шкаф «ОКТАВА» 2С**  
**Вариант №3 (перегородка+полки)**

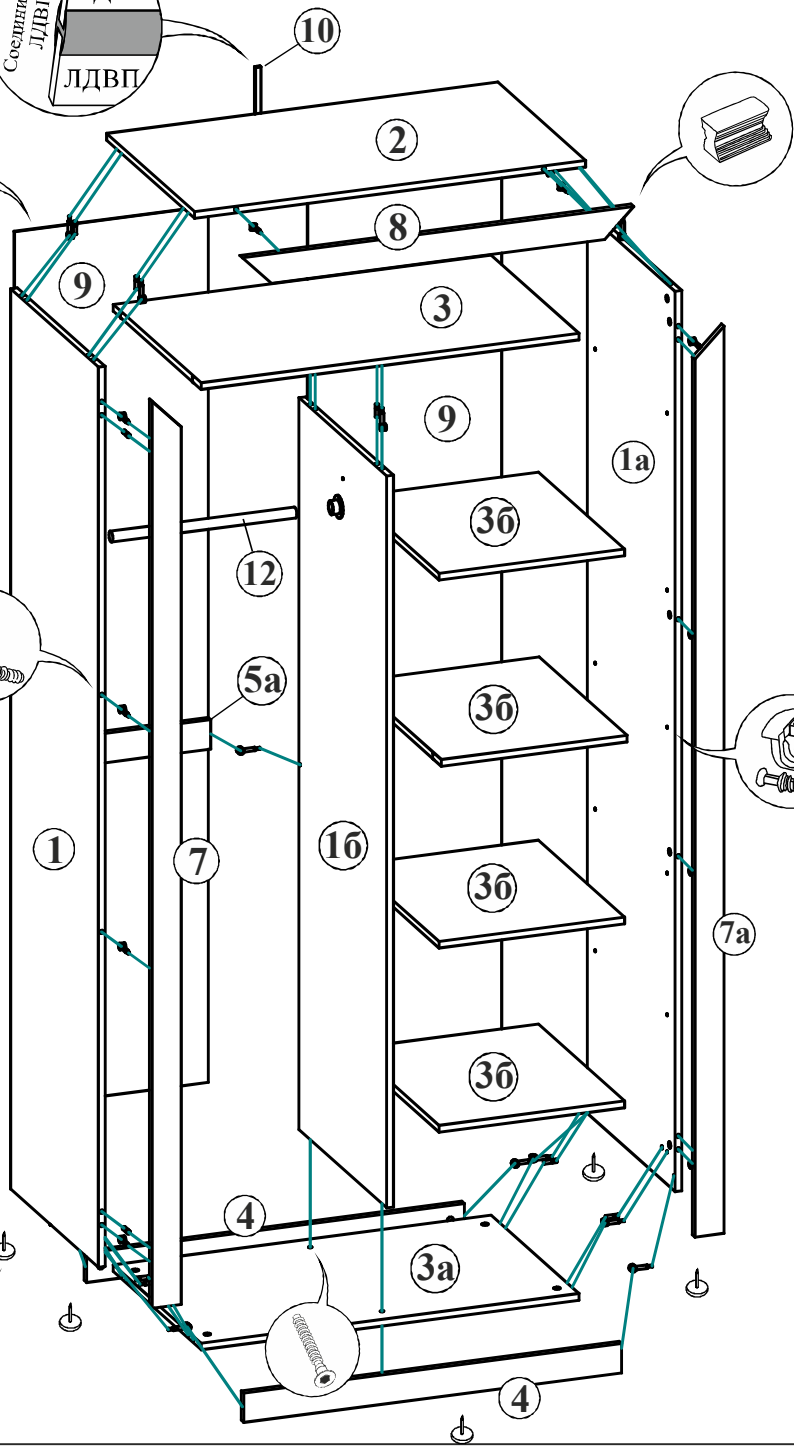
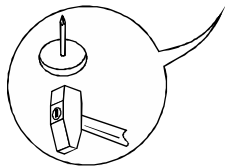
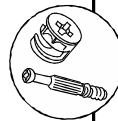
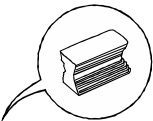
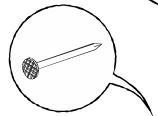
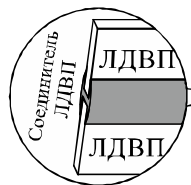

**Вариант №1**

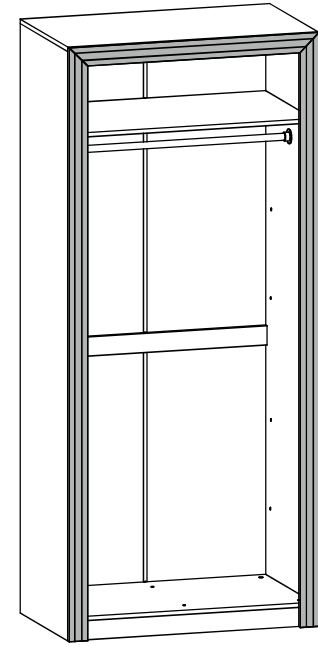
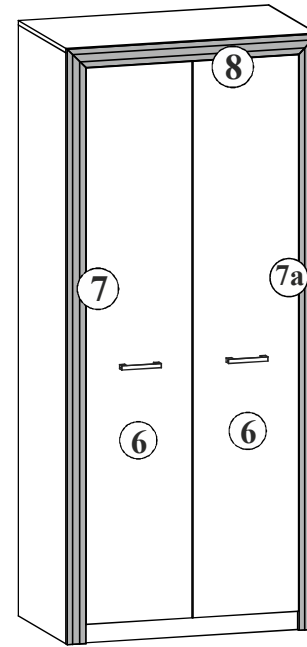

**Вариант №2**

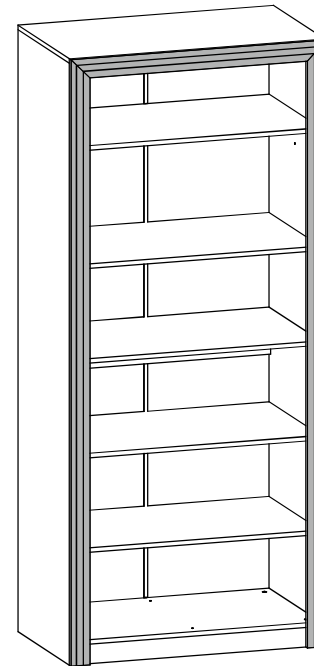

**Вариант №3**

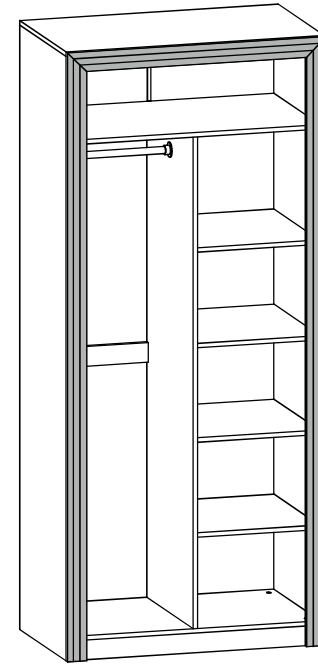

## УСТАНОВКА И РЕГУЛИРОВКА ПЕТЕЛЬ

1. На боковины закрепите крестовины петель при помощи шурупов 4x16, как показано на рис. 1.
2. В отверстия фасадов установите чашки петель, выровняйте петлю и зафиксируйте при помощи шурупов 4x16 (см. рис. 2).
3. Навесьте фасады на корпус и отрегулируйте их положение по схеме в таблице «Регулировка петель».

Рис.1 Монтаж крестовины петли на боковину



Рис.2 Монтаж чашки петли на фасад



Регулировка петель	
<p>По высоте</p>	
<p>По ширине</p>	
<p>По глубине</p>	

## ОБЩИЕ ТЕХНИЧЕСКИЕ УКАЗАНИЯ ПО СБОРКЕ

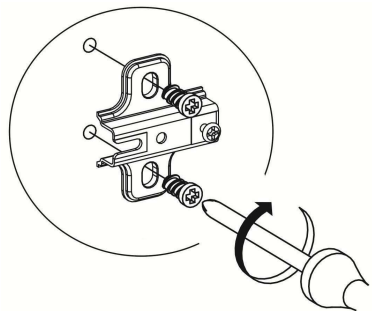
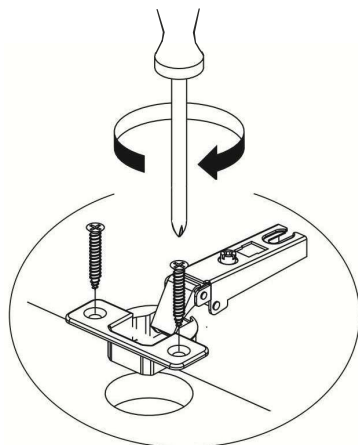
Перед сборкой внимательно ознакомьтесь с данной инструкцией, проверьте комплектность деталей и фурнитуры. Для сборки элементов желательно воспользоваться помощью квалифицированных специалистов.

Работы проводите на жёсткой ровной поверхности. Во избежание появления царапин, укройте её мягким подстилочным материалом, в качестве которого можно использовать упаковку.

Для работы вам понадобится евроключ (имеется в комплекте), крестовая отвёртка, шуруповёрт или дрель (с регулировкой скорости вращения), молоток, сверло по дереву диам. 5 мм.

После сборки корпуса, прежде чем закрепить задние стенки из ЛДВП, необходимо измерить диагонали короба и, в случае расхождения, следует их выровнять, для того, чтобы в дальнейшем не нарушить геометрию изделия.

Рис.3 Установка штока эксцентрика



Рис.4 Установка и фиксация стяжки эксцентрика



**Внимание!**  
**Качество мебели зависит от качества сборки.**  
**Рекомендуем доверять сборку специалистам.**

В мебельном наборе могут быть конструктивные изменения, не указанные в данной инструкции и не ухудшающие качество изделия.

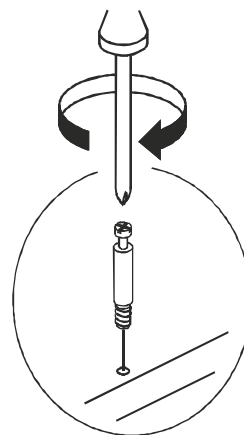
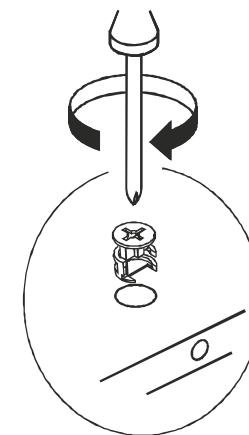