

К сведению покупателя

Для удобства транспортировки и предохранения от повреждений мебель поставляется в разобранном виде. На каждом пакете имеется маркировка с указанием названия изделия. Для крепления фурнитуры на деталях имеются отверстия и наконечники.

Правила эксплуатации и ухода за мебелью

1. Мебель не следует устанавливать на неровном полу, близко к сырým и холодным стенам. При установке мебели вблизи от нагревательных или отопительных приборов их поверхности должны быть защищены от нагрева.
2. Не допускать сильных перепадов температур. Оптимальная температура эксплуатации мебели от +2°С до +35°С и относительной влажностью воздуха 45-70%.
3. Более низкая или высокая температура может привести к отслоению кромочного материала, плёнки ПВХ (при наличии в изделии МДФ, облицованных плёнкой ПВХ). Избегать попадания прямых солнечных лучей на изделие. Не следует ставить на поверхность горячие предметы температурой выше 65°С, в связи с возможным возникновением пятен и других дефектов. Обязательно использовать теплоизолирующую прокладку.
4. Во избежании набухания щитов на поверхности мебели, не допускать попадания воды. Попавшую на стол жидкость следует немедленно удалить салфеткой. Длительный контакт жидкости с мебелью может привести к дефектам.
5. Поверхность мебели разрешается чистить влажной тканью с последующей протиркой насухо, а также использовать специальные средства по уходу за мебелью. Запрещается применять эфир, ацетон, бензин и т.д. Лицевую фурнитуру следует чистить мягкими тканями с применением хозяйственного мыла, после чего вытирать насухо. Не использовать средства, содержащие абразивные материалы (наждачную бумагу, соду и др.). Зеркала и стекла рекомендуется протирать предназначенными для этого средствами.
6. В процессе эксплуатации, при необходимости, произведите регулировку петель, подтяните ослабленные узлы резьбовых соединений.
7. На крышки рабочих столов и полки не допускается прикладывать нагрузку более 30кг.
8. Не допускаются воздействие о поверхность мебели твёрдыми и острыми предметами.
9. При наличии в изделии деталей МДФ, рекомендуем установить принудительную вытяжку в зоне установки плиты. Исключить близкое расположение осветительных и нагревательных приборов (не ближе 200мм), а также попадания прямых солнечных лучей, во избежании деформации, отслоения или изменения оттенка облицовочного покрытия.
10. При наличии в изделии деталей с фотопечатью, исключить малейшее механическое воздействие на рисунок. Запрещено использовать при уборке средства, содержащие любые органические растворители, а также абразивные вещества. Запрещено приклеивать на рисунок скотч, т.к. следы от скотча удаляются только растворителем.
11. На дефекты, возникшие из-за несоблюдения требований данных правил, гарантия не распространяется и претензии не принимаются.

Рекламации принимаются при наличии следующей информации:

- дата упаковки, артикул изделия (см. упаковочный ярлык).



ГАРАНТИЙНЫЙ ТАЛОН

- Изготовитель гарантирует соответствие мебели требованиям ТР ТС 025/2012, ГОСТ 16371-2014 «Мебель. Общие технические условия.» при соблюдении условий транспортировки, хранения, эксплуатации и рекомендаций по уходу за мебелью.
- Претензии по комплектности, качеству и отклонениям, при которых сборка невозможна, должны предъявляться в магазин, где была приобретена мебель.
- Все гарантийные работы производятся только при предъявлении настоящего гарантийного талона.
- Гарантийный срок эксплуатации изделия 24 месяца со дня продажи мебели.

Гарантийный талон действует только при наличии чека о покупке изделия.

Срок службы изделия 10 лет.

Гарантийное обслуживание не производится:

- При наличии дефектов, появившихся из-за несоблюдения потребителем условий транспортирования, хранения, сборки, эксплуатации и рекомендаций по уходу за мебелью.
- В связи с постоянной работой по усовершенствованию изделий, в конструкцию могут быть внесены изменения, не отражённые в настоящей инструкции.

Наш сайт: www.mebelomsk.com

СПАСИБО ЗА ПОКУПКУ!



**ОМСК
МЕБЕЛЬ**

644009, Россия, г. Омск,
ул. Лермонтова, д.192.
(3812) 368-000, 368-555
www.mebelomsk.com

Инструкция по сборке НИЦЦА Комод 800 Зящ. Артикул: Км045.0

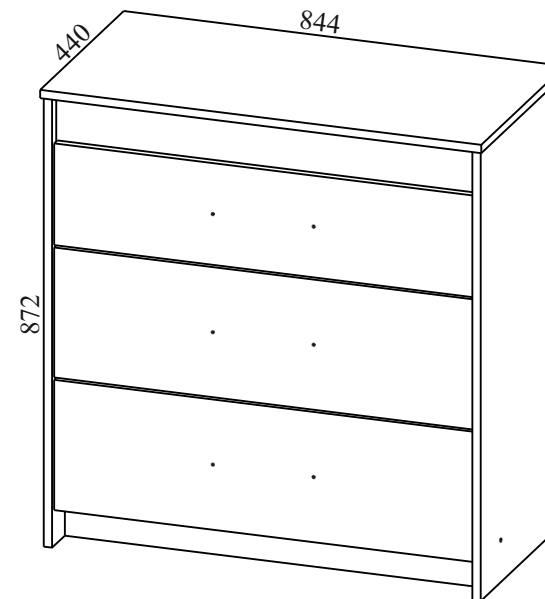

Габаритные размеры: ширина - 844 мм, высота - 872 мм, глубина - 440 мм.

Правила сборки

Уважаемые покупатели! Качество мебели зависит от правильности сборки. Поэтому рекомендуем доверить сборку специалисту. Если Вы все-таки приняли решение собрать мебель самостоятельно - настоятельно рекомендуем руководствоваться данной инструкцией.

Уважаемый Покупатель, ваши замечания и пожелания направляйте по адресу qc@mebelomsk.com, они будут рассмотрены в кратчайшие сроки!

Нам важно ваше мнение!

Сборку следует производить на ровном полу, покрытом тканью или бумагой во избежание повреждения кромок и загрязнения мебели. Сборку корпуса рекомендуется производить в горизонтальном положении, устанавливая детали лицевыми кромками вниз. Необходимо соблюдать осторожность, чтобы не повредить лакированные поверхности. В сборке крупногабаритных изделий должны участвовать не менее двух человек. Детали при сборке необходимо закреплять прочно, не допуская их качания. Сборку производить последовательно согласно инструкции.

НИЦА Комод 800 ящ. Км045.0

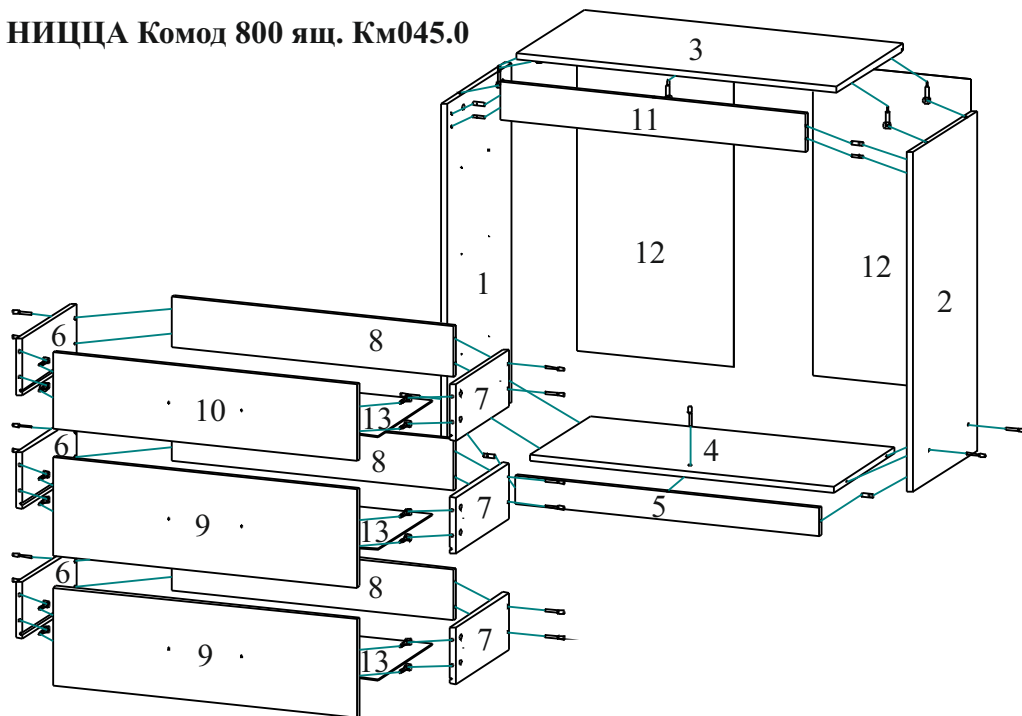

Детали и комплектующие

	Наименование	Кол-во	Вид	№	Наименование	Размер	Кол-во	Пакет №
А	Евровинт	17шт.		1	Бок левый	856*416	1шт.	1
Б	Заглушка для евроинта	17шт.		2	Бок правый	856*416	1шт.	1
В	Ключ для евроинта	1шт.		3	Крышка	843*440	1шт.	1
Г	Стяжка эксцентриковая	17к-в		4	Дно	800*394	1шт.	1
Д	Заглушка д/стяжки эксц.	17шт.		5	Залицовка	800*72	1шт.	1
Е	Шкант	6шт.		6	Бок ящика левый	352*142	3шт.	1
Ж	Держатель задней стенки	18шт.		7	Бок ящика правый	352*142	3шт.	1
З	Саморез 3,0*20	54шт.		8	Стенка задняя ящика	742*128	3шт.	1
И	Саморез 3,5*16	36шт.		9	Фасад ящика	796*248	2шт.	1
К	Направляющие полн.выдв.	3к-та		10	Фасад ящика	796*194	1шт.	1
Л	Шайба пластмассовая	6шт.		11	Планка	800*96	1шт.	1
М	Шайба металлическая	36шт.		12	Стенка задняя ХДФ	788*413	2шт.	1
Н	Брус соединительный	1шт.		13	Дно ящика ХДФ	754*354	3шт.	1
О	Ручка-скоба	3шт.		14	Комплект фурнитуры		1к-т	2
П	Подпятник	6шт.						
Р	Гвоздь 2,0*20	12шт.						

Сборка.

На бока устанавливаются штоки эксц. и шканты.
 На крышку и фасады ящиков устанавливаются штоки эксц.
 Подпятники крепятся гвоздями к бокам (по 2 шт.) и к залицовкам (по 1 шт.).
 Направляющие 350 мм., полного выдвижения крепятся к бокам и бокам ящика саморезами 3.5*16.

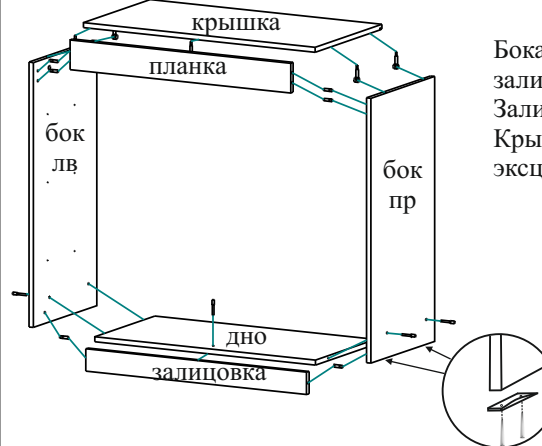

Бока крепятся к дну евровинтами, к планке и залицовке - шкантами.
 Залицовка крепится к дну евровинтом.
 Крышка крепится к бокам и планке стяжками эксцентриковыми.

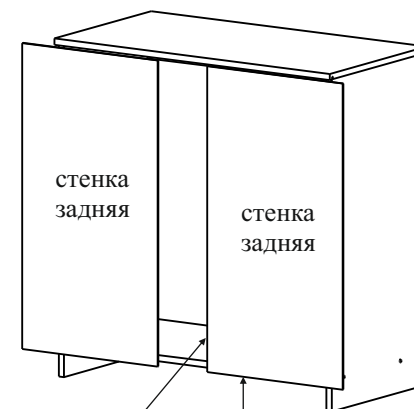

Стенки задние соединяются брусом соединительным, вставляются в паз в крышке и крепятся к дну и бокам саморезами 3.0*20 через шайбы металлические с шагом примерно 130 мм.

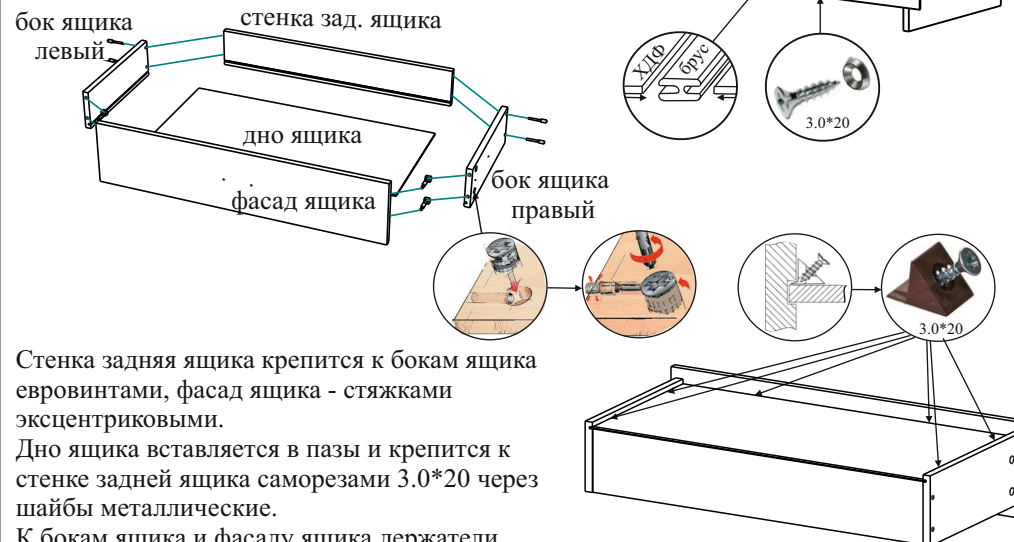

Стенка задняя ящика крепится к бокам ящика евровинтами, фасад ящика - стяжками эксцентриковыми.
 Дно ящика вставляется в пазы и крепится к стенке задней ящика саморезами 3.0*20 через шайбы металлические.
 К бокам ящика и фасаду ящика держатели задней стенки крепятся саморезами 3.0*20 (по 2 шт. на сторону).
 Ручка крепится к фасаду ящика через шайбы пластмассовые (винты в комплекте).

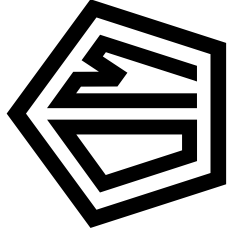

ПРОИЗВЕДЕНО В РОССИИ
Мебельная фабрика Омскмебель
ООО "ТД Гермес"
644009, г. Омск, ул. Лермонтова, 192
тел.: (3812) 36-80-00 www.mebelomsk.com



НИЩА
Комод 800 Зящ.

КМ045.0

Срок службы 10лет
гарантийный срок 1 год

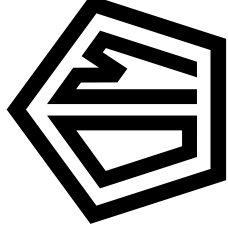

ПРОИЗВЕДЕНО В РОССИИ
Мебельная фабрика Омскмебель
ООО "ТД Гермес"
644009, г. Омск, ул. Лермонтова, 192
тел.: (3812) 36-80-00 www.mebelomsk.com



НИЩА
Комод 800 Зящ.

КМ045.0

Срок службы 10лет
гарантийный срок 1 год

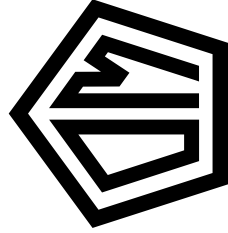

ПРОИЗВЕДЕНО В РОССИИ
Мебельная фабрика Омскмебель
ООО "ТД Гермес"
644009, г. Омск, ул. Лермонтова, 192
тел.: (3812) 36-80-00 www.mebelomsk.com



НИЩА
Комод 800 Зящ.

КМ045.0

Срок службы 10лет
гарантийный срок 1 год

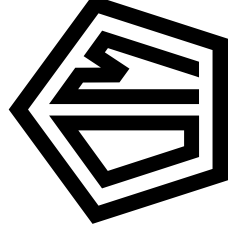

ПРОИЗВЕДЕНО В РОССИИ
Мебельная фабрика Омскмебель
ООО "ТД Гермес"
644009, г. Омск, ул. Лермонтова, 192
тел.: (3812) 36-80-00 www.mebelomsk.com



НИЩА
Комод 800 Зящ.

КМ045.0

Срок службы 10лет
гарантийный срок 1 год

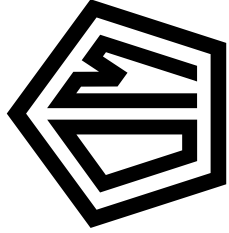

ПРОИЗВЕДЕНО В РОССИИ
Мебельная фабрика Омскмебель
ООО "ТД Гермес"
644009, г. Омск, ул. Лермонтова, 192
тел.: (3812) 36-80-00 www.mebelomsk.com



НИЩА
Комод 800 Зящ.

КМ045.0

Срок службы 10лет
гарантийный срок 1 год

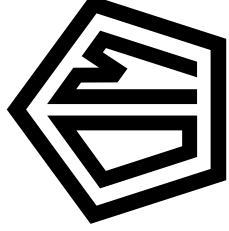

ПРОИЗВЕДЕНО В РОССИИ
Мебельная фабрика Омскмебель
ООО "ТД Гермес"
644009, г. Омск, ул. Лермонтова, 192
тел.: (3812) 36-80-00 www.mebelomsk.com



НИЩА
Комод 800 Зящ.

КМ045.0

Срок службы 10лет
гарантийный срок 1 год

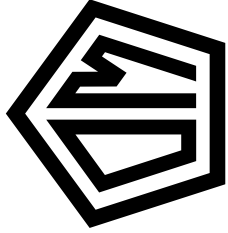

ПРОИЗВЕДЕНО В РОССИИ
Мебельная фабрика Омскмебель
ООО "ТД Гермес"
644009, г. Омск, ул. Лермонтова, 192
тел.: (3812) 36-80-00 www.mebelomsk.com



НИЩА
Комод 800 Зящ.

КМ045.0

Срок службы 10лет
гарантийный срок 1 год

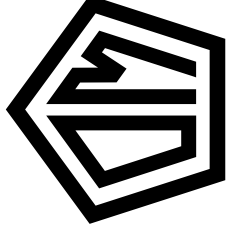

ПРОИЗВЕДЕНО В РОССИИ
Мебельная фабрика Омскмебель
ООО "ТД Гермес"
644009, г. Омск, ул. Лермонтова, 192
тел.: (3812) 36-80-00 www.mebelomsk.com



НИЩА
Комод 800 Зящ.

КМ045.0

Срок службы 10лет
гарантийный срок 1 год

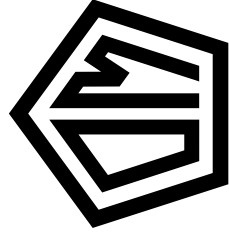

ПРОИЗВЕДЕНО В РОССИИ
Мебельная фабрика Омскмебель
ООО "ТД Гермес"
644009, г. Омск, ул. Лермонтова, 192
тел.: (3812) 36-80-00 www.mebelomsk.com



НИЩА
Комод 800 Зящ.

КМ045.0

Срок службы 10лет
гарантийный срок 1 год

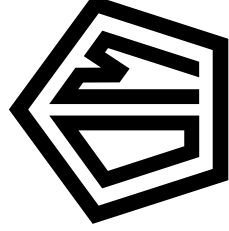

ПРОИЗВЕДЕНО В РОССИИ
Мебельная фабрика Омскмебель
ООО "ТД Гермес"
644009, г. Омск, ул. Лермонтова, 192
тел.: (3812) 36-80-00 www.mebelomsk.com



НИЩА
Комод 800 Зящ.

КМ045.0

Срок службы 10лет
гарантийный срок 1 год

