

К сведению покупателя

Для удобства транспортировки и предохранения от повреждений мебель поставляется в разобранном виде. На каждом пакете имеется маркировка с указанием названия изделия. Для крепления фурнитуры на деталях имеются отверстия и накладки.

Правила эксплуатации и ухода за мебелью

- Мебель рекомендуется эксплуатировать в проветриваемом помещении с температурой воздуха не ниже +2 С и относительной влажностью воздуха 45-70%.
- Мебель, перевозимую в условиях минусовой температуры, при установке в помещении следует протереть сухой, мягкой тканью как снаружи, так и внутри, во избежание образования белых пятен на поверхности лаковой пленки в результате появления конденсата.
- Мебель не следует устанавливать на неровном полу, близко к сырým и холодным стенам. При установке мебели вблизи от нагревательных или отопительных приборов их поверхности должны быть защищены от нагрева. Температура нагрева элементов мебели не должна превышать +40 С.
- При эксплуатации мебели необходимо исключить попадание воды и иных жидкостей на элементы изделий мебели, соприкасающихся с полом.
- В мебели, имеющей крепление болтами, винтами, шурупами, при ослаблении соединений необходимо периодически подтягивать гайки, винты, шурупы.
- Мебель должна быть защищена от прямого попадания солнечных лучей во избежание ухудшения внешнего вида.
- Поверхности деталей мебели следует оберегать от попадания влаги и таких жидкостей как щелочь, спирт, ацетон, бензин и др. На поверхность мебели не следует ставить горячие предметы. При эксплуатации мебели следует исключить попадание воды и иных жидкостей на элементы изделий мебели, соприкасающихся с водой.
- Удаление пыли с поверхности мебели следует производить сухой мягкой тканью или специально предназначенными для этого салфетками. Поверхности мебели, отделанные эмалью, рекомендуется протирать мягкой тканью, увлажненной в мыльной воде, затем тканью, смоченной в чистой воде и отжатой досуха, а затем мягкой тканью.
- Удаление пятен с поверхности мебели следует производить тампоном из мягкой ткани, смоченной в специальных составах для чистки и освежения мебели в соответствии с рекомендациями по их использованию.
- Для удаления загрязнения с зеркал и стекол рекомендуется применять предназначенные для этого жидкости.

ГАРАНТИЙНЫЙ ТАЛОН

- Изготовитель гарантирует соответствие мебели требованиям ТР ТС 025/2012, ГОСТ 16371-2014 «Мебель. Общие технические условия» при соблюдении условий транспортировки, хранения, эксплуатации и рекомендаций по уходу за мебелью.
- Претензии по комплектности, качеству и отклонениям, при которых сборка невозможна, должны предъявляться в магазин, где была приобретена мебель.
- Все гарантийные работы производятся только при предъявлении настоящего гарантийного талона.
- Гарантийный срок эксплуатации изделия 24 месяца со дня продажи мебели через торговую сеть.

Гарантийный талон действует только при наличии чека о покупке изделия.

Гарантийное обслуживание не производится:

- При наличии дефектов, появившихся из-за несоблюдения потребителем условий транспортирования, хранения, сборки, эксплуатации и рекомендаций по уходу за мебелью.
- В связи с постоянной работой по усовершенствованию изделий, в конструкцию могут быть внесены изменения, не отраженные в настоящей инструкции.

Наш сайт: www.mebelomsk.com

Срок службы изделия 10 лет.

СПАСИБО ЗА ПОКУПКУ!

г. Омск



ОМСКМЕБЕЛЬ

г р у п п а к о м п а н и й

644009; Россия, г. Омск, Лермонтова 192. (3812) 368-000, 368-555, 368-036, 367-772

Инструкция по сборке

Полка

Пл20

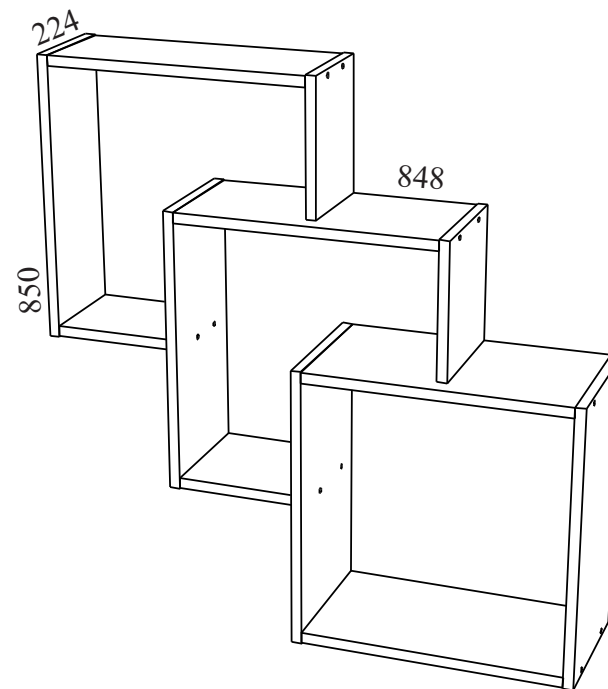

Габаритные размеры: длина - **848 мм**, высота - **850 мм**, глубина - **224 мм**.

Уважаемый Покупатель, ваши замечания и пожелания направляйте по адресу qc@mebelomsk.com. Они будут рассмотрены в кратчайшие сроки!

Нам важно ваше мнение!

Правила сборки

Сборку следует производить на ровном полу, покрытом тканью или бумагой во избежание повреждения кромок и загрязнения мебели. Сборку корпуса рекомендуется производить в горизонтальном положении, устанавливая детали лицевыми кромками вниз. Необходимо соблюдать осторожность, чтобы не повредить лакированные поверхности. В сборке крупно габаритных изделий должны участвовать не менее двух человек. Детали при сборке необходимо закреплять прочно, не допуская их качания. Сборку производить последовательно согласно инструкции.

www.mebelomsk.com



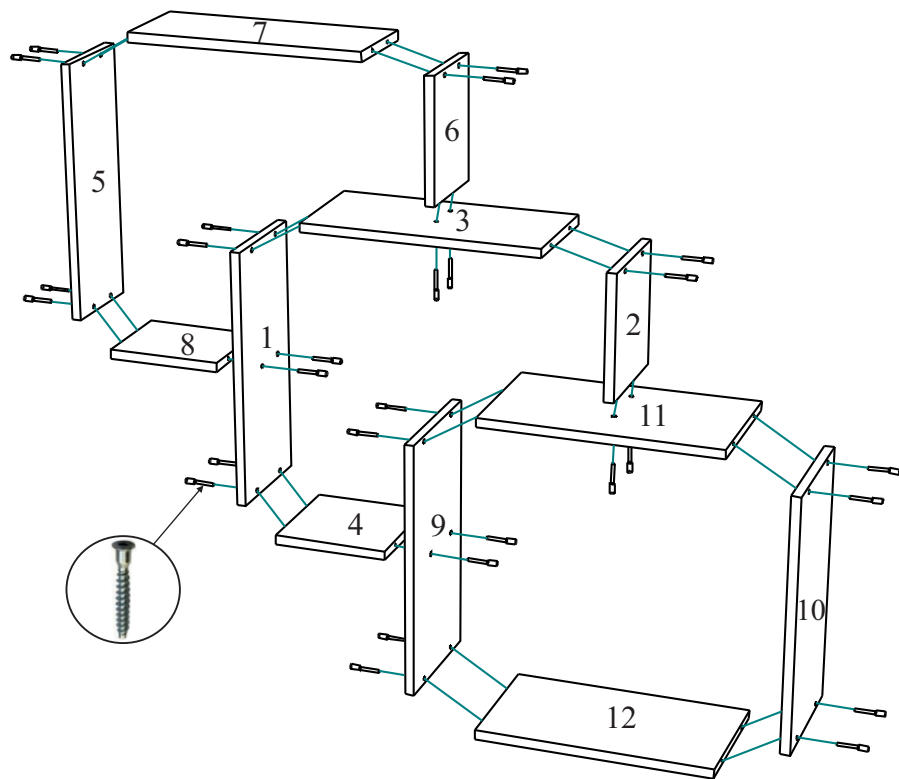

Полка Пл20



Сборка.

1. Стенки гориз. (11, 12) крепятся к бокам (9, 10) евровинтами (А).
2. Стенка гориз. (3) крепится к бокам (1, 2), стенка гориз. (4) - к боку лев. (1) евровинтами (А).
3. Стенка гориз. (4) крепится к боку лев. (9), бок прав. (2) - к стенке гориз. (11) евровинтами (А).
4. Стенка гориз. (7) крепится к бокам (5, 6), стенка гориз. (8) - к боку лев. (5) евровинтами (А).
5. Стенка гориз. (8) крепится к боку лев. (1), бок прав. (6) - к стенке гориз. (3) евровинтами (А).
6. Подвески мебельные (В) крепятся саморезами 4.0*16 (Г) к бокам (5, 6, 9, 10).

Детали и комплектующие

А	Евровинт	28 шт.	
Б	Заглушка д/евровинта	28 шт.	
В	Подвеска мебельная	4 шт.	
Г	Саморез 4.0*16	8 шт.	
Д	Ключ д/евровинта	1 шт.	

1	Бок левый 2	434*192	1 шт.
2	Бок правый 2	209*192	1 шт.
3	Стенка горизонт. 2	400*192	1 шт.
4	Стенка горизонт. мал. 2	192*192	1 шт.
5	Бок левый 1	434*160	1 шт.
6	Бок правый 1	209*160	1 шт.
7	Стенка горизонт. 1	400*160	1 шт.
8	Стенка гориз. малая 1	192*160	1 шт.
9	Бок левый 3	434*224	1 шт.
10	Бок правый 3	434*224	1 шт.
11	Стенка горизонт. 3	400*224	1 шт.
12	Стенка горизонт. 4	400*224	1 шт.