

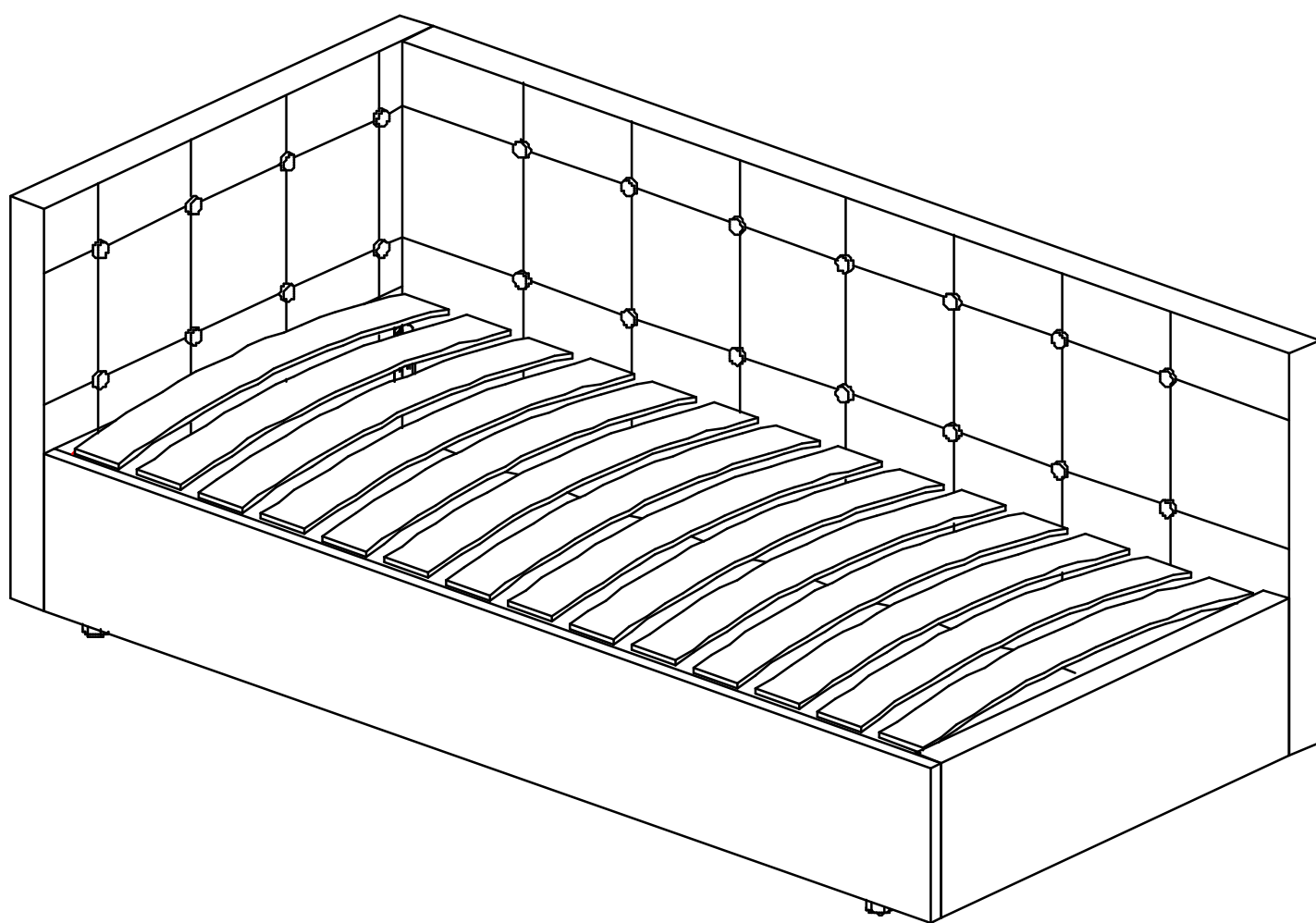



ИНСТРУКЦИЯ ПО СБОРКЕ И ЭКСПЛУАТАЦИИ МЕБЕЛИ

КРОВАТЬ С ОРТОПЕДИЧЕСКИМ ОСНОВАНИЕМ

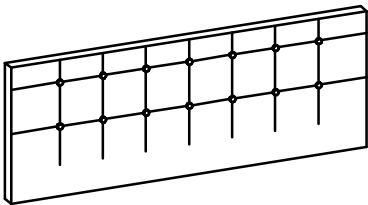
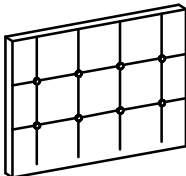
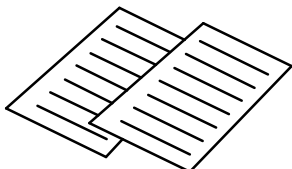

(Левосторонней и правосторонней
сборки)

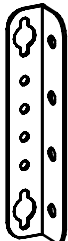

КОМПЛЕКТОВОЧНАЯ ВЕДОМОСТЬ КРОВАТИ

Упаковка	Деталь	№ дет.	Наименование	Кол-во
Упаковка №1		К01	Спинка кровати большая	1
		К02	Спинка кровати малая	1
Упаковка №2			Инструкция по сборке и эксплуатации	1
		К04	Боковая царга (лев+прав)	1
		К03	Фронтальная царга	1
Упаковка №2 Пакет с фурнитурой		КФ01	Винт М6х25 потай	16
		КФ02	Уголок 25х22 L-130	4
	Липучка	КФ07	Липучка 26 см.	1

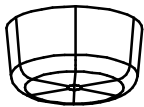
КОМПЛЕКТОВОЧНАЯ ВЕДОМОСТЬ КРОВАТИ

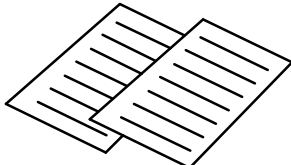
Упаковка	Деталь	№ дет.	Наименование	Кол-во
Упаковка №2 Пакет с фурнитурой		КФ04	Саморез 5x30	20
		КФ05	Опора пластик H25D48	4
Упаковка №3 Кроватное основание		P01	Комплект деталей кроватного основания	1
Упаковка №3 Пакет с фурнитурой		РФ01	Комплект фурнитуры для сборки кроватного основания	1
			Инструкция по сборке кроватного основания	1

ВНИМАНИЕ !

Мебель должна собираться квалифицированными сборщиками, в точном соответствии с инструкцией по сборке.

Если мебель собирается не квалифицированными сборщиками, гарантия на мебель не распространяется.

Перед сборкой :

1. Проверьте вид и целостность деталей в упаковке. Претензии по их повреждению принимаются только у изделий БЕЗ следов сборки.
2. Сохраните упаковку и инструкцию до окончания сборки. При выявлении в процессе сборки брака и некомплектности изделия, необходимо сохранять упаковку до момента выезда к Вам представителя торговой компании.
3. Проверьте кол-во деталей и фурнитуры по перечню. Предприятие-изготовитель оставляет за собой право вносить конструктивные изменения в изделие , заменять фурнитуру и метизы на аналогичные, не ухудшающие внешний вид и не влияющие на функциональные свойства изделия. При недокомплекте или поломке, обведите номер отсутствующей детали и сообщите в магазин для ее замены.
4. Соблюдайте порядок сборки, данный в этой инструкции. При несоблюдении инструкций по сборке и эксплуатации, с компании-производителя снимаются гарантийные обязательства.
5. Для установки кровати выбирайте ровный участок пола. При искривлениях пола, возможны отклонения в работе механизма трансформации кровати, перекосы формы изделия.
6. Проводите сборку кровати вдвоем. Перемещайте все детали бережно, без рывков, укладывайте устойчиво, избегайте их падений и ударов.
7. Передвигайте мебель и ее детали, только слегка приподнимая. Это позволит исключить деформации и поломки.
8. Смазывайте трущиеся части механизма, подтягивайте ослабленные болты и гайки не реже одного раза в полгода. Это позволит избежать появления преждевременного скрипа.

Для сборки Вам понадобятся :

	<p>Крестовая отвертка или шуруповерт.</p>
	<p>Рулетка.</p>

1)

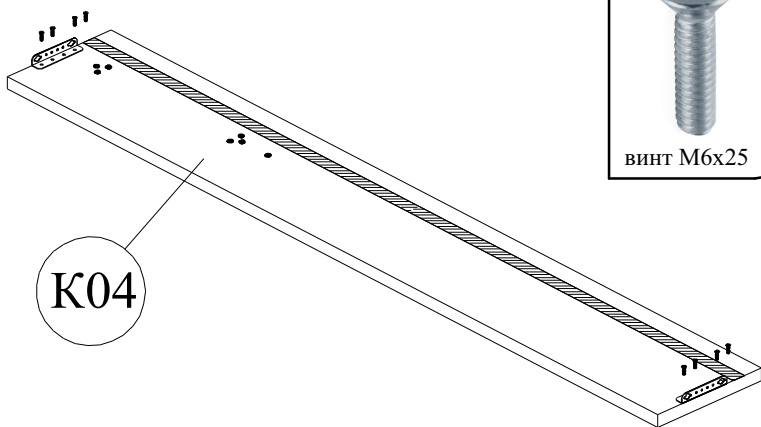

K04

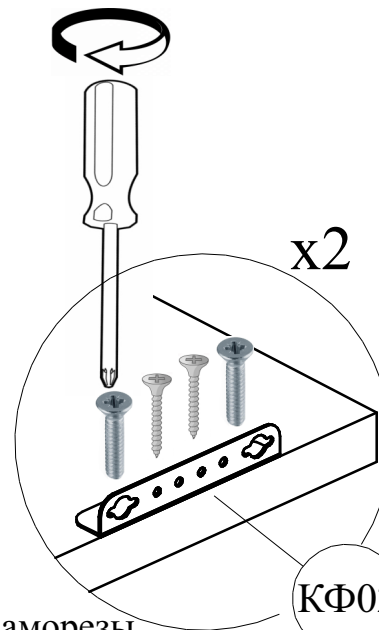

Разметка для сборки на правую сторону отмечены белым маркером. Первоначально закручиваются винты, а потом саморезы

2)

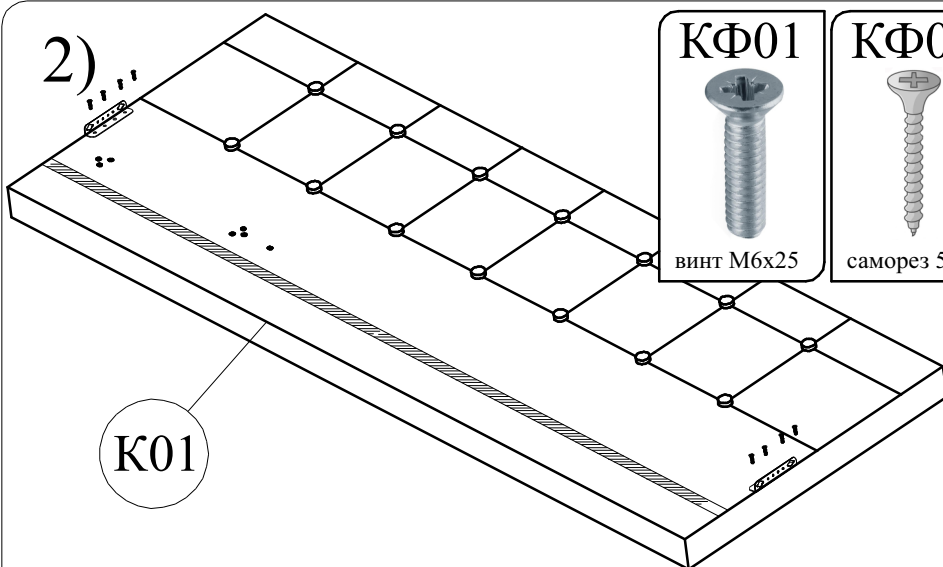

K01

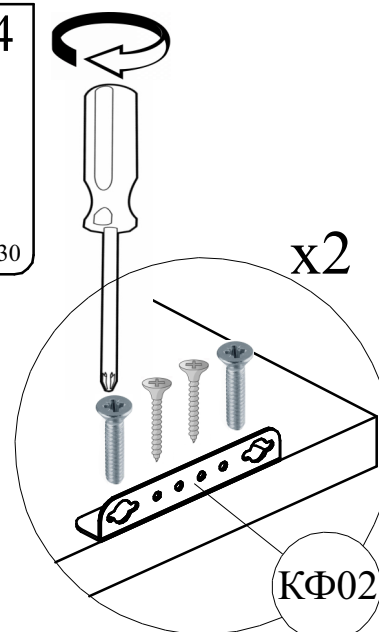

Разметка для сборки на правую сторону отмечена белым маркером.

3) K02 (на фото правая)

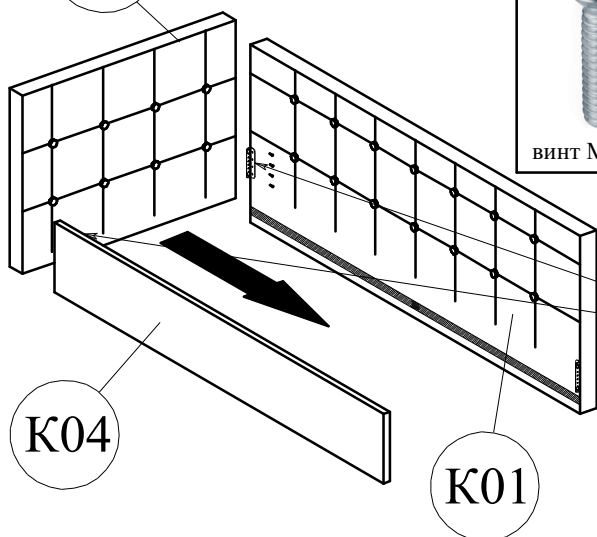

K04

K01

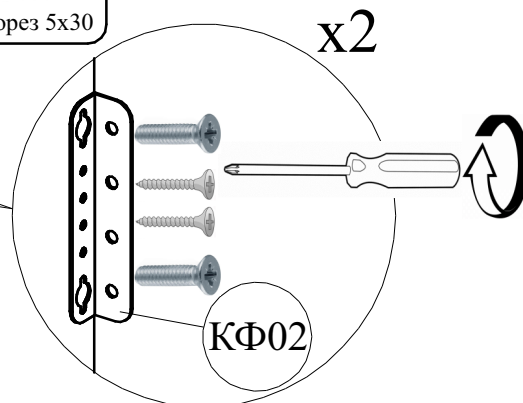
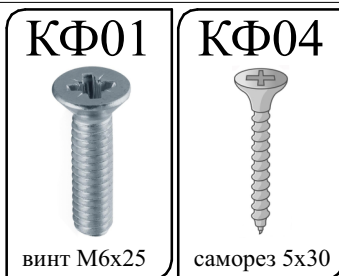

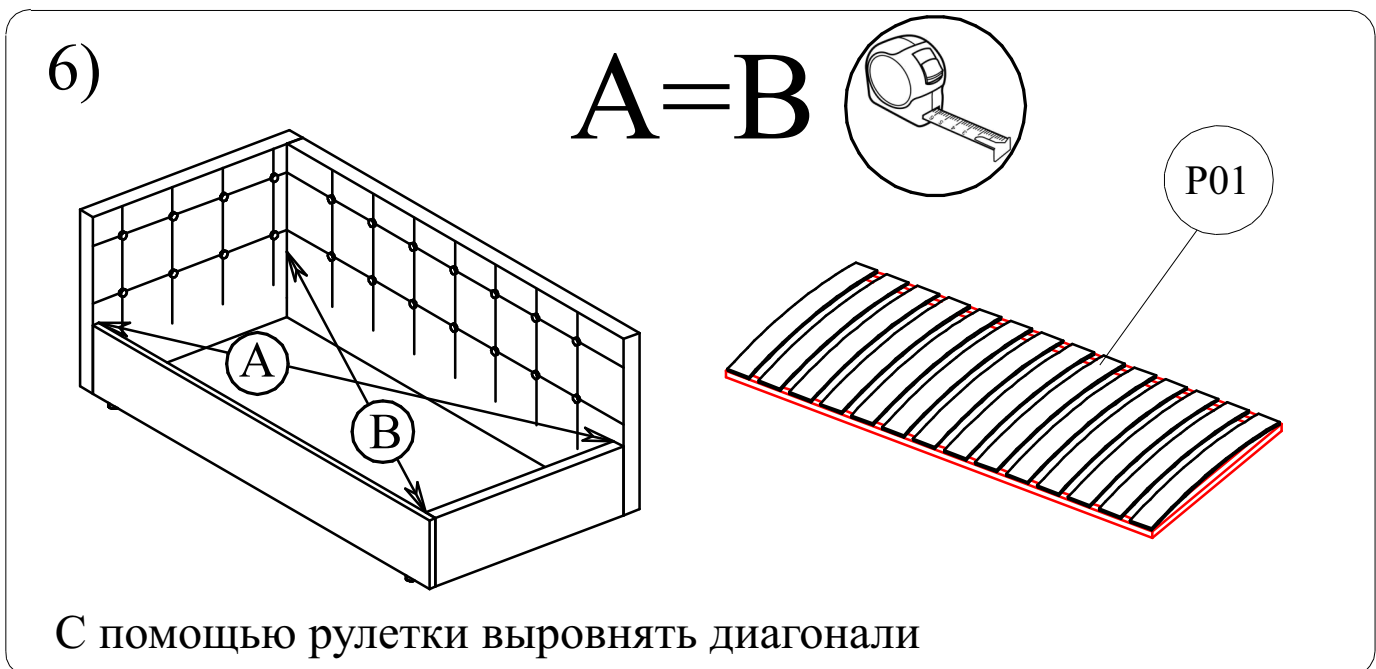
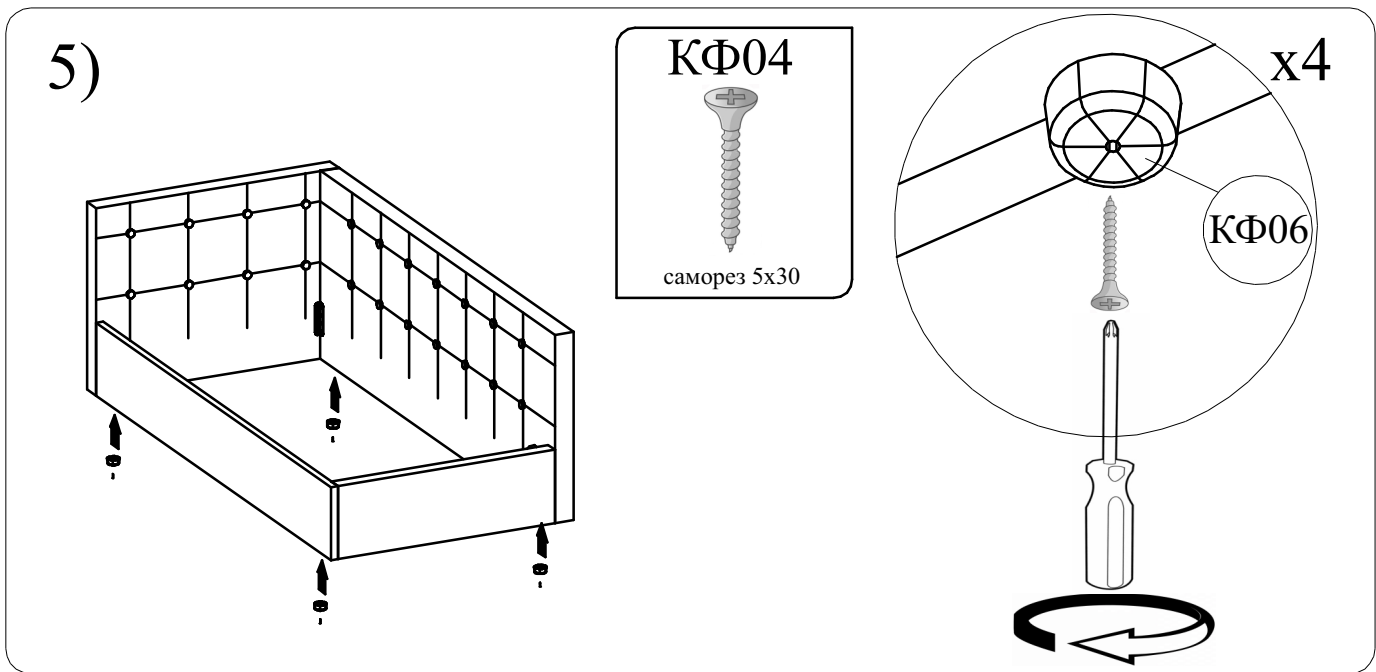
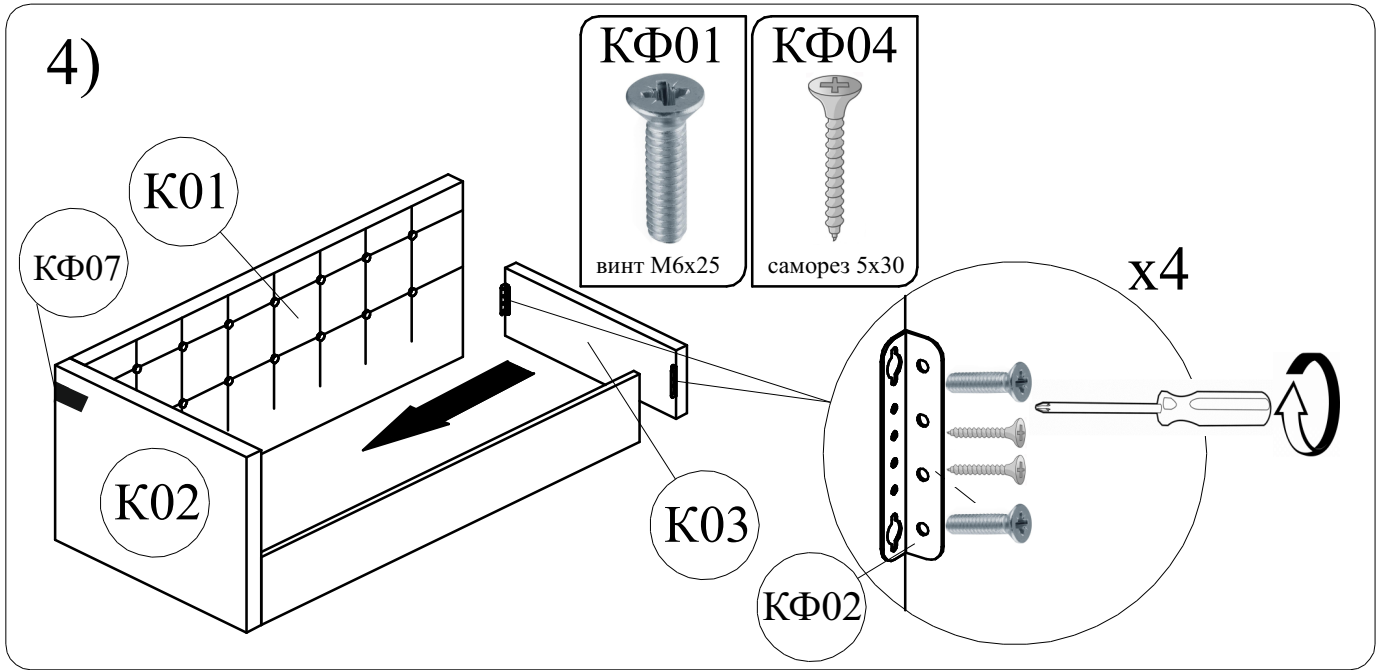

7)

Оставить зазоры 1-2 см.

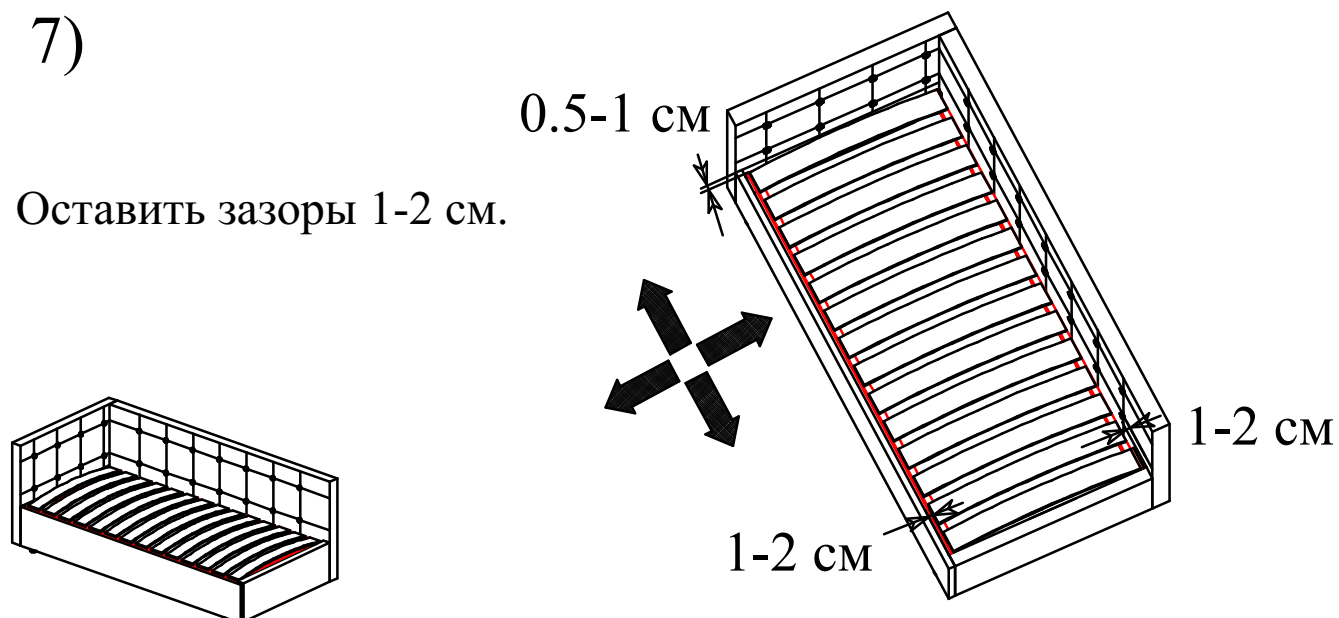

8)

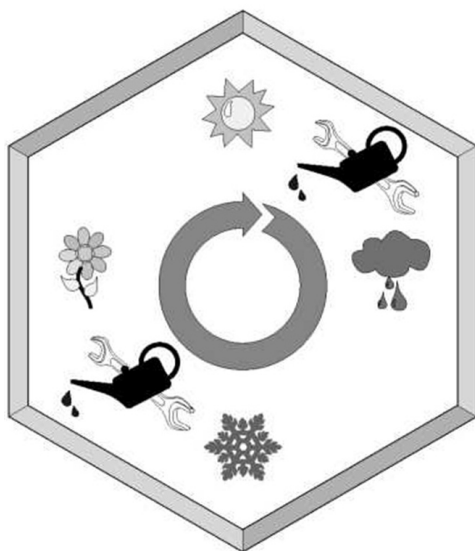

ГАРАНТИЙНЫЕ ОБЯЗАТЕЛЬСТВА

Предприятие-изготовитель гарантирует соответствие изделия требованиям ГОСТ 16371-93 при соблюдении потребителем условий эксплуатации и хранения.

Гарантийный срок эксплуатации - 24 месяца. Сроки исчисляются со дня продажи изделия.

Гарантия не распространяется на мебель, имеющую разбухания, вырывы, царапины, возникшие в процессе неправильной сборки и эксплуатации.

Дефекты производственного характера, обнаруженные в течение гарантийного срока, устраняются за счет предприятия-изготовителя. Претензии на такие дефекты принимаются при наличии паспорт изделия.

Срок службы изделия - 10 лет.

ВНИМАНИЕ!

Мебель должна собираться квалифицированными сборщиками, в точном соответствии с инструкцией по сборке.

Если мебель собирается не квалифицированными сборщиками, гарантия на мебель не распространяется.

Памятка покупателю:

Сроки возврата мебели надлежащего качества составляет 14 календарных дней. (приобретенного в интернет-магазине 7 календарных дней)

Все покупатели могут вернуть отдельные предметы (не входящие в комплекты и гарнитуры) в соответствии с действующим законодательством в течение четырнадцати дней, при покупке товаров дистанционным способом – семи календарных дней. К ним относятся шкаф, диван, кровать и т. д. Их можно поменять, либо получить компенсацию ([статья 25, п. 1 ФЗ](#)), когда товар не подошел по цвету, параметрам или комплектации.

При этом нужно, чтобы были выполнены следующие условия:

- с момента приобретения не прошло более 14 (7) дней;
- мебель не была в сборке и имела транспортировочную упаковку
- все предметы в том же виде, как и при покупке. Последующее свободное использование товара должно быть возможным.
- товар не входит в купленный комплект или гарнитур.
-

Условия возврата

В соответствии с действующими нормами ([25 ст., п. 1 ФЗ](#)) возможно вернуть или обменять качественные предметы мебели в четырнадцатидневный (семидневный) срок при соблюдении следующих условий:

- отсутствие повреждений, царапин и следов пользования;
- присутствие бирок и штампов;
- наличие чеков от продавца
- товар относится к отдельным предметам, которые не входят в гарнитуры и комплекты.

Для проведения процесса возврата нужно доставить товар в мебельный магазин (на склад) и объявить продавцу о том, что он по каким-то причинам не устраивает покупателя. Далее продавец попросит написать заявление по определенной форме (во многих торговых точках предлагают уже напечатанные бланки, где нужно только внести дату и подписаться).

Возврат мебели ненадлежащего качества

При обнаружении недостатков, которые появились в процессе производства или хранения в торговой организации, покупатель может оформить претензию по стандартным правилам. Некачественную мебель магазин обязан принять обратно, обменять или выплатить деньги ([ст. 21 ФЗ](#)). Также потребитель может запросить перерасчет уплаченной стоимости ([ст. 24 ФЗ](#)).

Алгоритм действия покупателя при возврате бракованной мебели в магазин:

- оповестить магазин об обнаруженных дефектах;
- написать претензию;
- получить ответ в 10 дневный срок
- дождаться возврата денег или обмена;
- если вышеизложенного не произошло, обратиться в суд.

Повреждения могут возникнуть :

-При доставке или подъеме мебели к клиенту

-при самостоятельной сборке мебели

В этом случае причины возникновения повреждений установит экспертиза. Если они возникли при перевозке, то магазин (транспортная компания) обязан вернуть деньги за покупку и оплатить работу экспертов.

Экспертизу магазин обязан проводить за свой счет в десятидневный срок. Потребитель может наблюдать за ходом оценки экспертов, а при несогласии с её итогами оспаривать решение в суде. Если специалист обнаружит, что дефект явился следствием неправильной сборки или ненадлежащей эксплуатации, то проверку и доставку товара до места проведения оплачивает покупатель.